

ESPECIAL
POR DENTRO DOS
ARQUIVOS DBF

Micro ^{JOÃO} Sistemas

A PRIMEIRA REVISTA BRASILEIRA DE MICROCOMPUTADORES

CONHEÇA O SISTEMA
QUE FACILITOU A VIDA
DOS USUÁRIOS

Produtos importáveis
pelo Correio

*As mais curiosas
novidades*



• USE DISCOS 5 1/4 NO SEU AMIGA

Transforme seu MSX em uma estação gráfica...



Tela digitalizada (foto em monitor RGB).

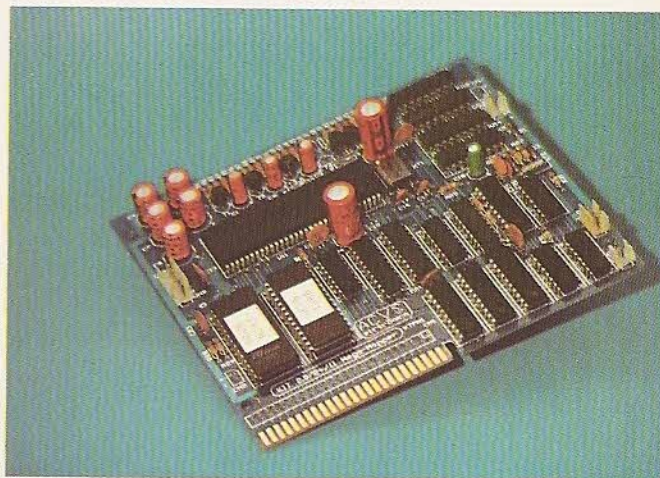

Placa eletrônica KIT 2+.

KIT 2+

- 19.268 cores • 256 KBytes RAM do usuário • 128 KBytes VRAM (vídeo) • 96 KBytes ROM-BASIC • TURBO-BASIC residente • 80 colunas de texto (mesmo pela TV) • Relógio/Calendário (mantido por bateria) • Movimentação fina das telas gráficas na horizontal e vertical • Resolução de 512 x 424 16 cores de 512

... e também em um Video-Game de alta resolução



Jogo SPACE-MANBOW (MEGAROM).

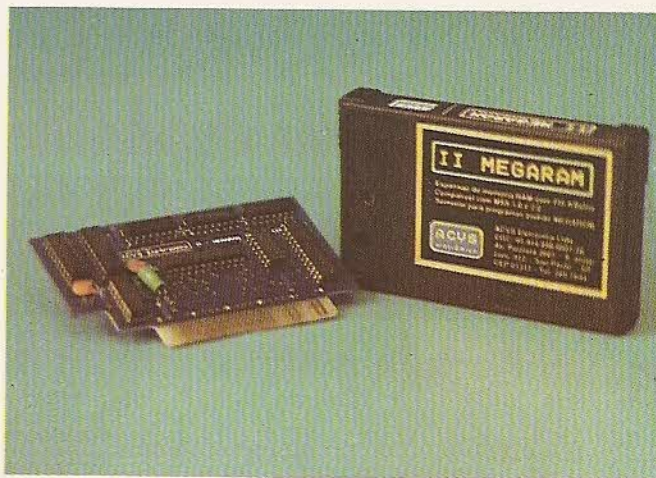

Placa e Cartucho II MEGARAM.

II-MEGARAM

- Expansão com 256 KBytes destinada a rodar os jogos MEGAROM gravados em disquetes. • Funciona em qualquer micro da Linha MSX. • Os jogos MEGAROM possuem alta definição gráfica e sonora.

Todos os produtos têm garantia de 1 ano.

KIT 2.0 e KIT 2+ são marcas registradas da ACVS Eletrônica Ltda.

ACVS Eletrônica Ltda.

Av. Paulista, 2001 - Conj. 912 - CEP 01311 - São Paulo - SP - Tel.: (011) 289-7694

EDITOR GERAL:
Renato Degiovani

EDITORES:
Olenka Machado
Claudio Costa

REDAÇÃO
Myriam Lussac
Vanessa Correa

PRODUÇÃO GRÁFICA:
Marcelo Zochio

COLABORADORES:
Carlos Rodrigues Sarti, Mary Lou Rebelo, Vicente José Moredo, Marinilza Bruno de Carvalho, Alexandre Lobo, Vander Roberto Nunes Dias, Wilson Vilmar Kirchner, Clóvis Magoga Rodrigues, Luiz Eduardo Coelho, Gelson Dias Santos, Cesar Valmor Schneider, Carlos Luis Marques Castanheiras, Marcelo Flores Vieira, Paulo Moreira Franco, Miguel Angelo Clemente, Max Stephano, Janderson Bispo Moreira, Eduardo Saito, Daniel Jerozolinski, Henrique Ávila Vianna e Paulo Henrique Borba.

ADMINISTRAÇÃO:
Vanier de Oliveira e Silva e Tânia Mayra Freitas

PUBLICIDADE
São Paulo:
Daniel Guastafarro Neto
Luciano Cesar Guastafarro
R Fradique Coutinho, 634 s/33
Tel: (011) 813-7830 e 813 0968

Rio de Janeiro:
Alípio Lopes Pereira Filho
Wagner de Oliveira

CIRCULAÇÃO:
Dilma Menezes da Silva

COMPOSIÇÃO:
Alfalógica

FOTOLITOS:
Conde Leão

IMPRESSÃO:
Gráfica Barbero

DISTRIBUIÇÃO:
Fernando Chinaglia Distr. Ltda

ASSINATURAS:
No país Cr\$ 111.600,00

Os artigos assinados são de responsabilidade única e exclusiva dos autores. Todos os direitos de reprodução do conteúdo da revista estão reservados e qualquer reprodução, com finalidade comercial ou não, só poderá ser feita mediante autorização prévia. Transcrições parciais de trechos para comentário ou referências podem ser feitas, desde que sejam mencionados os dados bibliográficos de MICRO SISTEMAS. A revista não aceita material publicitário que possa ser confundido com matéria redacional.

Endereço:
Rua Washington Luiz, 9 gr 403
Rio de Janeiro - RJ Cep: 20230
Tel: (021)232-0653 e 221-5865

JORNALISTA:
Dolar Tanus RS-430

MICRO SISTEMAS é uma publicação mensal da ATI Análise Teleprocessamento e Informática Editora S.A.

Diretor Geral: Ademar Belon Zochio
Diretor Técnico: Renato Degiovani
Diretora Comercial: Elizabeth L Santos

Ao leitor

Nesta edição o leitor irá conhecer um novo mecanismo que permite a aquisição de bens, via correio, diretamente dos centros produtores. É a reserva de mercado acabando aos poucos.

Quem sonhava com aquele periférico super interessante, mas impossível de ser encontrado no mercado nacional, agora vai poder realizar seu sonho. Bom para todo mundo, afinal nenhum mercado fica por muito tempo atrelado a regras indesejáveis ou impopulares.

Também nesta edição, apresentamos um modo barato e simples de implementar drives de 5 1/4 nos micros Commodore Amiga. Além de serem abundantes em nosso mercado, os disquetes neste padrão são bem mais baratos que os pequenos 3 1/2.

Na seção Pesquisa, o destaque fica por conta da primeira contagem dos votos referentes aos disquetes. Assunto polêmico, a partir de agora o leitor ganha um espaço para apontar quem considera bom e quem considera ruim nesta área. Copiando um programa da televisão, você decide...

E por falar em seção pesquisa, está causando o maior espanto entre os "entendidos" do setor a liderança folgada do processador de textos Wordstar. Considerado por muitos especialistas como um produto antiquado e ultrapassado, ele vem demonstrando que resiste ao tempo e principalmente aos modismos, afinal, o Wordstar é quase tão antigo quanto a microinformática.

Nada é mais esclarecedor do que ouvir a voz dos usuários...

Renato Degiovani

NESTE NÚMERO

ESPECIAL:

DESVENDANDO O DBF DO DBASE
Luiz Eduardo Coelho 40

CAPA:

O PARAÍSO É AQUI MESMO
Renato Degiovani e Claudio Costa 18

SÉRIE:

GRAPHOS III - parte 6
Renato Degiovani 24

ARTIGO:

ADAPTANDO DRIVES AO AMIGA
Gelson Dias Santos 14

UTILITÁRIOS:

UM DOS FALSO
Maurílio Resende Ferrai Alves 51

ALTERANDO ATRIBUTOS
Cesar Valmor Schneider 54

PROGRAMAS:

MEDIDAS INGLESAS NÃO SÃO PROBLEMA
Sergio Morilo Rodrigues 52

UM PROGRAMA INVISÍVEL
Roberto Silva Francisco 58

ROTINA:

PLOT E SCREEN PARA O TURBO PASCAL
Paulo Fragoso de Araújo Filho 46

SEÇÕES:

BYTES 4
FREE SHOP 10
LIVROS 12
UNIVERSIDADES 60
DICAS 62
CARTAS 64
PESQUISA 66

Prêmio para empresa gaúcha

A americana Autodesk, criadora do AutoCAD, homenageia a SKA Automação Industrial, empresa gaúcha, com o Excellence Award, pelo destaque entre as melhores revendas AutoCAD no mundo.

A SKA é especializada em CAD/CAM e desenvolve sistemas aplicativos ao AutoCAD.

Novos games para Nintendo

A Dynacon lança três novos jogos compatíveis com equipamentos Nintendo: o Kings of the Beach, para quem gosta de volei de praia; The Little Mermaid ou A Pequena Sereia, a versão game do filme da sereia Ariel e do príncipe Eric e, para os aventureiros, The Rocketeer, o antigo personagem de histórias em quadrinhos, que transforma em realidade o desejo de voar, usando um propulsor a jato.

Emoções promissoras para os gamemaníacos!

Disquetes coloridos no mercado

A HBD já comercializa no Brasil os novos modelos dos disquetes americanos KDK. São eles: os 5 1/4' HD, indicados para micros 286 e 386 e os 3 1/2' HD e 3 1/2' DD, indicados para micros lap top; book size; 386 e 486.

Os disquetes têm cores diferenciadas. Além dos 5 1/4' DD face dupla, com 360 K, nas cores azul, amarelo, verde, vermelho e laranja, o consumidor tem agora mais dez cores especiais, como: marrom, marinho, branco, cinza, magenta, entre outras.

Fenasoft'92 - soluções para a nova realidade

A comunidade informata já se mobiliza para a Fenasoft'92 - o primeiro evento do ano a discutir a nova realidade da informática brasileira.

De 21 a 24 de julho, o Palácio das Convenções do Anhembi vai sediar o 6o CISTI - Congresso Internacional da Tecnologia do Soft-



AUTODESK PREMIA SKA

ware, Telemática e Informação - o Congresso da Fenasoft.

Com mais de oito mil congressistas previstos, o 6o CISTI é voltado para o usuário que tem diante de si um novo mercado. São seminários, palestras nacionais e internacionais, painéis, workshops e eventos especiais, discutindo todas as soluções tecnológicas existentes hoje em cada área profissional e empresarial.

Multimídia, inteligência artificial, informática na Medicina, são alguns dos temas abordados nesse congresso, de presença obrigatória a todo interessado no desenvolvimento da tecnologia de ponta no País.

MICRO SISTEMAS estará lá!

CGVGAll - controladora de vídeo VGA

A Monydata lança a placa CGVGAll - uma nova placa controladora de vídeo VGA - com tamanho reduzido e velocidade do cartão 50% maior.

Com a metade do tamanho da versão anterior, a placa CGVGAll permite que o usuário faça alterações de configuração sem ter de abrir o micro, graças ao posicionamento dos jumpers de vídeo. Apresenta ainda um MTBF (tempo médio entre falhas) muito maior que suas similares.

Compatível com monitores monocromáticos ou coloridos padrão VGA e Super VGA, tem memória RAM de 256 Kbytes, expansível até 512 Kb.

Slide computadorizado de última geração

Os profissionais que fazem apresentação de trabalhos, em qualquer tipo de evento, já podem contar com um equipamento de última geração - o slide computadorizado.

A KB - Slides Computadorizados de Alta Resolução, que comercializa o produto, garante a qualidade da nitidez das informações transmitidas e a resolução gráfica. O slide abrange até 16,7 milhões de cores, com uma definição de 4000 X 2000 pontos. É o que existe de mais moderno atualmente no mercado.

Atendimento técnico para redes locais

A Prisma Comunicações Digitais, fabricante e integradora de redes locais, implanta o Centro de Atendimento Técnico, com laboratório e técnicos especializados para manutenção de seus produtos ou dos produtos de terceiros.

A partir de agora, os usuários de redes locais podem dispor de reparo e assistência para as placas de padrão NE-1000 e NE-2000, da Novell.

DIGITAL DESIGN E SEUS PRODUTOS PARA OS MICROS PC XT/AT

Lider no mercado da linha MSX, volta-se agora também para a linha PC.

TRANSFORME SEU PC NUM FAX COM A PLACA DDFAX -96

DDFAX-96 é uma interface de comunicação para computadores da linha PC XT/AT, que conecta seu computador com o maravilhoso mundo do Fax.

Compatível com todas as máquinas de Faxes existentes.

Transmissão e recepção em 9600 BPS.

Assistência técnica permanente com atendimento 'ON LINE' através do próprio Fax.

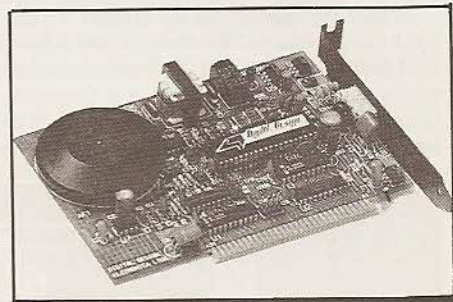

PLACA RF - VIDEO COMPOSTO (PAL/M)

Placa para computadores PC XT/AT que transforma o sinal de video RGB de uma placa CGA em video composto colorido em sinal de RF (saida para a televisão), ambos PAL/M.

O som do PC (alto falante) é também adicionado ao sinal de RF, permitindo ao televisor reproduzir som



DD - VTX

A placa interna do DD-VTX é um modem para micro/computadores da linha PC XT/AT e compatíveis que opera no padrão CCITT V.23, cuja utilização e aplicação é direcionada para o acesso a bancos de dados tipo VIDEO TEXTO via linha telefônica.

AS PRINCIPAIS CARACTERÍSTICAS DO DD-VTX SÃO:

- Discagem e rediscagem automática
- Monitoração da linha durante a chamada.
- Desconexão automática no caso de perda do sinal do outro modem.
- Software compatível com placas de video CGA, VGA e EGA.
- A impressão de dados pode ser feita tanto em uma

impressora ou em um arquivo de texto qualquer.

- Impressão 'buforizada' e 'transparente', ou seja, o micro não tem que aguardar a impressora imprimir, e pode continuar a pesquisar o banco de dados do VIDEO TEXTO durante a impressão.
- Impressão texto ou gráfica.
- Recepção de dados também 'buforizada', ou seja, totalmente independente da velocidade do PC.
- Menu de comandos na parte inferior da tela.
- Software rigorosamente dentro das especificações do Video Texto

MEDIA MUSIC

A placa MEDIA MUSIC é uma placa de som de alta qualidade que gera sons e musicas e pode ser usada com as centenas de softwares de programas de entretenimentos, educação e comerciais já existentes no mercado.

A placa possui 11 canais de voz para musicas sintetizadas em FM e é totalmente compatível com software ADLIB.

O produto inclui o software e amplificador com controle de volume de hardware capaz de acionar diretamente alto falante externos.

Com a aquisição deste produto você acaba de entrar na era da MULTIMIDIA, onde programas em CDROMS, WINDOWS e JOGOS avançados tornam a utilização da PLACA de MUSICA indispensável.



(011) 562-0423 / 562-9343

Contrato traz líder em conectividade

Mais um contrato favorece a entrada de grandes empresas no Brasil. Agora é a vez da DCA - Digital Communications Associates Inc., líder mundial em conectividade, que chega ao País através da Perrotti Informática.

A DCA é especializada em criação, confecção e comercialização de produtos para aumentar a produtividade do PC. Seus produtos mais conhecidos são a placa Irma e o Crosstalk. Criam placas de comunicação para estações de trabalho, aumento de potencial de trabalho de

impressoras a laser, entre outros, direcionados à conectividade, para redes locais e comunicação com os mainframes.

Copydisk - um serviço de reprodução

A Nashua, divisão da Gestetner do Brasil, inova e lança o Copydisk - serviço de reprodução de disquetes de 5 1/4" e 3 1/2".

Através de equipamento automático, capaz de auto-alimentação, formatação, cópia e verificação dos disquetes, o Copydisk pode duplicar até 150 cópias/hora.

INPI em nova fase

O INPI - Instituto Nacional da Propriedade Industrial - entra em fase de modernização e adquire, da empresa Elebra Computadores, 92 estações de trabalho da família DECStation 5000.

O novo projeto do INPI, que só será concluído em 93, visa a reestruturar o órgão, que trabalha com aproximadamente 100 mil processos por ano e tem o quarto maior banco de dados de patentes do mundo.

O instituto pretende, ainda com as novas estações, atender ao novo Código de Propriedade Industrial, em tramitação no Congresso Nacional.

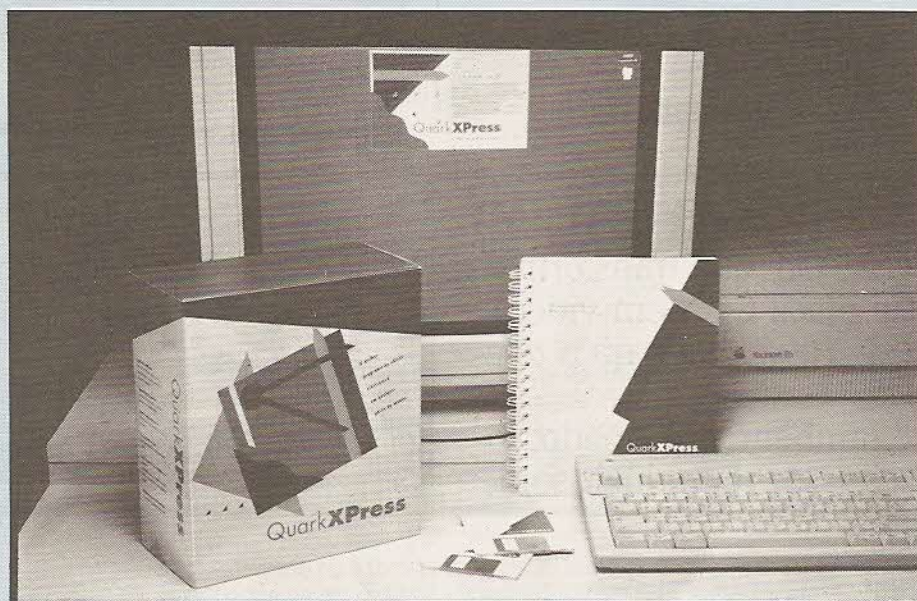

QUARKXPRESS, VERSÃO 3.0

QuarkXPress - editoração para artes gráficas

A Forma Computadores lança no Brasil o QuarkXPress 3.0 - programa de editoração para profissionais das artes gráficas.

Comercializado em inglês e português (de Portugal), o software é disponível apenas para micros Macintosh. A versão Windows para PC compatíveis deve sair em breve.

O programa tem comandos precisos. Trabalha com medidas fracionárias de até três casas decimais para controlar tipos, rotacionar elementos, definir cores e efetuar o zoom de tela. Mediante aquisição de qualquer versão do QuarkXPress, o usuário tem direito a um curso básico gratuito.

CHAMPION SOFTWARE LTDA.

RUA CLELIA, 1.837 - LAPA - 05.042 - S.PAULO - SP.

FONE/FAX : (011) 65-2030

PC APLICATIVOS (DOMINIO PUBLICO)

IMAGE PRINT
DIETA DISK
PC PROJET
LOTTO FEVER
FOLHA DE PAGAMENTO
ADMINISTRAÇÃO DE ESCOLAS
CONTAS A PAGAR/RECEBER
PRINTSHOP GRAPHICS
E MUITO MAIS!!!

MSX JOGOS E
APLICATIVOS

PC • MSX

PC JOGOS

DRAGON'S LAIR 2
SHINOBI
BATMAN THE MOVIE
ALTERED BEAST
GOLDEN AXE
KICK BOXER
MARIO BROSS
THE SIMPSONS
TARTARUGAS NINJA 2
E MUITO MAIS!!!

HORÁRIO DE ATENDIMENTO:

SEGUNDA A SEXTA: DAS 9:30 ÀS 17:30
AOS SÁBADOS: DAS 9:30 ÀS 15:00

PARA ADQUIRIR NOSSO CATÁLOGO:

1 - ENVIAR Cr\$ 1.500,00 JUNTO COM SEU NOME E ENDEREÇO COMPLETO (LEGÍVEL). ESTE VALOR SERÁ DEVOLVIDO JUNTO COM SEU PEDIDO, DAI O CATÁLOGO SERÁ 'GRÁTIS', OU,
2 - CATÁLOGO 'ELETRÔNICO' BASTA ENVIAR SEU DISCO E GRAVAREMOS GRATUITAMENTE, OU ENVIAR Cr\$ 3.000,00 (ESPECIFIQUE SEU EQUIPAMENTO)
A CADA 10 JOGOS, 2 SÃO GRÁTIS

ATENDEMOS TAMBÉM PELO REEMBOLSO POSTAL (SEDEX A COBRAR)

REMETEMOS PARA TODO O BRASIL

SOLAR INFORMATICA PC AND AMIGA SOFTWARE & HARDWARE

* AGILIDADE
* QUALIDADE
* OTIMOS PREÇOS
* AMIZADE E CONFIANCA

PC JOGOS - NOVIDADES

ROTOX (3DD)/TRUMP (5DD)/MELUZA (3DD)/RING (5DD)/SUPER TETRIS (3DD)/EYE OF THE BEHOLDER II (2ND)/NOVA 9 (3ND)/MEGA-FORTRESS MISSION (2DD)/COMMANDER KEEN I (1DD)/COMMANDER KEEN IV (3DD)/NEVERING STORY II (2DD)/CONAN (1DD)/PERESTROIKA (1DD)/MEGAMAN (1DD)/LEMMINGS II DEMO (1DD)/ARMADA 2525 (2DD)/STAR TREK 25 ANIVERSARY (8ND)/MARTIAN DREAMS (4ND)/MARTIN MEMORANDUM (7ND)/LES MALEY (3ND)/007 JAMES BOND THE STEALN AFFAIR (6DD)/AMARILLO POKER (1ND)/BACK TO THE FUTURE III (5DD)/BLOOD MONEY (2DD)/BLUE MAX (1DD)/BUCK ROGERS XXV (RPG)(8DD)/CHALLENGE THE ANCIET EMPIRES (2DD)/CHIP 'N' DALE (TICO E TECO)(1DD)/CHUCK YEARGS AIR COMBAT (4DD)/CIVILIZATION (2ND)/COLORADO (2DD)/CONAN, THE CIMMERIAN (2ND)/CYBERGENIC RANGER (15DD)/DRAGON LAIR I (3DD)/DRAGON LAIR II TIME WARP (12DD)/DRAGON SLAYER III ESCAPE DROM (12DD)/DREAM TEAM 3 ON 3 CHALLENGE (5DD)/ELVIRA I (RPG)(14DD)/ELVIRA II (2ND)/FALCON 3.0 (5ND)/FLIGHT OF THE INTRUDER (6DD)/GREMLINS II ARCADE GAME (1ND)/HARD BALL II (3DD)/HOME ALONE (2DD)/HOWLES II (2DD)/IT GAME FROM THE DESERT (8DD)/ITALIA 90 (1DD)/JETFIGHTER (3DD)/LE FETICHE MAYA (2DD)/LEISURE SUIT LARRY I (UGA VERSION)(2ND)/LEISURE SUIT LARRY V (8ND)/LOGICAL (1DD)/MEGAFORTRESS (2DD)/NINJA GAIDEN (1DD)/PROPHECY (2DD)/POLE POSITION II (2DD)/QIX (1DD)/QUEST FOR GLORY (HEROS QUEST II)(4ND)/RAILROAD TYCOON (3DD)/SECRET WEAPONS OF THE LUFTHAWFE (3ND)/SHERMAN M4 (2DD)/SHUFFLEPUCK (2DD)/STRIP POKER III (1ND)/TEENAGE MUTANT NINJA TURTLES II (8DD)/THE SPIDERMAN (2DD)/THE FLISNTONES (1DD)/THE GOLD OF AZTECS (1DD)/THE SECRET OF MONKEY ISLAND II (8ND)/THE SIMPSONS ARCADE GAME (4DD)/THE SIMPSONS BARTS HOUSE OF WEIRDNESS (2ND 1.44)/TIME QUEST (4ND)/TURBO CHAMPION (1DD)/TURBO OUTFRIM (3DD)/TWINLIGHT 2000 (3ND)/VETTE (UGA VERSION)(1ND)/WIDE WORLD OF SPORTS BOXING (4DD)/WILY BEAMISH (6ND 1.44)/WING COMMANDER MISSIONS I (1ND)/WING COMMANDER MISSIONS II (1ND)/WORLD CLASS LEADER BOARD (2DD)/WRATH OF THE DEMON (6DD)/ZELLIARDS (1ND)/ETC ...

PC JOGOS - CONSAGRADOS

007 LICENCE TO KILL (1DD)/ARACHNOPHOBIA (4DD)/BATMAN, THE MOVIE (4DD)/CASTLEMANIA (1DD)/DAYS OF THUNDER (3DD)/DESPERADOR II (2DD)/DIE HARD (2DD)/DRAGON STRICK (4DD)/DRAIN RIDER (3DD)/GAUNTLET II (2DD)/GOLDEN AXE (2DD)/HOSTAGES (2DD)/INDIANA JONES IN THE LAST CRUZADE ACTION (2DD)/INDIANA JONES IN THE LAST CRUZADE ADV. (6DD)/INDBY 500 (2DD)/KARATEKA (1DD)/LAKERS X CELTICS (2DD)/MACH III (1DD)/NARCO POLICE (2DD)/PARIS DAKAR (2DD)/PIRATES (2DD)/POPULOUS (5DD)/PRINCE OF PERSIA (2DD)/RAMBO III (2DD)/RAMPAGE (1DD)/RASTAN SAGAN (2DD)/ROBOCOP DATANEST (4DD)/ROBOCOP OCEAN (1DD)/ROCKET RANGER (2DD)/SAVAGE EMPIRE (2ND)/SDI (1DD)/SERVICE PLAY TENNIS (1DD)/SHINOBI (1DD)/SILENT SERVICE (4DD)/SIM EARTH (4DD)/SKATE OR DIE (2DD)/SPACE RACER (1DD)/STAR TREK (1DD)/STUNTS (4DD)/STUNT DRIVER (4DD)/TAKEDOWN (3DD)/TEENAGE MUTANT NINJA TURTLES I (4DD)/TEST DRIVER III (3DD)/TETRIS (1DD)/THE ANCIET ART OF WAR (1DD)/THE BLACK CALDRON (2DD)/THE CYCLES (2DD)/THE GAMES SUMMER 88 (4DD)/THE KINGS OF THE BEACH (2DD)/THE LOST ADMIRAL (2DD)/THE PERFECT GENERAL (2DD)/THE SECRET OF MONKEY ISLAND I (8DD)/THE THREE STOOGES (2DD)/ULTIMA V (5DD)/URIDIUM (1DD)/VOYAGEN (2DD)/WING COMMANDER I (3ND)/WING COMMANDER II (8ND)/X-MEN (3DD)/XENON I (2DD)/ZOMBI (1DD).

PC APLICATIVOS - DOMINIO PUBLICO

AGTEL V2.5 > AGENDA TELEFONICA E MALA DIRETA (1DD)/ARJ > COMPACTADOR E DESCOMPACTADOR EM ATE 100% (1DD)/CARTOONERS > EDITOR DE DESENHOS ANIMADOS, USA MOUSE (6DD)/DISKDUPE > SUPER COPIADOR DE DISCOS, COPIA DISCO DE DD OU HD EM APENAS UMA TROCA, (1DD)/EVER COM DISK > SOFTWARE PARA COMUNICACAO DE DADOS VIA MODEN, (1DD)/FONTASY PLUS > EDITOR DE LETRAS PARA IMPRESSORA (3DD)/FRACTINT > EDITOR DE EFEITOS, CORES E GRAFICOS DE VARIOS TIPOS, OTIMO (1DD)/MF V3.0 > PROGRAMA DE MALA DIRETA, COM FORNECEDORES, EDITOR DE TEXTOS, ETC, (2DD)/PC MUSICIAN > EDITOR MUSICAL (1DD)/PROFESSIONAL CAM CAD > EDITOR GRAFICO 3D (1DD)/TEENAGE MUTANT NINJA WORLD TOUR > PROGRAMA GRAFICO INFANTIL COM AS TARTARUGAS NINJA (1DD)/TP PARK > EXCELENTE PARQUEADOR DE WINCHESTER (1DD)/WINDOWS BACKUP > BACKUPEADOR DE DADOS P/WINDOWS (1DD).

COPIAS COM DISCO PC

JOGOS DD CR\$ 5000,00
APLIC. DD CR\$ 5400,00
JOGOS HD CR\$ 9500,00
CORREIO CR\$ 5000,00

VOCE PODERA TRAZER OU ENVIAR SEUS PROPRIOS DISCOS.

PREÇOS VALIDOS
ATE 31/06/92

TEMOS UMA GRANDE VARIEDADE DE TITULOS, ALEM DESTES AQUI RELACIONADOS.

ATENCAO !!! PROMOCOES

* TRAGA O CATALOGO DE OUTRA SOFTHOUSE OU NOS ENVIE UMA XEROX DA TABELA DE PREÇOS ATUAL DELA PELO CORREIO, FAREMOS O MESMO PREÇO CASO SEJA MAIS BARATO.

* TRAZENDO ESTE ANUNCIO E VOCE COMPRANDO GANHE MAIS 1 COPIA GRATIS, ALEM DE NOSSAS PROMOCOES.

* A CADA 10 COPIAS DE JOGOS OU APLICATIVOS DE PC OU AMIGA, GANHE + 1 COPIA GRATIS, NAO INCLUINDO DISCO.

* PEDIDOS ENCOMENDADOS POR TELEFONE E RETIRADOS EM NOSSO SHOW ROOM GANHE 20% DE DESCONTO NOS SOFTWARES.

* PACOTES ACIMA DE 100 COPIAS PARA PC OU AMIGA, GANHE 30% DE DESCONTO NOS SOFTWARES, MENOS PARA PEDIDOS A COBRAR.

MICROS E EQUIPAMENTOS

MICROS PC XT/286/386 SX E DX

MONITORES DE VIDEO CGA/VGA/SVGA

IMPRESSORAS 80 OU 132 COL.

PLACAS DE SOM: SOUND BLASTER PRO E ADLIB

REVENDA AUTORIZADA
PANTHER

LINHA COMMODORE AMIGA

- * JOGOS E APLICATIVOS
- * MICROS E ACESSORIOS POR ENCOMENDA
- * ULTIMOS LANÇAMENTOS DOS EUA E EUROPA
- * INCRIVEIS TITULOS !!!

SE VOCE NAO CONHECE ESTA MAQUINA, ENTAO VENHA CONHECER.

SOLAR TELEPEDIDO

- FAÇA SEU PEDIDO POR CARTA OU TELEFONE, E PAGUE E RETIRE NA AGENCIA DE CORREIO MAIS PROXIMA DE SUA RESIDENCIA, NAO E' NECESSARIO ENVIAR QUALQUER TIPO DE PAGAMENTO.
(SERVICO VALIDO SOMENTE PARA PEDIDO DE SOFTWARE)

>> DESPACHAMOS SEU PEDIDO EM ATE 48H. <<

SOLICITE CATALOGO
ESPECIFIQUE SEU MICRO

SOLAR INFORMATICA
CX. POSTAL 11743 - LAPA
CEP-05090 SAO PAULO/SP

R. ALBION, 194 CJ.72

F(011)833-9355

HORARIO DE ATENDIMENTO

SEGUNDA A SEXTA DAS
8:00 AS 18:00h.

SABADOS
DAS 8:00 AS 14:00h.

VENHA NOS CONHECER!!!

HOT LINE 2.0 CATALOGO ELETRONICO

ADQUIRA JA A VERSAO 2.0 DE NOSSO CATALOGO ELETRONICO, DICAS INCRIVEIS, INFORMACOES UTEIS, MATERIAS INEDITAS, E NOSSA RELACAO DE SOFTWARES JOGOS E APLICATIVOS.
MADE UMA CARTA REGISTRADA COM UM CHEQUE NO VALOR DO CATALOGO OU PEÇA JUNTO COM SEU PEDIDO.

VERSÃO PARA WINCHESTER CR\$ 4500,00
VERSÃO PARA DISCO CR\$ 5500,00
PREÇOS VALIDOS ATE 31/06/92

Microleão declara Imposto de Renda

A tributação fiscal sofreu modificações para a declaração do imposto de renda em 92.

Atenta ao fato, a Softsupply Assessoria em Computadores vai lançar a nova versão do Microleão, programa que agiliza a elaboração das declarações, seja para empresas de contabilidade, escritórios de advocacia ou a versão especial para pessoa física, que faz até cinco declarações, com tempo médio de 30 minutos para cada.

Quem possui versões anteriores do Microleão pode contar com as alterações da Softsupply, pagando apenas uma taxa adicional.

WordStar for Windows no Brasil

A Brasoft já comercializa no País o WordStar for Windows, a versão do processador de textos para o ambiente das janelas.

O programa cobre as áreas de editoração de textos, layout de páginas, gráficos e tabelas e importação de arquivos. Oferece, também, a opção de se trabalhar através dos comandos do teclado.

Com recursos de autotreinamento, o software aceita acentuação em português (no teclado), e traz um conjunto extra de tipos de fontes para textos, além de um corretor gramatical em inglês. A Brasoft promete para meados de 92, a tradução completa do WordStar for Windows.

CAD sul-africano no mercado nacional

A Award Distribuidora traz para o Brasil o software The Ultimate CAD Memory Plus, da sul-africana Automated Methods.

De fácil operação, o sistema opera em PC-XT; AT; 386 ou 486, com ou sem coprocessador aritmético. Compatível com monitores CGA; EGA; VGA e XGA, além de todos os periféricos de entrada e saída disponíveis no mercado.

A Award promete, para a Fenasoftware'92, o lançamento de The Ultimate CAD for Windows.

Nova família de micros modulares

A Monydata lança uma nova família de equipamentos modulares - a Módula, baseada nos microprocessadores Intel 486, em barramento AT (ISA).

Com cinco modelos, três já disponíveis no mercado, apresenta tecnologia de montagem de superfície (SMT), que reduz o tamanho físico das placas. Utiliza, ainda, um conceito que determina o aumento da velocidade de processamento do micro com o acréscimo de um chip no Upgrade Socket, disponível na pequena placa CPU, ou substituição da própria placa.

Já na rede de revendedores: o Módula 20, um 486 SX, de 16 MHz; o Módula 40, chip 486 SX, com clock de 25 MHz; e o Módula 60, 486 DX, de 33 MHz. A empresa garante para breve os modelos Módula 70 e Módula 80, de 50 MHz e 66 MHz respectivamente.

Placas-mãe para gabinetes compactos

A Updating apresenta aos montadores de micros (OEM), dois novos projetos para o mercado nacional de CPU - as placas 286-LC e 386 SX-SCAT.

Com tamanho menor do que as convencionais, as placas-mãe são aplicadas a gabinetes compactos. Pretendem melhor performance e redução de custo ao consumidor final.

A 286-LC apresenta 12 MHz de velocidade, memória RAM expansível até 4 MB e 5 slots livres, de 16 bits, enquanto a 386 SX-SCAT tem 20 MHz de velocidade, memória RAM expansível até 16 MB e 8 slots livres.



MÓDULA 60, DE 33 MHZ

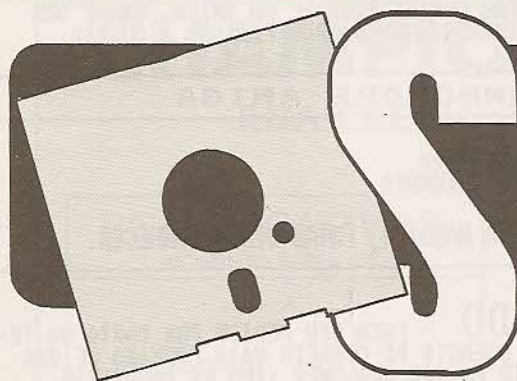

VERSÕES ATUAIS E EXCLUSIVAS DA
BOMARK

(*) LEGALIZADA E SEM PROBLEMAS
PIRATARIA OU VIRUS - UMA ALTERNATIVA DE BAIXO CUSTO!

NEWKEY 5,0 GALAXY 3,0 PC-DRAFT PLUS

AS-AESY-AS 4.01 WAMPUM 4.0 EDRAW 3,2

COLEÇÃO PARA PRINT SHOP, VENTURA, ETC. E MUITOS OUTROS

- Gráfico, Editores, Desenhos
- Financeiros, Matemáticos, Estatísticos
- Aplicativos, Estoques, Contábeis
- Utilitários de todos os tipos
- Fonte Librartes, Macros e Geradores para: ASM Pascal, Dbase, Lotus, C, Cobol, Fliper,
- Jogos, Tutoriais, Educativos
- Hobbies, Astrologia, Tarô Grafologia, Loterias etc...
- Planejamento, Decisões, Projetos, Ideias
- Manutenção, Eletrônica

SOFTWARE MODERNO

Para domínio público - (*) IBM/PC
Best Sellers nas melhores versões ★ qualidade profissional

TEMOS A MAIOR COLEÇÃO
DE FONTES E UTILS PARA
IMPRESSORA LASER!

BOMARK DE SOFTWARE S/C
Software de Qualidade

(021) 580-4242

Campo de São Cristóvão, 87 - 5º and.
Cep 20.921 - Rio de Janeiro - RJ



AVALLON

AVALLON INFORMÁTICA LTDA.
 AV. ALMIRANTE BARROSO, 22 SALA 602
 CENTRO - RIO DE JANEIRO - RJ
 CEP 20031-003 - AO LADO DO METRÔ CARIOCA
 - DAS 9:30 às 18:30 HS.
TEL.: (021)262-1636

AMIGA • MSX

**DESPACHAMOS PARA
 TODO O BRASIL**

HARDWARES E SERVIÇOS PARA AMIGA

- A-501 (Expansão de memória externa p/1 Mb com Clock)
- A-520 TV MODULATOR (NTSC)(PAL-M)
- Chip SUPER AGNUS (Instalação gratuita)
- Computador AMIGA 500 (512 Kb)
- Computador AMIGA 500 (1 Mb)
- DIGVIEW (Digitalizador de imagens - Acompanha manual e software)
- EXTERNAL DRIVE 3 1/2 A-1011 (Original da Commodore)
- EXTERNAL DRIVE 5 1/4 (880 Kb, completo com gabinete, fonte e cabo)
- PERFECT SOUND SAMPLER (Digitalizador de sons)
- IMPRESSORA CITIZEN 200-GX COLOR (9 pin., 80 colunas, com Kit-Color)
- TRANSCODIFICAÇÃO DE A-520 (NTSC para PAL-M)
- IMPRESSORA CITIZEN GSX-140 COLOR (24 pin. 80 colunas, com Kit-Color)
- INTERFACE MUSICAL MIDI
- MODEM 1200-RS
- RGB PARA AMIGA EM QUALQUER TV.
- MANUTENÇÃO E ASSISTÊNCIA TÉCNICA PARA TODA A LINHA COMMODORE AMIGA

SOFTWARE PARA AMIGA

- Mais de 800 títulos disponíveis de software
- Aplicativos e utilitários para todas as áreas: Gráfica & Vídeo, Texto & Desktop Publishing, Musical, 3D-CAD...
- SOTWARES ORIGINAIS
AMIGA VISION - Editor gráfico para vídeo e editores de texto e sons. Em 4 disquetes com fichários e manual ilustrado.
AMIGA APPETIZER - Editor gráfico-texto-musical para iniciantes. Em livreto.
AMIGA STARTER - Editor gráfico, editor de textos + jogos (F/A 18, F40 Pursuit, Indiana Jones III) em 7 disquetes com manuais.
- Dezenas de Demos: Gráficos, Músicas, Animações, Eróticos, Exclusivamente importados.
- Gravações em disquetes 3 1/2 e 5 1/4.
- Manuais originais de diversos utilitários.

NOVIDADES EM GAMES

(Abril/Maio 1992)

ALCATRAZ, DELIVERANCE, PROJECT-X, ORK, PSYBORG, RACE DRIVING, BLACK KRYPT, ALIEN WORLD, CRIME CITY, BRIDES OF DRACULA, KICK OFF 2 PLAYER MANAGER, NEURONICS, DYLAN DOG, PARAGLIDING, CASTLES...

NOVIDADES EM APLICATIVOS

(Abril/Maio 1992)

CALIGARI 2, FINAL COPY, VISTA PRO 2, PIXEL 3D 2.0, DIRECTORY OPUS 3.41, IMAGINE II, BROADCAST TITLER 2, SCALA 500, AMOS COLLECTION, MASTER UTILITIES...

SOFTWARE PARA MSX

JOGOS

Os melhores jogos para MSX1 (EXPERT, HOTBIT, PLUS E DDPLUS), MSX 2.0, MEGARAM, 1 e 2 e 2DD.

São mais de 1000 jogos selecionados para o seu lazer. Gravação em disquetes 5 1/4 e 3 1/2. Coleções em disquetes com 20 excelentes jogos auto-executáveis por disco do nº1 ao nº 5. Ideal para quem inicia no MSX.

Todos os lançamentos nacionais e importados.

LINGUAGENS E COMPILADORES

Aztec C*, Biblioteca C, C (ASCII/Z80), Turbo Pascal*, Cobol 80*, Devpac 80 (MON 80, GEN 80, ED80)*, Forthran, Mumps, MBasic, Forth, Mega-Assembler (disco ou cartucho)*, Micro Prolog*, Macro-ASM 80*, Turbo Modula 2*, Lisp*, PLM, Hot-Logo (em cartucho)...

* Acompanha manual opcional

APLICATIVOS PROFISSIONAIS

Banco de Dados, Planilha de Cálculos, Editor de Textos, Contabilidade Certa, Mala Direta (cadastro de clientes), Controle de Estoque, Agenda, Fichários, Cálculos Estruturais, Fluxo de Caixa, Controle Bancário, Cadastro de Produtos...

* Acompanha manual opcional

**O MENOR
 PREÇO!**

PERIFÉRICOS E SUPRIMENTOS

Todos com 1 ano de garantia • Pagamento em até 2 vezes

PRONTA ENTREGA: Drives DDX: 5 1/4 360 Kb, 5 1/4 360/720 Kb (completos com interface, gabinete, fonte, disquete com DOS e jogos - brindes e descontos nas compras à vista) • Kit e adaptação para MSX 2.0 e 2.0+ (somente em micros Expert 1.0 e 1.1) • Interface para drive • Gabinete cf fonte para drive • MEGARAM 256 Kb • MEGARAMDISK (256, 512, 768 Kb) • DISQUETES 5 1/4 E 3 1/2.

DIVERSOS

Sistema Gráfico para Desenho*, Sistema Desktop Publishing*, DOS*, Copiadores Diversos*, Editor de Vídeo*, Editor Musical*, Gráficos Estatísticos*, Curso de Datilografia, Curso de Vestibular, Curso de Basic, Complementos Gráficos (Shapes, Alfabetos, Telas, Bordas) Softs Educativos, SENA-Soft, LOTO-Soft, Sistema CAD*, e muito mais!

* Acompanha manual opcional

CATÁLOGO MSX E AMIGA

Leia com atenção. - Pedido somente por carta.

Se você ainda não tem o nosso catálogo completo com informações e preços de todos esses produtos anunciados e muitos outros, não perca tempo.

Envie-nos uma carta com letra legível, endereço completo e telefone (se tiver) solicitando o seu. Para adquirir cada catálogo mande juntamente com o seu pedido o valor de Cr\$ 2.000,00 (dois mil cruzeiros) em dinheiro ou cheque nominal à Avalлон (obs: essa quantia será devolvida em forma de desconto na sua primeira en-

comenda). Dessa forma você será cadastrado e o catálogo será enviado no máximo 48 horas após o recebimento do seu pedido, pelo sistema ACES (Avalлон Catalog Express System).

E se você não aguenta esperar e deseja comprar logo nossos produtos sem precisar de catálogo, basta ligar (021)262-1636, informar-se sobre o valor dos produtos desejados e como efetuar o depósito em nossa conta bancária, ou enviar o cheque nominal.

FREE SHOP

Ford Simulator

MANU MENU



Ford Simulator

TAKE THE WHEEL OF ONE OF SIXTEEN MODELS. HAVE FUN AND TEST YOUR SKILLS IN FOUR EVENTS.

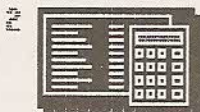

Ford Buyer's Guide

SELECT FROM 29 MODELS. EQUIP EACH MODEL THE WAY YOU WANT THEN COMPUTE YOUR MONTHLY PAYMENTS.



Ford Customer Response

TELL US WHAT YOU THINK ABOUT THE FORD SIMULATOR. ORDER INFORMATION ON THE MODEL OF YOUR CHOICE.

Press 1, 2, or 3.

F1·HELP

F10·QUIT

mações sobre a mecânica dos carros. É o caso do InfoCenter, que numa das suas opções mostra, com imagens animadas, o mecanismo de tração dianteira, a tração traseira e a tração nas quatro rodas.

Mas não fica só no marketing não. Tem também corridas, passeios e o curioso teste do "Slalom", onde o piloto deve dirigir o carro evitando os obstáculos colocados no centro da pista.

Além dessas informações, o Ford Simulator não deixa de apresentar, no final, uma lista de preços e condições de pagamento dos modelos fabricados pela Ford Motor Company. Eles só não informam se entregam os carros aqui no Brasil...

FICHA TÉCNICA

Equipamento: PC XT / AT

Mídia: 1 disquete 5 ¼ - padrão 360Kb

Requisitos: Nenhum especial

Produtor: SoftAd Group, Inc

Onde encontrar: Na PD WORLD

Facilite a caça aos vírus

VIRUS CENTRAL

Cansado de pilotar do VIRUSCAN? Realmente, para quem precisa verificar seus discos constantemente, ou para aqueles que manipulam grandes quantidades de disquetes, não há nada mais chato que digitar vezes sem conta os parâmetros para o VIRUSCAN. Quando os discos estão contaminados então, nem se fala. Para esses casos mais horrorosos existe o programa VIRUS CENTRAL II, criado por Alejandro L. Abello.

O VIRUS CENTRAL nada mais é do que uma central amigável que facilita, e muito, o uso do mais famoso e eficiente software de combate aos vírus: o VIRUSCAN da MacAfee.

Dotado de menus e ícones, o VIRUS CENTRAL "memoriza" os vírus que infectam um disco e passa os parâmetros adequados para o software CLEAN UP - também da MacAfee.

Isto pode parecer um pouco supérfluo, para os "heavy users", mas em se tratando de mortais comuns a iniciativa deste programa vem bem na hora, afinal os vírus de computador estão in-

fectando cada vez mais computadores.

Se você é um desses usuários que frequentemente está envolvido com um antipático vírus e pertence a legião dos fãs incondicionais do VIRUSCAN, não deixe de experimentar o VIRUS CENTRAL. Este programa faz parte do pacote VIRUS FREE, da DOMÍNIO PÚBLICO - código BIBLIO-CRIS40.

FICHA TÉCNICA

Equipamento: PC XT / AT

Mídia: 1 disquete 5 ¼ - padrão 360Kb

Requisitos: Nenhum especial

Produtor: Alejandro L. Abello

Onde encontrar: Domínio Público - (011) 251-2344

Contando estórias

MILLIKEN STORYTELLER

Se você está cansado de repetir aquela velha estória infantil para o seu filho, então está na hora de conhecer o Milliken Storyteller. Já imaginou um programa totalmente ilustrado e animado, que conta uma estória através de voz sintetizada?

As estórias são nossas velhas conhecidas. Clássicos da literatura infantil, como chapeuzinho vermelho, João e o pé de feijão, o patinho feio, Aladin e a lâmpada maravilhosa, etc, tem sua versão em computador apresentada pela Milliken Publishing Company.

Além de contar a estória, o sistema permite também uma interação com o enredo. Pintar uma determinada cena ou apontar um ítem são atividades que ajudam o leitor mirim compreender melhor a estória.

O único senão do programa é o fato das estórias serem contadas em inglês, afinal ainda não existem similares nacionais ou pelo menos programas nessa mesma linha. Mas ainda assim vale conhecer o Milliken Storyteller.

FICHA TÉCNICA

Equipamento: PC XT / AT

Mídia: 1 disquete 5 ¼ - padrão 360Kb

Requisitos: Nenhum especial

Produtor: Milliken Publishing Company

Onde encontrar: 1-(800) 643-0008

Escolha seu modelo FORD

FORD SIMULATOR

Que tal dirigir todos os modelos de carros da marca Ford, produzidos nos Estados Unidos (é claro)? Difícil? Quase impossível? Não é não!!!

O Ford Simulator é um programa destinado (obviamente) a divulgar os carros da referida

marca. Como peça promocional, é de tirar o chapéu. Como curiosidade, nota 1000.

Parente dos simuladores de carros, tipo GRAND PRIX e outros, o Ford Simulator desperta o interesse ao apresentar uma série de infor-

THE TIME COMPUTERS - ME - R. MAL. DEODORO, 2386 - S/1 FONE (011)448-4533 - S.B. do CAMPO - SP - CEP 09710

PROMOCAO: PC/AT 286 HD40 U\$ 915.00 - AMIGA 500 1MB U\$ 850.00 - FAX/MODEM U\$ 160.00 - MOUSE GENIUS U\$ 28.00
IMPRESSORAS: CITIZEN COLORIDA U\$ 340.00 - EPSON LX 810 U\$ 250.00 - EPSON T2.000 U\$ 250.00 - HP 2P U\$ 1.190.00
HD 40MB U\$ 340.00 - HD 52MB U\$ 352.00 - HD 80MB U\$ 450.00 - HD 120MB U\$ 560.00 - MONITOR VGA COLOR U\$ 380.00

COMO PEDIR NOSSOS PRODUTOS:RELACIONE SEU PEDIDO EM UMA FOLHA DE PAPEL COM SEU NOME, ENDEREÇO, PAGAR? MANDE UM CHEQUE NOMINAL A CELIO RUBENS DELL'AMO AGENCIA 212 CONTA 92-08332-4 BANCO 033 OU DEPOSITE EM QUALQUER BANCO: AVISE-NOS DO DEPOSITO E ASSIM QUE CONFIRMARMOS O DEPOSITO NOS LHE ENVIAREMOS A SUA EMCOMENDA, SEM DEMORA, TUDO TESTADO E SEM VIRUS. ATENDEMOS ATE AS 19:00 HORAS
DISCO 5.1/4 CR\$ 1800.00 - CAIXA COM DEZ CR\$ 15.000.00 - DISCO 3.1/2 CR\$ 4.200.00 - CAIXA COM DEZ CR\$ 40.000.00
GRAVACAO POR DISCO CR\$ 2.500.00 DISCO NAO INCLUSO - A CADA 10 GRAVACOES VOCE GANHA UMA GRATIS!!!

PC - GAMES

688 SUB ATACK II (2)	A - 10 TANK (4)	ALF O ETEIMOSO (1)	ABRAMS BATTLE TANK (2)
ASTROTTIT (1)	ATAK CHOPPER (2)	BACK TO THE FUTURE II (2)	BAD DUDES (2)
BAKER STREET (2)	BALLISTIX (1)	BARBARIAN (1)	BARD TALES (3)
BATTLE CHESS (2)	BATMAN EGA-VGA (2)	BATTLE HAWKS 1942 (2)	BATTLE OF BRITAN (4)
BATTLE TECH (2)	BORN WRESTIE (1)	BOWLING (1)	BUCK ROGER (1)
BUDOKAN (2)	BUSHIDO (1)	CALIFORNIA GAMES (1)	CALIFORNIA GAMES II (4)
CALL OF ARMS (1)	CARMEN SANDIEGO (1)	CHARLIE CHAPLIN (1)	CHESS MASTER (1)
CONQUEST CAMELOT (10)	CRAZY CARS II (2)	DAYS OF THUNDER (1)	DOBLE DRAGON II (1)
DONKEY KONG (1)	DRAW POKER (1)	DUCK TALES (2)	ELITE (1)
F - 15 STRIK EAGLE (1)	F - 15 STRIK EAGLE II (2)	F - 19 (3)	F - 16 COMBAT PILOT (2)
FACE OFF (2)	FALCON MISSION (1)	FIRE POWER (2)	FLIGHT SIMULATOR IV (2)
FLIPERAMA (1)	FUTURE WARS (3)	GHOST BUSTERS II (4)	GOLF (1)
GRAND PRIX (1)	HARD BALL (1)	HARLEY DAVIDSON (2)	HEAVY METAL (1)
HEROES OF THE LANCE (3)	HEROIS MARVEL (2)	HILS FAIR (2)	HOSTAGE (2)
HOYALES (3)	INDYANA JONES (2)	INDYANAPOLIS 500 (2)	INTRO SOCCER (2)
KARATE CHAMPION (1)	KING OF CHICAGO (2)	KNIGHT MARE E STREET (2)	LAKERS X CELTICS (2)
LAST NINJA II (3)	MACH III (1)	MAGIC JONSON BASKET (1)	MANUAIS E SENHAS I (1)
MANUAIS E SENHAS II (2)	MANUAIS E SENHAS III (1)	MANUAIS E SENHAS IV (1)	MEAN - 18 (2)
MIAMI VICE (4)	MONDAY NIGHT FUTBAL (6)	NEW GRAND PRIX (1)	OCEAN RANGER (2)
OF SHORE WARRIORS (1)	OUT RUN (2)	PIT STOP II (1)	POLICE QUEST (3)
PORNO IV (1)	POWER DRIFT (2)	PRINCE OF PERSIA (2)	PRO SOCCER (1)
PRO TENNIS (2)	PT - 109 (1)	RALLY (2)	RASTAN SAGA (2)
RED OCTUBER (1)	RENEGADE (2)	ROBOCOP (4)	ROCK FORD (2)
ROCKET RANGER (2)	ROGER RABBIT (2)	SHINOBI (1)	SIMCITY (2)
SINUCA (1)	SKATE ROCK (1)	SKY FOX II (1)	SPACE QUEST I (3)
SPACE RACE (1)	SPACE ROGUE (2)	SPEED BALL (2)	STAR GOOSE (1)
STAR TREK EGA-VGA (5)	STREET FIGHTER (2)	STRIKER (1)	STRIP POKER (1)
SUMMER GAMES (1)	SUPER BIKE (1)	TARTARUGA NINJA (4)	TEST DRIVE F - 1 (1)
TEST DRIVE II (3)	TEST DRIVE 3 VGA (3)	THEXDER (1)	TOMAHAWK (1)
TURBO CHAMPION (1)	VIDEO VEGAS (1)	WAR MIDDLE EARTH (3)	WELLTRIS (2)
WHELL OF FORTUNE (1)	WINTER GAMES (1)	W.TROPHY FUTBALL (2)	XADREZ (1)
XENON (3)	XENON II (3)	ZARK (2)	WIZBALL (1)

PC - APLICATIVOS

EXPRESS CHECH- BANCO DE DADOS P/ CHEQUES (1)	LOTO FEVER-FAZ PREVISOES ASTROLOGICAS (1)
PC MUSICAN-PERMITTE CRIAR E TOCAR MUSICAS (1)	PROCON FURTUNE-ASTROLOGIA (1)
FORM MASTER-CRIA E IMPRIME FORMULARIOS (1)	FLOW DRAW-GERADOR DE DIAGRAMA, MAPA (3)
SKY CLOCK-ASTROLOGIA E ASTRONOMIA(1)	DISK CATALOGING-CATALOGADOR DE DISCOS (1)
PC DEAL-CONTABILIDADE, BALANCO, RELATORIO (1)	ITALIAN TUTOR-ENSINO DA LINGUA ITALIANA (1)
GERMAN TUTOR-ENSINO DA LINGUA ALEMA (1)	FANCY LABEL-IMPRIME ETIQUETAS C/ATE 8 LINHAS(1)
SIMPLY LABEL-DESENHA E IMPRIME ETIQUETAS (1)	MR. LABEL-IMPRIME ETIQUETA AVULSA/FORMULARIO(1)
PC WRITER-EDITOR DE TEXTO (3)	DOS HELP-ENSINA COMANDOS DO DOS (1)
SOS DOS-MANUAL P/ DOS (1)	TRADUTOR-TRADUZ TEXTO ASCII P/OUTRO IDIOMA ((1)
BANNER-IMPRIME FAIXAS E OUTROS (1)	FONTED DISK-P/EGA-VGA ALTERA CARACTERES (1)
PC DOCTOR-DIAGNOSTICO DO EQUIPAMENTO (1)	VIRUS CHECK-ELIMINA VERIFICA E PROTEGE DISCOS(1)
DATA BOSS-GERENCIA BANCO DE DADOS (2)	CHIRO-BANCO DE DADOS P/MEDICOS OTIMO (1)

AMIGA - GAMES

3 D POOL P.BOOTER (1)	BATTLE SQUADRON (1)	CISCO HEAT (1)	ELVIRA P.BOOTER (2)
F - 1 GRAND PRIX (4)	FORMULA 1 3D (1)	FRENETIC (1)	FIRST SAMURAI PBOOT(2)
F - 16 (1)	F/A-18 INTERCEPTOR (1)	FIGHTER BOMBER (2)	GP 500 II (2)
HYBRIS (1)	HARLEY DAVIDSON (1)	INDYANA JONES III L.C. (1)	INFERNO (1)
INTACT (1)	ILYAD PAL BOOTER (1)	JEMMY SNOOKER PBOOT.(1)	JAMES POND II (1)
JUPTER M.DRIVE P.BOOT(2)	LEMMINGS (2)	LOST BATLE P.BOOTER (1)	LOTUS TURBO (1)
LOTUS TURBO II (1)	LEANDER (3)	MAGIC POCKETS (1)	MAUPITI ISLAND (2)
SUPER MONACO (1)	MIL MILHAS P.BOOTER(1)	MEGA PHOENIX P.BOOTER(1)	MIG - 29 (1)
PRE HISTORIC (1)	PIMBALL DREAMS (2)	PACMANIA (1)	PIMBALL MAGIC P.BOOT(1)
PP - HAMMER (1)	PRINCE OF PERSIA (1)	POPULOUS II P.BOOTER (2)	ROBOCOP III (3)
ROBOCOP II P.BOOTER (2)	ROGER RABBIT (2)	SILK WORM IV (1)	SHADOW DANCER (1)
SPEED BALL (1)	STUNT CAR RACE (1)	SUPER HANG ON (1)	SIMCITY (2)
TURRICAN II (2)	INDYANAPOLIS 500 (1)	DESTROYER (1)	SHADOW THE BEAST II(2)

LIVROS

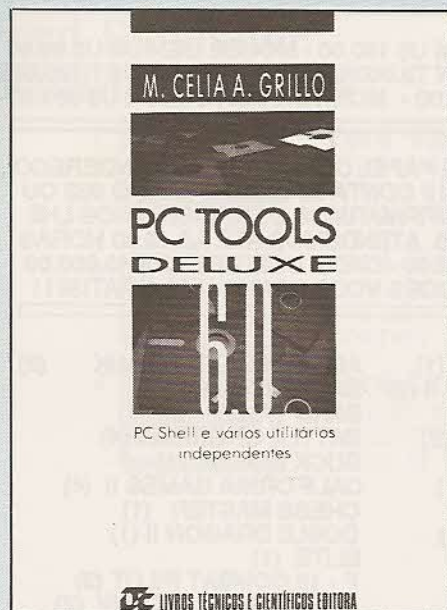

PC TOOLS DELUXE 6.0

Maria Célia A. Grillo
Livros Técnicos e Científicos Editora
288 páginas

O livro aborda, de forma clara e acessível, o PC Shell e diversos utilitários que compõem o PC Tools Deluxe versão 6.0, descrevendo os seus vários recursos, dentre os quais destacamos os seguintes:

- Gerenciamento de discos e disquetes;
- Análise de fragmentação de discos e disquetes;
- Proteção de arquivos;
- Recuperação de informações, acidentalmente destruídas;
- Utilização do sistema de janelas.

WORDSTAR - Para as versões 4 e 5

David J. Clark
Editora Campus
250 páginas

O livro se destina aos usuários que precisam de informações concisas ao seu alcance. Fornece acesso fácil e rápido aos recursos do Wordstar, geralmente não revelados em outros guias. Oferece, ainda, inúmeras dicas e exemplos.

A primeira parte do livro constitui um manual do sistema de menu e a segunda é uma referência a todos os comandos, menus e recursos do Wordstar 4 e 5. No apêndice estão incluídas as informações de instalação e configuração.

ANIMATOR

Eni Zimbarb
Editora Érica
175 páginas

O livro aborda várias opções de animação por computador, como interpolação de quadros e metamorfose, além de recursos de pintura com

paleta de 256 cores.

A primeira parte da obra trata da criação de imagens. A segunda parte analisa o processo de animação. Em cada capítulo há uma abordagem generalizada, revelando os segredos da utilização do programa.

Dirigida ao usuário inicial e também ao profissional de animação computadorizada, a obra inclui, no final de cada capítulo, um resumo teórico de todos os comandos abordados e também dos que não foram citados.

O GUIA DO UNIX

Peter Norton e Harley Hahn
Editora Campus
556 páginas

O livro é destinado aos usuários iniciantes e também aos de nível intermediário, esclarecendo praticamente todas as dúvidas em relação ao UNIX, julgado, por muitos, um sistema operacional confuso.

Em cada capítulo são encontradas dicas, definições e regras que simplificam o aprendizado. A obra contém, ainda, apêndices importantes, incluindo um glossário de termos técnicos.

APRENDA WORDPERFECT

Felicia Case
Makron Books
148 páginas

O livro é um excelente guia para quem nunca trabalhou com computador e deseja se iniciar nos "mistérios" do Wordperfect.

A obra ensina o básico do sistema, como definir termos comumente usados e vai gradativamente progredindo nas operações passíveis de serem realizadas, proporcionando ao leitor adquirir todo o conhecimento desejado em tempo recorde.

CURSOS DE MONTAGEM E MANUTENÇÃO XT/AT/286/386/486

Aprenda a montar seu próprio PC, do XT ao 486 por um baixo custo, com o livro "COMO MONTAR SEU PRÓPRIO PC XT AT 286 386 486". Autor: Laércio Vasconcelos, engenheiro eletrônico formado pela IME e com pós-graduação em Informática no IME, PUC e Universidade da Califórnia. Aprenda: montar XT e AT, SETUP, tudo sobre drives e winchesters, placas de vídeo CGA e SUPER VGA, conversão de XT em AT, expansão de memória, instalação de coprocessador aritmético, tudo sobre estapeamento de placas. Riquíssimo em detalhes. Aprenda também a fazer 100% da manutenção preventiva e 60% da manutenção corretiva do seu XT/AT, mesmo sem saber eletrônica, com o livro "CONSERTE VOCÊ MESMO SEU PC XT/AT". Aprofunde seus conhecimentos técnicos sobre hardware e software básico do XT e AT com o livro "ARQUITETURA DO PC XT E AT", todos do mesmo autor. Você pode fazer os cursos em sala de aula ou adquirir os livros no local ou pelo correio. Já tivemos mais de 3.500 alunos em todo o Brasil, desde agosto de 1990. Outros cursos ministrados pelo Eng. Laércio: DOS 5.0 avançado e Expandindo o Hardware do XT/AT.

NÓS TEMOS NOME, ENDEREÇO E TELEFONE:

LAÉRCIO VASCONCELOS ENGENHARIA DE COMPUTAÇÃO LTDA
AV. RIO BRANCO, 156/2237 - TEL.: (021)262-1672

Para maiores informações ligue ou escreva para LAÉRCIO VASCONCELOS Eng. Comp. Ltda., Caixa Postal 4391, CEP 20.001, RJ

Palavras de quem entende do assunto, B. Piropo, O GLOBO INFORMÁTICA, 09/12/91:

"Pela 1ª vez li algo sobre o tema, em português, em nível adequado." "Este volume não é uma apostila, mas um livro. E dos bons."

SENSACIONAL LANÇAMENTO!

Cartucho FM externo (FM-PACK) compatível com todos os micros MSX (1.0, 1.1, 2.0, 2+, Plus e DDPlus).

Agora na tevê,
todas as cores
do PC



PLACA RF - VIDEO COMPOSTO (PAL/M)

Placa para computadores PC XT/AT que transforma o sinal de vídeo RGB de uma placa CGA em vídeo composto colorido em sinal de RF (saída para televisão), ambos PAL/M. O som do PC (alto falante) é também adicionado ao sinal de RF, permitindo ao televisor reproduzir o som do computador.

DDX MODEM PARA MICROS MSX



Transmite e recebe em 1200/75, 300/300, 1200/1200, BELL e CCITT. Desligagem automática pelo teclado do microcomputador. Monitoração de linha, rediscagem automática no caso de ocupado, atendimento automático. Contém software embutido para terminal genérico (MSX 1 e MSX 2). Homologado pela TELESP.

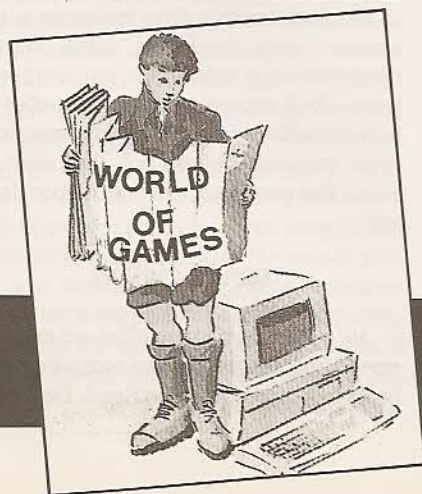

WORLD OF GAMES

LANÇAMENTO DOS PRODUTOS DDX DD MEDIA MUSIC

Agora o seu PC toca músicas e reproduz os sons complexos dos jogos avançados. E você também pode curtir com seus amigos um Karaoke.

Com a placa DD MEDIA MUSIC por apenas Cr\$.240.000,00

PLACA PARA VIDEO TEXTO DD-VTX

Acesso aos bancos (seu extrato a qualquer hora do dia ou da noite), noticiário, anúncios, reservas e tarifas aéreas e consultas aos diversos serviços oferecidos pelo vídeo texto por apenasCr\$.240.000,00

PLACA DE FAX DD-FAX

Envia e recebe faxes, com grandes vantagens a uma máquina de fax convencional por apenas ..Cr\$.450.000,00

PLACA DE TV DD-TV - PLACA RF - VIDEO COMPOSTO (PAL/M)

Para computadores PC XT/AT que transforma o sinal de vídeo RGB de uma placa CGA em vídeo composto colorido em sinal de uma placa RF (saída para televisão) ambos PAL/M., permitindo ao televisor produzir o som do computador, por apenas Cr\$.170.000,00

DDFMX (FM PACK)

Placa e cartucho para MSX (Hot Bit e Expert) 1.0, 1.1, 2.0, e 2.0 + (plus) que adiciona um sintetizador de 9 canais de som + 3 de ritmo em seu micro por apenas ..Cr\$.240.000,00. Os preços desta PROMOÇÃO são válidos até 30.05.92.

De 1/6 a 15/6 acrescentar 20% nos preços

TRANSFORME SEU PC NUM FAX COM A PLACA DDFAX-96

DDFAX-96 é uma interface de comunicação para computadores da linha PC XT/AT, que conecta seu computador com o maravilhoso mundo do Fax.

Compatível com todas as máquinas de Faxes existentes.

Transmissão e recepção em 9600 BPS. Assistência Técnica permanente com atendimento "on line" através do próprio Fax.

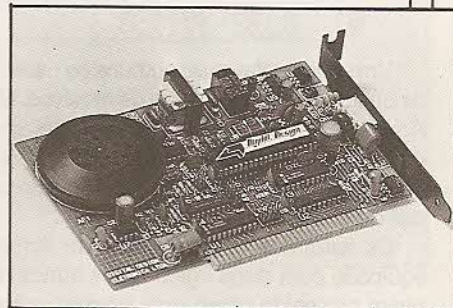

GAMES & APLICATIVOS PARA MSX, PC e AMIGA



COMPLETO ACERVO DE PROGRAMAS.
PEÇA CATÁLOGO GRÁTIS.
VENDAS PELO CORREIO.

MEGA RAM DISK



Esta placa é uma expansão de memória com o sistema operacional DDX DOS residente e é apresentada em 3 modelos diferentes: DDX 256, 512 e 768 Kbytes. Portanto ela funciona como se fosse um drive normal para o computador.

Para quem gosta somente de jogos, é recomendável a Mega Game DDX 256 Kbytes sem o DDX DOS residente.

ATENDIMENTO PERSONALIZADO.
SOMENTE ATRAVÉS DE PEDIDO (CARTAS/TELEFONE).
DESPACHAMOS SEU PEDIDO EM 72 HORAS.

WORD OF GAMES

Rua Campos Sales, 1440 CEP. 16.700 -
GUARARAPES - SP - FONE: (0186) 61-1302

Adaptando drives ao Amiga

*Cansado de copiar discos usando apenas um único drive?
O bolso não suporta mais o preço elevado dos disquetes 3 1/2?
A solução é simples: acrescente um drive de 5 1/4 ao seu sistema.
Veja a seguir como fazê-lo...*

Gelson Dias Santos

Uma das tarefas mais comuns ao usuário de qualquer micro é a cópia de arquivos. No Amiga, essa tarefa às vezes revela-se uma dor de cabeça, pois a configuração básica do equipamento inclui somente um acionador de discos flexíveis.

Os felizardos que possuem um Amiga equipado com disco rígido talvez nunca tenham percebido como uma simples operação de backup pode afetar o humor de qualquer usuário. Isso se deve ao fato do AmigaDOS ter sido desenvolvido levando-se em conta uma configuração 'utilizável', ou seja, no mínimo um Mega Ram e dois drives. A grande maioria dos usuários providencia a expansão de Ram logo após comprar o micro; o drive porém custa caro (cerca de US\$ 220,00) e não é facilmente encontrado. Para resolver estes problemas, apresento aqui todas as informações necessárias para acrescentar de forma econômica mais um drive ao Amiga.

As informações serão dadas tendo como referência o A500; entretanto o mesmo procedimento se aplica ao A3000. No A2000, a montagem é ainda mais fácil (veja adiante).

Atenção: todos os cuidados foram tomados para que as informações aqui contidas fossem as mais exatas possíveis. Entretanto, a realização deste projeto pressupõe que o leitor possua alguma experiência com montagens eletrônicas. Nem o autor, nem **Micro Sistemas** podem ser responsabilizados por qualquer dano causado ao micro, drive ou leitor durante a realização da montagem.

A instalação de mais drives nos micros Amiga é relativamente fácil, já que todos os modelos possuem previsão para essa expansão. De fato, o AmigaDOS reconhece até quatro drives de disquetes, identifi-

cados como DF0: (o interno original) até DF3:.

O projeto aqui descrito permite a utilização de qualquer drive 3 1/2' 80 trilhas padrão Shugart, do tipo usado nos PC e MSX. Após a montagem, o drive será totalmente compatível com o original do micro, inclusive formatando 880K. A única exigência é que ele seja capaz de reconhecer e informar ao micro automaticamente quando é feita uma troca de discos. Essa informação é levada ao micro através do sinal /CHNG (Disk Change) disponível no pino 2 do conector do drive (Obs: já que os conectores do micro e do drive possuem numeração de pinos diferente, vou me referir sempre ao conector de 34 pinos, do drive). Para saber se um determinado drive pode reconhecer o Disk Change (atenção: nunca abra o micro ou conecte/desconecte cabos e jumpers com o mesmo ligado!) você deve fazer o seguinte teste:

Abra o gabinete do micro. No A500 você deve separar as duas metades da caixa. Uma simples chave-de-fenda, de tamanho adequado servirá para retirar os estranhos parafusos de cabeça estrelada. Uma vez aberta a caixa, desengate o conector do teclado e retire a blindagem metálica anti-RF. Ela é parafusada à placa-mãe nos cantos, e possui alguns engates de metal que devem ser levantados para soltar a cobertura.

Agora desengate os dois conectores do drive interno. Um é largo e leva os sinais do drive à placa; o outro é responsável pela alimentação. Coloque o novo drive sobre o interno e encaixe os conectores nele. Não se preocupe, eles são pino-compatíveis. Ligue o micro e verifique se o novo drive produz o 'click' característico, mos-

trando que o sistema está procurando o disco do Workbench. Insira o disco e veja se o micro inicializa corretamente. Abra algumas Drivers, rode algum programa, e depois coloque outros discos. Se tudo funcionou normalmente, feche o micro e passe às instruções sobre a montagem da interface.

Se o drive não funcionou, desligue o micro e procure por um conjunto de jumpers (pinos próximos uns aos outros que podem ser interligados usando um pequeno conector) marcados 0, 1, 2, ... ou DS0, DS1, DS2 etc. Eles podem estar localizados na parte traseira do drive, próximo aos conectores ou na parte inferior (consulte o folheto de instruções para instalação que normalmente acompanha os drives novos). Selecione a posição 0. Se a numeração começa em 1, use esta. Ligue o micro novamente (com o disco do Workbench já no drive) e com certeza você conseguirá pelo menos dar boot. Se o drive funciona mas não reconhece Disk Change, você terá que habilitar essa função. Procure por um jumper marcado DC - RDY e teste o drive em ambas as posições. Normalmente, esse jumper deveria ser configurado para DC, mas alguns drives só funcionam em RDY.

Se ainda assim o drive recusa-se a reconhecer trocas de discos, você terá que desmontá-lo e selecionar um jumper interno. Você encontra abaixo instruções detalhadas sobre como realizar essa seleção no drive modelo Chinon FZ 354, além de instruções genéricas para outros tipos de drives.

DRIVES CHINON

Na minha montagem utilizei um drive Chinon FZ 354. Este modelo foi escolhido por ser facilmente encontrado no Brasil. Ele é muito



Figura 1: A interface

utilizado como drive interno nos micros da linha PC. Além disso custa pouco e é confiável. Meu drive interno original, por exemplo, também é um Chinon. Você o encontra em qualquer fornecedor de periféricos para PC (veja os classificados dos grandes jornais) ou em Ciudad Del Leste, no Paraguai. Lá ele custa cerca de US\$ 60,00 e pode ser trazido legalmente na cota de compras, sem problemas.

Embora sejam de ótima qualidade, os drives Chinon não vêm de fábrica com o sinal /CHNG (DiskChange, pino 2) presente no conector traseiro. Conforme descrito acima, essa função pode ser habilitada. Para fazer isso, será necessário desmontar parcialmente o drive e fechar um jumper interno. Um pequeno conjunto de chaves-de-fenda miniatura, conhecidas como chaves de relojoeiro são muito úteis nessa fase. Você pode encontrá-las em qualquer camelô no Paraguai...

O drive vem com um chassi externo, do tamanho de um disco 5 1/4'. Remova-o, pois não será necessário. Sobre uma superfície plana e firme retire a tampa superior do drive. Ela é presa por quatro pequenos encaixes, à caixa metálica, sob pressão. Use uma pequena chave-de-fenda para desengatá-los.

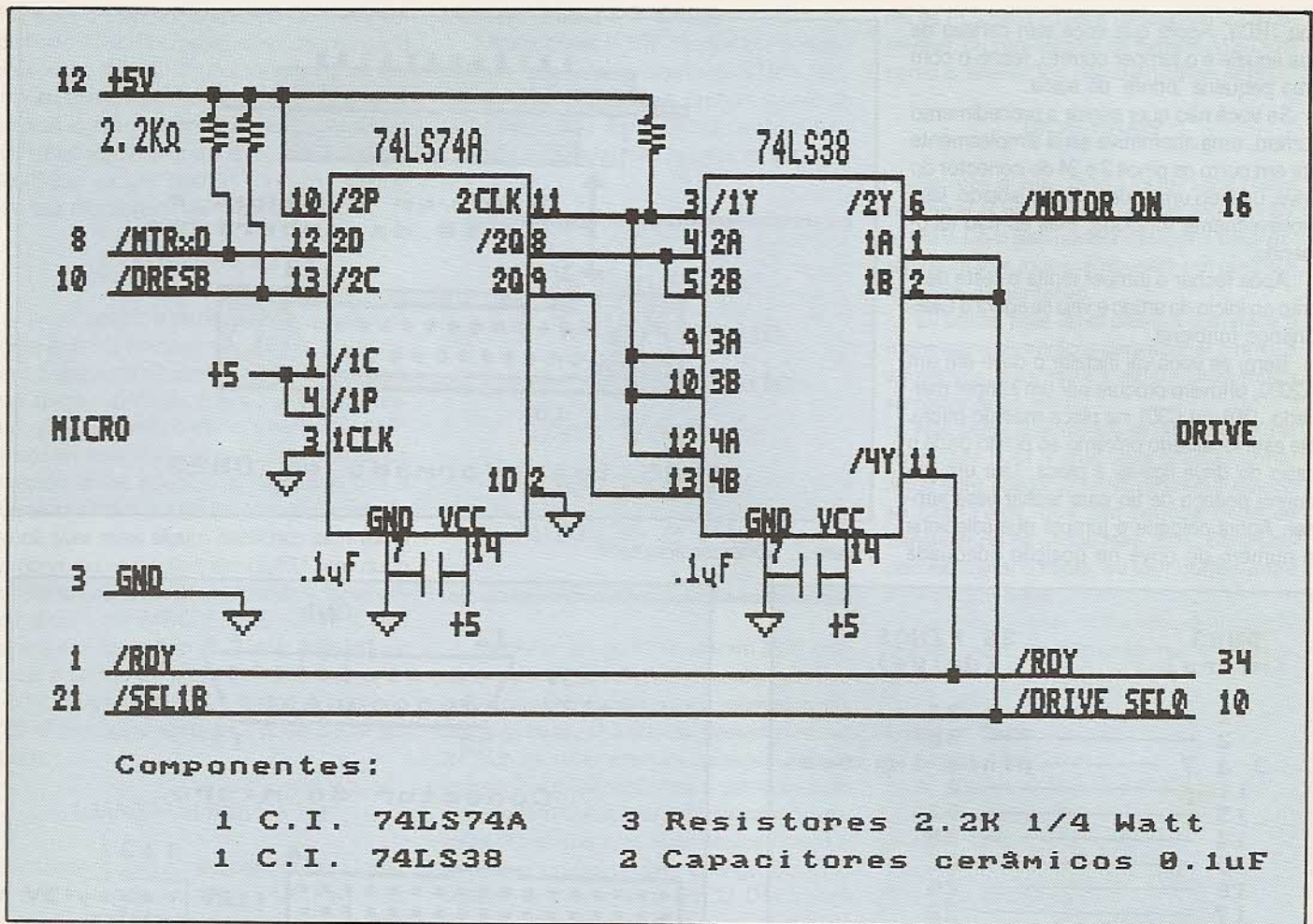
Note que o mecanismo da cabeça de leitura/gravação está logo abaixo e não é protegido! Não aplique pressão nele, pois as partes plásticas poderiam se romper.

Agora remova a face do drive, notando como o botão de ejeção encaixa-se no mecanismo interno. Vire o drive de cabeça para baixo e remova os dois parafusos que prendem o mecanismo à caixa. Vire o drive novamente para a posição normal e remova a grande faixa metálica de retenção, curvando-a ligeiramente. Antes de retirar o drive da caixa, observe cuidadosamente como as quatro 'pernas' plásticas (brancas) estão encaixadas nos cantos. Recolocá-las no lugar será a parte mais difícil na montagem. Agora retire o mecanismo do drive da caixa, e vire-o de cabeça para baixo. Você verá a placa de circuitos. Não toque em nada, pois a eletricidade estática presente em seus dedos poderia estragar os microcircuitos. Procure um jumper marcado J18. Ele está localizado na parte traseira. Este jumper consiste em dois pontos de contato gravados na placa.

Usando um pequeno soldador de no máximo 30 Watts, una os dois pontos com uma pequena 'ponte' de solda. Não demore mais de dez segundos para fazer essa solda, e tome cuidado para não pôr em curto as trilhas pró-

ximas. Monte o drive novamente, seguindo os passos acima na ordem inversa. Não force as partes plásticas; elas encaixarão suavemente se estiverem na posição correta. Agora olhe a parte traseira do drive. Existe um bloco de jumpers removíveis. Procure pelo jumper marcado DC - RDY. O drive vem de fábrica na posição DC. Com uma pinça retire o pequeno contato e recoloque-o na posição RDY (isso só se aplica a este modelo de drive! Como já foi exposto acima, a posição mais lógica seria a DC). Repita o teste descrito no início do artigo, substituindo o drive interno pelo novo e veja se o Disk Change funciona normalmente.

OUTROS DRIVES

Se você pretende adaptar um outro modelo de drive, e este não admite habilitação do sinal /CHNG via jumpers externos, o procedimento correto é abrir o drive e seguir a trilha impressa que parte do pino 2. Em algum ponto desta trilha deve haver um jumper, consistindo em dois pontos de contato próximos, porém não conectados. Se você localizou esse jumper (nem todos os drives podem tê-lo) siga a trilha que parte do outro lado e veja se ela conecta-se ao pino 34, li-

nha /RDY. Agora que você tem certeza de que aquele é o jumper correto, feche-o com uma pequena 'ponte' de solda.

Se você não quer seguir o procedimento correto, uma alternativa seria simplesmente pôr em curto os pinos 2 e 34 do conector do drive, usando um pedaço de fio isolado. Isso provavelmente funciona, mas eu não recomendo.

Após fechar o jumper repita o teste descrito no início do artigo e veja se agora o Disk-Change funciona.

Bem, se você vai instalar o drive em um A2000, primeiro procure por um jumper marcado J301 ou C301 na placa-mãe do micro. Ele está localizado próximo ao ponto onde o cabo do drive liga-se à placa. Use um pequeno pedaço de fio para fechar esse jumper. Agora coloque o jumper que seleciona o número do drive na posição adequada



Figura 2: Conector adaptado

DB23 (micro)	34 PINOS (drive)
1	34
2	30
3 a 7	pinos ímpares
11	2
13	32
14	28
15	26
16	24
17	22
18	20
19	18
21	10
22	8

Figura 3: Ligações

(provavelmente DS1), fixe o drive na segunda 'janela' e ligue os conectores que já existem internamente, esperando pela expansão. Teste novamente e feliz drive novo!

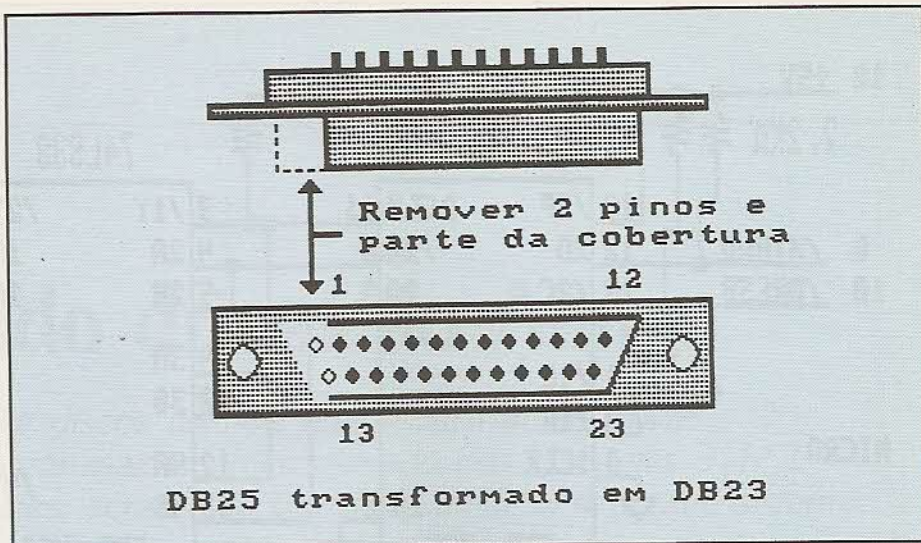
Se você vai usá-lo externamente no A500/A3000 não é necessário mudar o jumper do drive (deixe em DS0).

A INTERFACE

Apesar de os drives do Amiga serem absolutamente idênticos aos do PC, a forma como eles são selecionados é um pouco diferente. O Amiga exige que o motor do drive permaneça em ON mesmo quando o sinal /MOTOR ON (pino 16) está baixo. Existe na placa-mãe um flip-flop que cumpre essa função para o(s) drive(s) interno(s). Os drives externos, entretanto, devem prover o seu próprio circuito. Na fig. 1 você encontra o esquema do flip-flop que deverá ser construído.

Para a minha montagem, desenhei uma placa de circuito impresso pedindo 4 x 7,5 cm. O layout está longe de ser o mais eficiente,

por isso preferi não incluí-lo aqui. Uma vez que este artigo pressupõe algum conhecimento de montagens eletrônicas da parte do leitor, acredito que o interessado não terá problemas para desenhar a sua própria versão. Entretanto, se você realmente precisa de ajuda, entre em contato. Meu endereço está no final do artigo.

A parte mais difícil da montagem será a adaptação do conector. O conector do drive externo do Amiga é do tipo DB23 fêmea (23 furos). Não perca tempo procurando por um macho equivalente, pois eles são feitos somente sob encomenda da Commodore. A solução será adaptar um DB25 (25 pinos). Compre um cabo para impressora paralela Centronics, do tipo que vem com um DB25 macho. Retire a cobertura plástica do conector e corte os fios ligados aos pinos 1 e 14. Aqueça estes pinos ligeiramente com o soldador para amolecer a base plástica e use um alicate para extraí-los. O canto da moldura metálica do conector também deverá ser cortado, para permitir o encaixe no fêmea do micro (fig. 2). Repare que agora somente um



Figura 4: Conectores

dos pivôs de fixação do conector poderá ser usado.

Corte o cabo no tamanho preferido (eu usei aprox. 30 cm.) e identifique cada um dos fios com os respectivos pinos no conector. Para isso use um Ohmímetro ou improvise um testador de continuidade com uma lâmpada de lanterna e uma pilha. Faça as ligações de acordo com as figuras 1, 3 e 4. A alimentação para a interface e drive está disponível no conector DB 23, furos 12 (+5V), 23 (+12V) e de 3 a 7 (GND). Todos os pinos ímpares no conector do drive devem ser ligados ao GND (terra). Note que a linha /SEL1 é transformada pela interface em /SEL0, por isso o jumper no drive foi configurado como DS0. As linhas /SEL2 e /SEL3 correspondem aos outros dois drives externos, e portanto não serão usadas nesta montagem. Em caso de dúvidas, consulte o manual do Amiga que possui a descrição completa de todas as linhas presentes no conector DB23.

Após terminar a montagem confira novamente todas as ligações, conecte o drive usando o cabo/interface e ligue o micro.

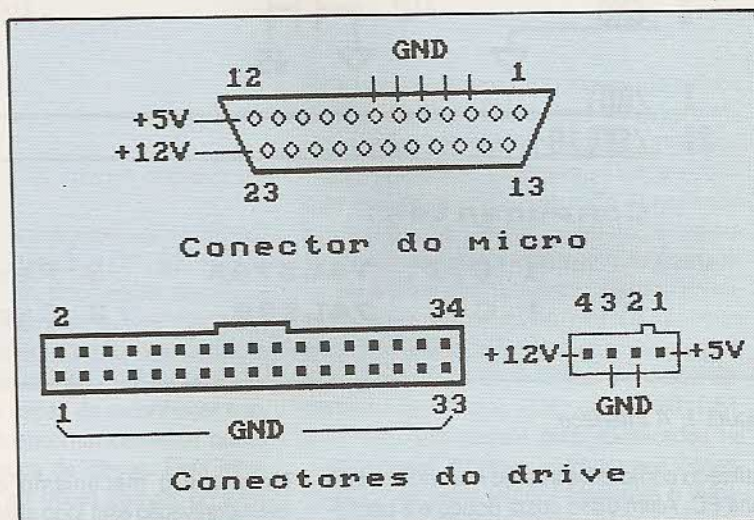
Inicialize-o com o Workbench (se você tem a versão 1.3 o Workbench deve ser colocado sempre no drive DF0:), coloque um disco formatado no drive DF1: e veja se o micro pode acessá-lo normalmente. Se surgir um ícone DF1:Bad significa que o disco não é Amiga-DOS (por ex. um jogo em formato especial) ou sua montagem não está correta.

ALIMENTAÇÃO

Neste projeto a alimentação necessária ao drive é obtida diretamente do conector do micro. Entretanto a fonte do modelo A500 possui apenas 35 Watts, o que é suficiente apenas para alimentar o micro, a expansão A501 e um drive externo original. Como estamos usando drives adaptados, é possível que o consumo fique um pouco além do limite. Se você tiver mais algum periférico sem fonte própria, ou se o micro der GURU sem razão aparente, seria melhor substituir a fonte original por uma de PC. E antes que você diga que a sua fonte tem 60 Watts, convindo-o a fazer a conta: $5V \times 4.3A + 12V \times 1A + (-12V) \times .1A$ é igual a 34.7 Watts. A inscrição '60 W' na caixa refere-se à potência de entrada.

USANDO UM DRIVE 5 1/4'

A interface aqui descrita poderá igualmente ser usada com drives 5 1/4'. Para quem quiser tentar, apresento algumas sugestões:

- Para a formatação em 880K, o drive deverá ser do tipo 80 trilhas. Os únicos drives 5 1/4' de PC que possuem 80 trilhas são os de alta densidade (1.2 Mega). Para estes drives valem todas as informações contidas aqui, inclusive as instruções para habilitar o Disk Change. O micro vai tratá-lo como se

fosse um drive 3 1/2' comum.

Alguns drives 5 1/4' usados em computadores com sistema operacional Unix também possuem 80 trilhas, embora sejam de baixa densidade. Estes drives também funcionarão sem problemas (o difícil vai ser achar um deles!).

Os drives de 5 1/4' também podem ser usados para troca de dados entre Amigas e PCs.

Os drives que no PC formatam 360K possuem apenas 40 trilhas e só serão reconhecidos pelo micro caso sejam montados durante o boot. O arquivo dev/mountlist fornece os parâmetros necessários para se montar um drive deste tipo e usá-lo para armazenar 440K. Além da reduzida capacidade, estes drives não possuem a lógica necessária para reconhecer o Disk Change. Seria necessário usar o comando do CLI 'Diskchange DFx:' a cada troca de discos, ou improvisar um interruptor do tipo botão de pressão que seria acionado a cada troca. Sinceramente, acho que não vale o trabalho.

Os drives 5 1/4' (assim como os 3 1/2') também podem ser usados para troca de dados entre Amigas e PCs. Eles funcionarão sem problemas em conjunto com emulado-

res de PC como o IBeM (disponível via Shareware), ou com leitores de formato MS-DOS como o MessyDos (também Shareware).

DICAS FINAIS

Se você quiser poderá incluir uma chave do tipo H-H para interromper as linhas +5V e +12V. Com isso poderá desligar o drive externo durante jogos, e poupará um pouco a fonte de alimentação.

Eu utilizei uma caixa plástica destinada a montagens eletrônicas para abrigar o drive e a interface. Esta caixa é de cor cinza muito semelhante ao micro.

Não pense que usando-se um drive de alta densidade (1.44 Mega) seria possível armazenar mais dados. O limite de 880K é devido ao Chip Paula, que não permite taxas de transferência de dados mais altas. Seria preciso reprojeter o Paula, ou usar buffers entre o micro e o drive.

Se você precisar de esclarecimentos adicionais, pode me contactar nos endereços abaixo:

Endereço físico:

Gelson Dias Santos
Av. Bento Gonçalves 948 Apto. 12
Porto Alegre - RS
CEP 90650

Endereço eletrônico:

(Bitnet, Internet e outras redes):
gelson@vortex.ufrgs.br

GELSON DIAS SANTOS estuda Tecnologia em Processamento de Dados na UNISINOS e trabalha na Universidade Federal do Rio Grande do Sul

DATADUQUE INFORMÁTICA

Os melhores preços do mercado

COMPUTADORES	PERIFÉRICOS	SUPRIMENTOS	SISTEMAS
 <ul style="list-style-type: none"> • PC XT — CPU 1 Mb RAM — 12 Mhz — 1 D. 360 — monitor — teclado • PC AT 286 — CPU 1 Mb RAM — 16 Mhz — 1 D. 1,2 — monitor — teclado • PC AT 386 — CPU 2/4 Mb — 16/33 Mhz — 1,44 — monitor — teclado 	<ul style="list-style-type: none"> • Rima JR, XT 180, 220, 300, 500 e LD 8000 • Emilia PC e PS • No-Break • Estabilizadores • Monitores • Winchester • Gabinetes • Fontes • Interfaces 	<ul style="list-style-type: none"> • Etiquetas • Formulários • Disquetes • Porta Disquetes • Capas • Bobinas/Fax • Fitas p/ Fax • Fitas p/ Impr. • Mesa p/ Micros • Mesa p/ Impressora 	<ul style="list-style-type: none"> • Contabilidade • F. de Pagamento • C. de Estoque • Faturamento • C. Imobiliário • Contas P/R • Mala Direta • Outros
<h4>CURSOS</h4> <ul style="list-style-type: none"> * Programação em: MS-DOS, WS, dBASE III, CLIPPER, LOTUS 1-2-3, COBOL * Manutenção de: COMPUTADORES E PERIFÉRICOS 			

ATENDEMOS TODO O BRASIL VIA SEDEX — SOLICITE CATALOGO!

AV. PLINIO CASADO, 58 GR. 411, DUQUE DE CAXIAS-RIO DE JANEIRO, CEP 25030-TEL: 772-5264

O paraíso é aqui mesmo

A reserva de mercado está acabando e o mercado começa a se preparar para as mudanças que fatalmente ocorrerão. Se você acredita nisto, então cuidado: você está por fora, ou pelos menos atrasado. Conheça aqui os motivos...

Renato Degiovani e Claudio Costa

Enquanto todo mundo se prepara para o acontecimento do ano - a queda da reserva de mercado programada para outubro - sonhando delirantemente com fábricas de Amiga, PS/2 e MacIntosh sendo instaladas no Brasil, os usuários mais ligados estão se deliciando com um pequeno mecanismo criado pelo governo federal.

Chamado Regime de Tributação Simplificada, esse mecanismo nada mais é do que uma atitude desburocratizante e, diga-se de passagem, inteligente dos órgãos competentes. Ela funciona da seguinte forma: compras efetuadas no exterior, pelo correio, até 50 dólares estão isentas de tributação. Valores entre 50 e 500 dólares pagam apenas o imposto de importação relativo ao tipo de produto importado.

A boa notícia é que, nesta faixa de preços, encontra-se aquele universo de produtos "indispensáveis" a qualquer usuário de microinformática. É isso mesmo, um universo tão vasto e com uma quantidade de ofertas tão espantosa que faz nosso mercado corar de vergonha. Tudo isso ao alcance de nossas mãos, ali mesmo na agência dos correios mais perto de sua casa.

A outra boa notícia é que serão as próprias agências destinatárias as responsáveis pelo recebimento do imposto. Este sistema é tão simples que chega a ser suspeito - não dá para acreditar que estamos no Brasil.

Ou melhor, dá sim, afinal nem tudo é perfeito... Este sistema não foi criado visando apenas dar um colorido à vida dos usuários de computadores. Ele abrange diversos setores do mercado - você só não poderá importar armas, alimentos e entorpecentes.

Acontece que para a informática ainda existem alguns pontos que não foram ple-

namente esclarecidos: algumas agências informam que os produtos desta área só serão liberados a partir de outubro, outras informam que é possível importar já qualquer item e outras, como não poderia deixar de ser, nem sequer sabem do que se trata esse sistema.



Twiddler

Na dúvida, as vantagens são tantas que um pequeno risco pode ser recompensado com aquele periférico tão desejado. Também não podemos esquecer que o software nunca esteve protegido pela dita reserva e que 500 dólares é justamente a faixa onde se encontra todo mundo - do shareware até alguns sofisticados pacotes da Microsoft.

Resta agora saber o que se pode encontrar de útil, curioso, diferente, necessário, imprescindível, ou ainda inédito neste vasto mercado. Micro Sistemas preparou, nesta edição, uma pequena lista de produtos, na

faixa até 500 dólares, para que os leitores comecem a conhecer esse novo paraíso. Tem de tudo e para todos os gostos. É só escolher, contactar o fabricante/fornecedor e definir como será feito o pagamento. Vale lembrar que para os que possuem cartão de crédito internacional, o processo torna-se mais simples ainda.

TWIDDLER

Uns gostam do teclado. Outros preferem o mouse. Mas numa coisa todo mundo concorda: nenhum desses dispositivos é, por si só, 100% perfeito. Talvez o equilíbrio só seja alcançado quando conseguirem combinar mouse e teclado num mesmo dispositivo.

Enquanto isso não acontece, você pode experimentar o Twiddler. Este dispositivo de entrada alternativo bolado pela Handykey Corp. não é bem um mouse nem exatamente um teclado, mas procura oferecer o melhor dos dois mundos. Em sua face superior o Twiddler tem três fileiras de pequenos botões, que emulam por meio de combinações especiais um teclado de 101 teclas tipo PC-AT. Na parte superior, três botões permitem controlar com o polegar as teclas Alt, Control e Shift. Além disso, o Twiddler possui também um sensor de direção embutido. Pressionando o botão do mouse na face superior do dispositivo e apontando na direção desejada com o seu dedo indicador, você pode usá-lo para apontar e clicar objetos na tela como se fosse um mouse.

À primeira vista o Twiddler pode parecer meio difícil de manusear, mas quem já usou garante que é mais fácil que acionar no teclado as acrobáticas seqüências de teclas Alt requeridas por certos editores de texto e planilhas de renome. O Twiddler custa US\$ 199 e além do Windows, funciona com o DOS versão 3.1 ou superior. O endereço do

fabricante? Anote aí: 141 Mount Sinai Ave., Mount Sinai, NY 11766.

SCANMAN

Se você está precisando de um scanner de mão que sirva para capturar tanto texto como imagens em tons de cinza, mas nem por isso está disposto a gastar uma nota... *preta*, a Logitech tem dois produtos sob medida para as suas necessidades. O ScanMan 32 é um modelo mais simples, com escala de 32 tons de cinza e um custo (US\$299) bastante camarada para aplicação em OCR.



ScanMan

Mas, se o seu negócio não é só texto, a opção apropriada é o ScanMan modelo 256 (US\$ 449), capaz de capturar imagens em 256 tons de cinza.

Ambos os scanners têm resolução variável de 100 a 400 dpi, o que garante uma reprodução OK na maioria das impressoras laser, e possuem um indicador luminoso que aponta a velocidade de deslocamento correta para capturar uma imagem sem distorções. Os scanners vêm acompanhados por editores de imagens (o GrayTouch para o DOS no ScanMan 32, e o Ansel, para Windows, com o ScanMan 256) que permitem corrigir e editar as imagens com uma miríade de efeitos especiais.

E o Image Memory Manager do ScanMan 256 ainda permite transferir dados de imagens entre a RAM e o disco rígido, o que facilita o trabalho com aqueles "arquivos" de imagens de 2 Mb. A Logitech indica o revendedor mais próximo pelo telefone 800-231-7717 ext. 343.

PLACA SOUND BLASTER PRO

Cansado de ouvir as piadinhas daquele cunhado que tem um Amiga e fica o tempo todo dizendo que o seu PC tem a mesma capacidade sonora que a porta de um elevador? Pois fique quietinho e trate de des-

colar a placa Sound Blaster Pro, da Creative Labs.

A placa é maneira de dizer, porque a versão Pro incorpora dois Sound Blasters num mesmo cartão, com o acréscimo de alguns recursos extras para multimídia. Mas você nunca ouviu falar desse tal de Sound Blaster? Então vai aqui um breve resumo do que faz essa pacote sonoro. Dentre outras coisas, o seu PC passa a contar com um DAC estéreo para saída de som digitalizado e gravação de vozes a partir de CD, microfone ou outro dispositivo de entrada; um sintetizador FM de 22 vozes estéreo; um mixer estéreo com controles de volume digitais; uma interface MIDI full duplex; uma interface CD-ROM; uma porta de joystick; e um amplificador de 4W por canal.

E como se tudo isto não fosse capaz de produzir suficiente alarde, acompanham o pacote uma dezena de programas inteligentes como um seqüenciador MIDI, um sintetizador e um editor de vozes, um programa para apresentações multimídia e até um inacreditável simulador de papagaio falante, que pode ser instruído para contar piadinhas sobre as capacidades sonoras de, digamos, *outros* computadores. A placa custa US\$ 299.95 e para obter maiores detalhes contacte Brown Wagh, 130-D Knowles Drive, Los Gatos, CA 95030.

BOSE ROOMMATE

Por falar em som, você é um daqueles usuários "sérios" de MIDIs, aplicações mul-

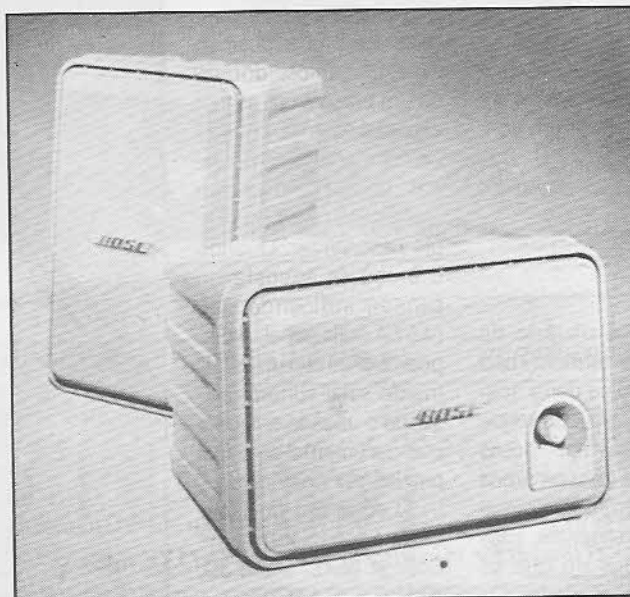

Bose BoomMate

SOUND BLASTER

Stereo Music/Voice/Speech/MIDI/CD-ROM Interface/Game Port
The Multimedia Sound Standard

- * CD music player
- * Windows 3.0 DLL and sound applications

Placa Sound Blaster Pro

timídia e de síntese de voz que possui um amplificador Sonata e dois falantes de automóvel acoplados ao seu micro? Tsc, tsc, tsc...

Para acabar de vez com essa falta de ressonância entre propósitos e atitudes, a Bose Corp. (The Mountain, Framingham, MA 01701) comercializa um par de caixas acústicas com amplificador interno e circuito de equalização ativa que proporciona som mono ou estéreo de alta fidelidade - de acordo com o chip sonoro instalado no seu computador.

O conjunto, batizado de Bose RoomMate Computer Monitor, incorpora também um circuito proprietário limitador de distorções e um prático controle de volume embutido. Cada caixa mede 15X15X23 cm. e custa US\$ 339 o par. Mesmo assim entrou por um alto-

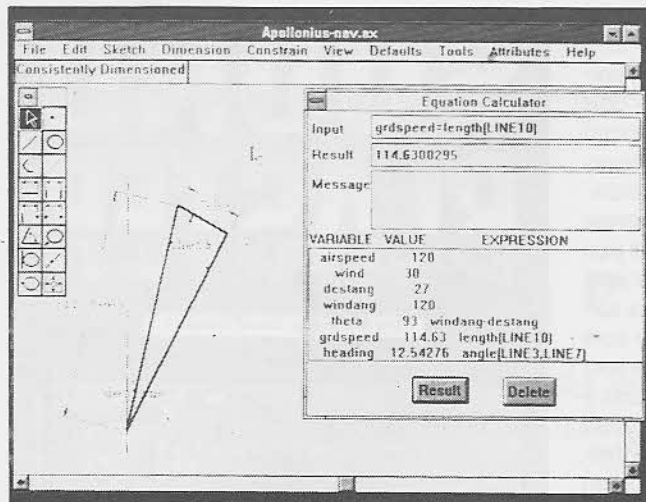

Apollonius

falante e saiu pelo outro? Então lembre-se de que nas horas vagas, você ainda pode usá-las para mostrar para a vizinhança como são formidáveis as trilhas sonoras de joguinhos criadas pelos Maniacs of Noise!

CHICO SOLVER

Problemas com cálculos de CAD, equações algébricas ou diferenciais e outras contas cabeludas? Não esquente a cabeça -deixe que o Chico resolve. É claro que não estamos nos referindo a um Chico qualquer, mas ao habilidoso Chico Solver, um software especializado capaz de resolver os mais complexos problemas matemáticos antes que programas conceituados como o Math-CAD terminem de contar até dez.

O programa permite isolar e reordenar conjuntos de equações separados, otimizar os parâmetros empregados nas definições das equações, e introduzir diretamente equações diferenciais com o objetivo de definir novas funções. Em sua mais recente versão, o Chico Solver ainda conta com estéticas opções gráficas que incluem escalas, labels e grids. Usuários de aplicações que envolvem grandes quantidades de cálculos e aspirantes a Einstein podem entrar em contato com a Chico Software Co., P.O. Box 5174, Chico, CA 95927. Feitas as contas, o Chico Solver sai por US\$399.

APOLLONIUS

Por outro lado, se você é usuário do Windows e a seus problemas tendem mais para o lado da geometria, não se deixe apavorar pelo fantasma de Pitágoras e entregue seus catetos e hipotenusas nas habilidosas mãos do Apollonius (sim, nós concordamos que estes nomes não são exatamente o que se esperaria de softwares inteligentes, mas se os programas já são bons no que se propõem a fazer, não podemos exigir de seus autores a sensibilidade de um Vinícius de Mo-

rais na hora de batizá-los).

A vantagem do Apollonius sobre seus similares é que você não precisa perder tempo fazendo contas, nem se lembrar de fórmulas complicadas: basta desenhar o problema na tela, utilizando os recursos do editor gráfico do programa, e fornecer as distâncias e ângulos conhecidos.

O diligente Apollonius se encarregará então de calcular com exatidão todas as áreas, distâncias e ângulos desconhecidos.

O programa se comunica com a maioria dos aplicativos de CAD populares e custa US\$ 98. Escreva para Saltire Software, P.O. Box 1565, Beaverton, OR 97075.

PAPER PARTNER

Após dias de trabalho debruçado sobre o seu programa de desktop preferido você respira fundo, aciona o comando para materializar "aquele" documento de n páginas na impressora laser e dá uma fugida até a copa para saborear um merecido cafezinho.

Minutos depois você volta - mal conseguindo conter a ansiedade - para conferir a aparência do tal documento, e descobre que a impressão não passou da primeira página, simplesmente porque não havia mais papel na impressora! Antes de consumir o impulso de atirar pela janela um periférico tão caro, lembre-se de que se você tivesse o Paper Partner da Action Laser Products, esta frustração teria sido facilmente evitada.

O Paper Partner consiste em um dispositivo eletromecânico, dotado de um braço e um sensor especial, que se encaixa no compartimento de papel da sua impressora Hewlett-Packard ou Apple LaserWriter. Quando o braço se encosta no sensor, indicando que não há mais papel, o dispositivo emite um alarmante sinal sonoro, avisando o usuário de que o compartimento de papel precisa ser preenchido.

O endereço do fabricante é 1440 South State College Blvd., Suite 3D, Anaheim, CA 92806. e o Paper Partner custa

apenas US\$69.95 (preço de dar água na boca, não é mesmo?).

ACECAT

Para os usuários radicais, que não admitem abdicar de nenhuma de suas atividades criativas quando se encontram em trânsito (ou para os outros tantos que dispõem de uma conta bancária de escala reduzida), uma comodidade inigualável é poder dispor do menor digitalizador do mundo.

O AceCat é perfeito para artistas metuculosos ou para a execução daqueles projetos gráficos que requerem filigranas. Sua prancheta, que mede cerca de 13X13 cm., pesa pouco mais de 500 gramas e você pode usá-lo até mesmo em pé ou reclinado.

Acompanham o conjunto um driver para aplicações com o Autodesk, um driver de mouse, um driver para o Windows e um utilitário que permite definir os parâmetros para utilização com aplicativos que suportam pranchetas de maior tamanho.

Se isto ainda não for o bastante para você se resolver, o preço do AceCat é também bastante flexível: US\$129. Você pode obter maiores informações com a AceCAD, 8 Harris Court, Building A-100, Monterey, CA 93940.

MINI-IMPRESSORA WSP-200

Você gasta zilhões e zilhões de dólares naquele notebook 486 com Windows, HD de 80 mega, vídeo Super VGA e fax-modem que cabe dobrado dentro do seu bolso, a fim de poder desfrutar do máximo de conforto e mobilidade, e quando chega a hora de obter uma cópia impressa...



Paper Partner

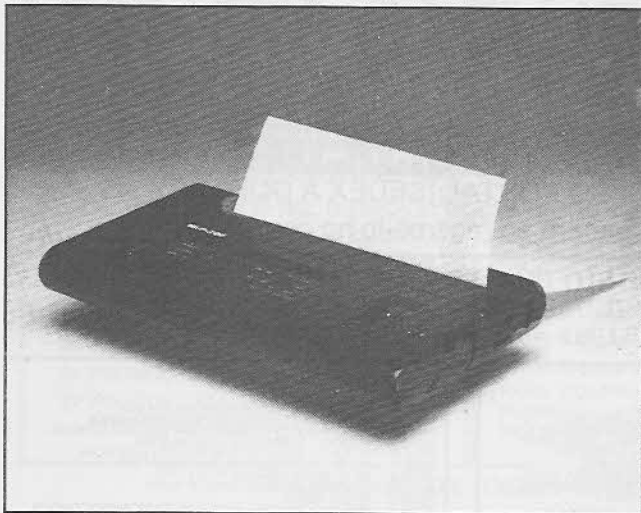

Mini-impressora
WSP-200

Bem, é como assistir a um episódio de "Terra de Gigantes". Pois é, a sua velha impressora está para o notebook assim como uma mangueira de carro de bombeiros para um conta-gotas. Mas não é preciso fretar mais um avião para só transportar a impressora quando você quiser viajar. A Computer Products Plus, Inc. (16351 Gothard St., Huntington Beach, CA 92647) produz, especialmente para esses casos, a WSP-200, que vem a ser a menor impressora do mundo (ou pelo menos, a menor impressora capaz de imprimir uma página).

Ela mede cerca de 17X30X3 cm., pesa pouco mais de um quilo e meio e vem com uma bateria recarregável de níquel-cádmio, que permite 90 minutos de uso ininterrupto (um adaptador AC possibilita também a conexão doméstica). A mini-impressora usa folhas cortadas ou rolos de papel de fax e é capaz de imprimir textos e gráficos bidirecionalmente (paica a 28 cps, elite a 33 cps, condensado a 50 cps e expandido a 15 cps).

Ela utiliza um driver Epson LQ e também imprime em caracteres internacionais (oba!).

Uma saída compável com o padrão Centronics permite ligá-la na porta paralela do seu micro (ou *micro-micro*, como quiser). Diante de tamanhas capacidades, o preço não deixa de ser também incredivelmente pequeno: US\$ 399.95.

AMIGA ACTION REPLAY II

Para os usuários do Spectrum, páira um certo ar de *dejà-vu*. De fato, não dá para negar que o cartucho Amiga Action Replay II lembra um pouco a Multiface com a qual usuários mais avançados equipavam a saudosa criação de Clive Sinclair. É só plugar o cartucho na porta de expansão do Amiga, e pronto: você estará apto a congelar e capturar, em disco, uma "imagem" do programa carregado na memória.

Pode-se não apenas gravar o programa inteiro, como também extrair figuras e mú-

sicas (o cartucho vem com um utilitário para localizar músicas, um editor de sprites e um editor de figuras). Fãs de jogos irão se deliciar com a capacidade de rodar programas em velocidade mais lenta, gerar vidas infinitas e dotar ambos os joysticks de disparo contínuo.

Entretanto, o Amiga Action Replay II também dispõe de recursos para finalidades mais "nobres", como detectar e remover vírus, tirar cópias de discos mais depressa do que através do DOS, introduzir senhas nas cópias, e definir tanto DF0: como DF1: como o drive de boot para trabalhar com discos do AmigaDOS. Mas é óbvio que um engenheiro deste tipo se destina aos hackers, e estes não terão do que reclamar.

O cartucho permite visualizar a qualquer instante o status do programa e da máquina (incluindo a utilização da memória), e um monitor Assembler M68000 com um chip customizado embutido possibilita xeretar qualquer programa, bem como verificar/modificar todos os registradores do processador - mesmo os registradores write-only.

O detalhe final, e que lembra mais uma vez a Multiface, é que o preço é uma autêntica barganha: US\$99.99 para o Amiga 500 e US\$199.99 para o Amiga 2000. O endereço da Coast to Coast Technologies é 1855 S. R.434, Suite 208, Longwood, FL 32750.

Amiga
Action
Replay
II

Tudo para seu

PC

XT/AT/386/486

PULSAR INFORMATICA - SOFTWARE PC - FONE:(011)856-0676

.Dominio Público.Shareware.
.jogos.Aplicativos.Textos.
.Utilitários.linguagens.
.Processadores.Gráficos.
E MUITO MAIS !!

HARDWARE.MAUSE
JOYSTICK.PLACA FAX
MODEM.SCANNERS
IMPRESSORAS.ETC

**CATALOGO
GERAL**

MAIOR GARANTIA.MENOR
PREÇO

RUA SANTA EUDOXIA. 321 - CEP 02533 - SAO PAULO - SP

MSX

AMIGA

PC/XT/AT

ADQUIRA SEUS PROGRAMAS PELO REEMBOLSO POSTAL (SEDEX A COBRAR)

Você faz o pedido por telefone ou carta e só pagará ao recebê-lo no correio

CATALOGO DE APLICATIVOS DE DOMÍNIO PÚBLICO P/PC XT/AT

TOTALMENTE GARANTIDO CONTRA VIRUS - ENTREGA EM 3 DIAS

CADA APLICATIVO GRAVAÇÃO C/DISCO INCLUSO = CR\$ 5.500,00 (por disco)

APLICATIVO PC XT/AT DE DOMÍNIO PÚBLICO

COD. G	NOME DO PROGRAMA - TIPO
A0001 01	1001 - Editor Gráfico de fácil utilização
A0026 02	ABC TALK - Aprenda a falar inglês, inaceeditavel
A0254 02	ACTIVE FILE - Agenda e calendário
A0390 01	ADM. DE ESCOLAS E ACAD. - Sistemas p/usa academia
A0002 02	ADVENTURE TOOLS KIT - EDITOR DE JOGOS ESTILO ADVENTURE
A0004 01	AGENDA - AGENDA
A0169 01	AMPIE NOTICE - CADERNÃO ALARME, AGENDA, ETC.
A0292 01	AMY'S FIRST PRIMER - COLEÇÃO DE JOGOS P/ CRIANÇAS
A0005 01	AQUARELA - SENSACIONAL EDITOR GRÁFICO (MOUSE)
A0426 01	ARJ - COMPACTADOR E DESCOMPACTADOR
A0006 01	ARTIST - SUPER EDITOR GRÁFICO DE FÁCIL UTILIZAÇÃO
A0007 01	ASC EXPRESS - VÁRIOS UTILITÁRIOS ZAPPER, MODEM...
A0178 02	ASSETS - PLANILHA ELETRÔNICA
A0008 01	ASTRAL - FAZ MAPAS E CÁLCULOS ASTROLÓGICOS
A0207 01	ATLAS PC - MARA MUNDI GEOGRÁFICO TODOS PAÍSES
A0285 01	ATS CAM - DIMINUI A VELOCIDADE DE SEUS 286 E 386
A0177 01	AUDIO II - CONTROLE DE DISCOS E FITAS MUSICAIS
A0220 01	AUDIO LOG - CONTROLE SEUS DISCOS E FITAS MUSICAIS
A0009 01	AUTO CAD V. 1.3 - CAD CAM PODEROSO FAZ GRAFICOS EM 3D
A0010 01	AUTO MENU - CRIA MENUS DE BARRAS EM SEUS DISCOS
A0011 01	AWMAC 2.80 - LINGUAGEM ASSEMBLER
A0183 07	AXS - COMPLETO SISTEMA DE CONTABILIDADE
A0012 01	BANNER MANIA - FAZ BANNERS, TELA, EXCELENTE BANNER E SING MAKER - FAZ FACHAS, CARTIZES E BANDEIRAS
A0037 01	BASICA - LINGUAGEM BASIC
A0354 01	BASIC LINE - UTILITARIO PARA PROGRAMACAO EM BASIC
A0014 02	BENCH MARK - FAZ TESTES DE HARDWARE NO MICRO
A0175 02	BILL POWER PLUS - CONTABILIDADE, EMITE NOTAS
A0147 01	BIBLIOTECA - FAZ BIBLIOTECA
A0340 01	BOX - UTILITARIOS PARA CRIACAO DE TEX.
A0362 01	BRAD FORD - PASSA TEXTOS EM ASCII EM OUTRAS FONTES
A0286 01	CÁLCULOS - ENSINA TRIGONOMETRIA E ALGEBRA
A0193 06	CARROONES (MOUSE) - PARA FAZER DESENHOS COM ANIMACAO
A0402 01	CAT DISK - CATALOGADOR DE DISCOS
A0254 02	CASH TRAC - CONTROLE BANCARIO E DE INVESTIMENTOS
A0018 02	CHART - GRAFICADOR ESTADISTICO PARA EMPRESAS
A0391 02	CHASM - CURSO DE ASSEMBLER, EXCELENTE
A0137 02	CHECK IT OUT - ACOMPANHAMENTO MOVIMENTO BANCARIO, CHEQ. CHEQUE MOLECULAR - APRESENTA ESTRUTURAS MOLECULARES EM 3D
A0307 01	CHIT - PARA CONTROLE DE CHEQUES
A0202 03	CHI WRITER 3.02 - EDITOR DE TEXTOS COM VARIAS FONTES
A0278 01	CMPCAL 3 - TRANSFORMA SEU MICRO EM CALCULADORA
A0334 01	COGO & PILOT - PARA ENGENHARIA E DESENHO TECNICO
A0266 03	COILS - FAZ DESENHOS E DESENHOS COMO SÍMBO
A0156 01	COMPASS - PARA AUTOMACAO DE ESCRITORIO
A0416 01	COMPOSER - SUPER EDITOR MUSICAL POR PARTITURAS
A0399 01	CONTRASTA REGRABREBER - COMPLETO SISTEMAS CONTAS PR
A0403 01	COOPER GRAPHICS - 1 - FIGURAS, BORDAS E MOLD.PREDItores
A0404 01	COOPER GRAPHICS - 2 - FIGURAS PREDItores GRAFICOS
A0249 01	CRYSTAL - GERA MODELOS DE CRISTAIS EM 3 D (EGA)
A0319 01	CROSS REF - FERRAMENTA PROGRAMADORES EM BASIC
A0421 04	CSHOW (VGA/GEGA) - DEMO GRAFICA COM FOTOS DIGITALIZADAS
A0289 01	DANCAD 3D - SISTEMA DE CAD CAM
A0405 02	DATA BASES - SUPER BASES DE DADOS
A0333 01	DATA PILOT - GRAFICOS BIDIMENSIONAIS
A0225 01	DAZZLE DEMO - FANTASTICA DEMO GRAFICA (VGA)
A0377 01	DCOPY MENU MATIC - VARIOS UTILITARIOS (PC/XT)
A0029 02	DELUXE PAINT II - EDITOR GRÁFICO P/USO CMOUSE
A0284 01	DESK AND MATH - RELÓGIO, ALARME, BANCO DE DADOS, ETC.
A0031 01	DIET DIETICO - ANTIHURUS
A0305 01	DIET DISK - EXCELENTE DIETAS P/CONTROLE DE PESO
A0344 01	DIRECTOR - AUXILIAR DO DOS
A0357 01	DISAM - PARA PROGRAMADORES QUE USAM GW/BASIC
A0222 01	DISK BASIC - CONTROLE SEU PROGRAMA E DISQUETES
A0141 01	ISK CATALOGO - ORGANIZA SEUS DISCOS E PROGRAMAS
A0314 01	DISK COMMAND - OTIMIZA, RECUPERA, DISCOS E WINCHES
A0426 01	DISK PAUSE - SUPER COPIADOR DE DISCOS
A0223 01	DISK MANAGER V.4.3 - P/FORMATAÇÃO FÍSICA DE WINCHESTER
A0295 01	DOS CONTROL MENU - MOSTRA E EXECUTA COMANDOS DO DOS
A0311 01	DOS LOCK - SUPER COPY DO DOS NO WINCHESTER
A0213 03	DRE GENIUS - OTIMO EDITOR GRÁFICO
A0384 01	DRAFT CHOICE - PROGRAMAS PARA DESENHO ESTILO CAD CAM
A0407 03	DREAM - PODEROSO BANCO DE DADOS
A0373 01	DRIVECHK 8 ALIGN - TESTE E AJUSTAMENTO DE DRIVES
A0305 01	DOZES - AUXILIAR DO DOS
A0320 01	DOZES - AUXILIAR DO DOS
A0301 01	EAGS - INVENTARIO CONTROLE DE ESTOQUE
A0374 01	EDDY - MODIFICA DATA E HORA DO DIRETORIO
A0382 01	EDRAW - PERMITE DESENHAR E IMPRIMIR DIAGRAMAS
A0214 03	EGE - SUPER EDITOR DE TEXTO PARA MONITORES EGA
A0383 01	ELECTRON - SOLUCIONA EQUACOES ELÉTRICAS
A0398 01	LETRÓ - FETUA ORCAMENTO DE PROJETOS ELÉTRICOS
A0153 01	EQUILIBR - ENSINA EQUACOES MATEMATICAS E FISICAS
A0036 01	ETIQUETAS - FAZ ETIQUETAS PARA DISCOS COM DIRETORIOS
A0037 01	EUREKA - THE SOLVER - RESOLVE CÁLCULOS MATEMÁTICOS
A0280 01	EVILUATE - RESOLVE EQUACOES MATEMATICAS
A0233 03	EXCLUSIVON - SUPER EDITOR E ANIMADOR GRÁFICO
A0038 01	EZ FORM - FAZ FORMULÁRIOS COMERCIAIS
A0039 01	EZ MENU - PARA CRIACAO DE MENUS
A0400 01	FALA - SINTETIZADOR DE VOZ
A0260 01	FANCY LABEL - ETIQUETAS PARA MALA DIRETA
A0041 02	FANTASYVISION - FAZ GRAFICOS E ANIMACOES EM 2D (MOUSE)
A0347 01	FAST - LINGUAGEM
A0043 01	FAST GRAPHS - EDITOR GRÁFICO
A0044 01	FAST BACK - COMPACTADOR DE ARQUIVOS
A0312 01	FILE PATH - PERMITE VER SETORES DE DISCOS E IMPRIMIR
A0227 02	FIRST CHOICE - EDITOR DE TEXTOS E BANCO DE DADOS
A0174 03	FRESH CARDS - DICCIONARIO DE INGLIS COM 7000 PALAVRAS
A0045 01	FRESH CODE - CRIA TELAS TELAS PARA DBASE

A0046 01	FEIXICAL - AGENDA DE COMPROMISSOS
A0270 03	FILE DRAW - EDITOR DE FLUXOGRAMA-MAPASTABELAS
A0348 01	FILHOT PLUS - PROTETOR DE PROGRAMAS CONTRA VIRUS
A0388 01	FOLHA DE PAGAMENTO - COMPLETO SISTEMA F/PAGAMENTO
A0048 01	FONTARY - VÁRIOS TIPOS DE LETRAS PARA CRIANÇAS
A0321 02	FOUNDED DISK - EDITOR DE CARACTERES (VGA/GEGA)
A0342 01	FOREIGN LANGUAGE - ENSINA LINGUA ESPANHOLA, ALEM...
A0397 01	FOTOFOTOGRAFER - PARA CRIAR E CREAR SUAS FOTOS
A0323 01	FORGE VERSION - UTILITARIO DE TEXTO E DBASE 3
A0132 01	FORMASTER - EDITOR DE FORMULARIO
A0049 01	FORM MASTER - FORMAS DISCOS EM ATE 800 KBYTES
A0267 01	FUNTERS - ENSINO DE MATERIAIS PARA CRIANÇAS
A0140 02	GALAXY - SUPER EDITOR DE TEXTOS ESTILO WYSIWYG
A0055 01	GRAPH IN THE BOX - EDITOR GRÁFICO
A0378 01	GRAPHIT - FAZ GRAFICOS COMERCIAIS
A0242 01	GUIA PAULISTA - GUIA DE HOTELS RESTAURANTES DE S PAULO
A0376 01	HARD DISK UTILITIES - UTILITARIOS PARA WINCHESTER
A0366 01	HERB KULTZ - EDITOR DE TEXTO
A0356 01	HEXACALIBUR - COMANDOS DE EDUCAO PARA USAR EM ARQUIVOS
A0336 01	HXBEDIT - EDITA EM HEXADECIMAL QUALQUER ARQUIVO
A0335 01	HEXAMON C E D - EDITOR DE ALIEXRES PARA ASSEMBLER
A0313 01	HDM - GERENCIADOR DE DISCO RÍGIDO
A0060 01	HOROSCOPE - FAZ HOROSCOPOS
A0245 01	HOME MANAGEMENT - CONTABILIDADE PESSOAS
A0236 02	HOME VIDEO PRODUCTION - FAZER ABERTURA VIDEO CASSETTE
A0145 01	I-CHING - ICHING
A0227 01	IDEAL TERMINAL - PROG. DE COMUNICACAO EMULIA TERMINAIS
A0061 01	IMAGE 3D - PODEROSO E FORTISSIMO
A0308 01	IMAGE PRINT - FAZ IMPRESSAO COM ALTA QUALIDADE
A0238 04	INAVISION - SUPER EDITOR DE TEXTOS
A0273 02	INCONTROL - SISTEMA PARA AUXILIAR NO ESCRITORIO
A0152 01	INSTALCAL - PLANILHA DE CÁLCULOS
A0062 01	ITALIAN TUTOR - ENSINA LINGUA ITALIANA
A0243 01	KARAOKE - PROGRAMAS PARA PLACA DE SOM AUDIB
A0244 01	LABEL COAT - PROGRAMA PARA LAB. E ANÁLISES CLÍNICAS
A0063 01	LABELS UNIMATED - EDITOR DE ETIQUETAS VARIOS TAMANHOS
A0064 01	LAP LINK V.2.05 - AUXILIAR PARA DOS/CORP. APTAGA...
A0242 01	LETTER WRITER - EDITOR DE TEXTO COM FONTE
A0371 01	LIP - PARA IMPRESSAO DE DOCUMENTOS
A0219 01	LOCSMITH - COPIADOR DE DISCOS, ZAPEADOR, ETC.
A0066 01	LOTUS DESPOBRRADO - FAZ SORTIDO DA LOTUS PODENDO IMPRIMIR
A0044 01	LOTUS FEVER - FAZ O PERFIL DA PESSOA
A0372 01	MS-CD1 - CONJ. DE UTILITARIOS PAR ARQ.BAT.
A0243 01	XPORT - TRANS. ARQ. E IMPRESSAO
A0275 01	WAM PUM - REDESENVOLVIMENTO BANCO DE DADOS
A0330 02	WISQUILZ - TESTE SEUS CONHECIMENTOS DE MATEMATICA
A0352 01	WORMAN PICTURES - FOTOS DIGITALIZADAS PARA IMPRESSORA
A0367 02	WORD PERFECT 5.0 - ENSINA A USAR O WORD 5.0
A0160 05	WORD ATLAS - ATLAS COM TUDO SOBRE OS PAISES (W)
A0294 02	WYND SHELL - CONJ. DE LETRAS PARA DOS RÍGIDO
A0345 01	LISTOR/TURBO - UTILITARIOS PARA TURBO PASCAL
A0418 03	WORLD - PLANILHA DE CÁLCULOS COM GRAFICOS
A0393 01	MAGIC FINGERS - ANÁLISE CALIGRÁFICA
A0291 01	MAGNETIC - SUPER BASES DE DADOS
A0173 01	MAKEN DAY - IMPRIME RELATORIOS AGENDAS, CALENDARIOS
A0069 01	MALA DIRETA PRO BASE - COMP.SISTEMA MALA DIRETA
A0291 01	MARKET - CONTROLA ANUNCIOS MERCADO DE ACOES
A0246 01	MASTER FILE DISK - EDITOR ARQUIVOS PRODUCAO E LE ARQ.
A0191 02	MATH CAD V.2.03 - PODEROSO CAD CAM
A0282 01	MATRIX CALCULOR - FAZ ANÁLISE ESTADÍSTICA
A0276 01	MEAL MATE - ENSINA O RATOR PROTO DOS ALIMENTOS
A0229 01	MEDIA MASTER - OTIMO AUXILIAR DO DOS
A0232 01	MENU CONSTRUCTION - PC/XTAR MENUS C/CORES E SOMBREADO
A0258 01	MICRO 2051 - OTIMO DIAGNOSTICO DE HARDWARE
A0199 04	MICHAELIS DICCIONARY - DIC. PORTUGUES/INGLES E ING/PORT
A0172 01	MICRO ECHES - CÁLCULOS GENÉTICOS
A0368 01	MICRO RECHES - CONTABILIDADE
A0329 01	MINGEN - OUTRO UTILITARIO PARA TURBO PASCAL
A0071 01	MODERN - VARIOS UTILITARIOS PARA MODEM
A0309 01	MONODRAW V.3 GREEN DESIG. AUX. PROG. P/ TURBO PASCAL
A0359 01	MOUSE - GERA CODIGOS MOUSE DE VARIAS
A0259 01	MR. LABEL - FAZ ETIQUETAS EM VARIOS TAMANHOS
A0361 01	MULTI BASE - GERENCIADOR DE BANCO DE DADOS
A0072 01	MULTIFUNCTION - VARIOS UTILITARIOS ESTIQUETAS, AUDIO...
A0258 02	MULTIMATE - EDITOR DE TEXTOS PROFISSIONAL
A0352 02	MUSE - BANCO DE DADOS PARA ESCRITORIO
A0208 01	MUSICIAN - PERMANENTE DE PROGRAMACAO EM PASCAL
A0353 01	NEW YORK WORD - PODEROSO EDITOR DE TEXTOS
A0355 01	NORLAND - APRESENTA SOLUCOES GRANDES PROBLEMAS
A0145 01	ON SIDE - IMPRIME NO RODAPÉ DE TEXTO
A0247 01	ORACLE - ENSINA A USAR TAROT E ICHING
A0417 01	ORGANI BASIC - ENSINA A FAZER ANIMAIS DE PAPEL
A0385 03	ORGO - PARADOXO DE CRIAR ANIMAIS DE PAPEL
A0382 01	ORGOAO ELECTRONICO - SIMULADOR DE ORGOAO ELECTRONICO
A0385 03	PASCAL TOOL - UTILITARIOS PARA PASCAL
A0283 02	PASCAL TUTOR - ENSINA TUDO SOBRE ESSA LINGUAGEM
A0400 02	PC BROWSE - PESQUISA TEXTOS EM OUTROS PROGRAMAS
A0134 03	PC CALC - PODEROSA PLANILHA DE CÁLCULOS
A0351 01	PC CELL - COMPLETA CONTABILIDADE
A0324 01	PC DOCTOR - FAZ ANÁLISE DE HARDWARE NO DISCO
A0337 01	PC FONT - IMPRIME CARACTERES EM ASCII
A0288 02	PC HELP - ENSINA A USAR O DOS
A0385 01	PC ILLUSTRATION - EDITOR GRÁFICO COM OTIMOS RECURSOS
A0281 01	PC INVENTORY - GERA RELATORIOS DE ITENS DE INVENTARIOS
A0212 05	PC KEY DRAW - EXCELENTE DESKTOP PUBLISHING
A0142 01	PC MUSICIAN - CRIE E TOQUE MUSICAS
A0086 01	PC ORGANIZER - GERADOR DE MENUS POR JANELAS
A0180 03	PC OVERLOAD - ADMINISTRACAO DE CONDOMINIOS
A0170 02	PC PAYROLL - FOLHA DE PAGAMENTO

A0154 01	PC PROFESSOR - ENSINA PROGRAMAS EM BASIC
A0148 02	PC PROJECT - P/CONTROLE DE PROJETOS COMPLEXOS
A0359 01	PC SCHEMATIC - PROGRAMA P/RIAR ESQUEMAS ELÉTRICOS
A0257 01	PC STOCK - CONTROLE DE ACOES DA BOLSA
A0174 01	PC TOUCH - ENSINA UTILIZAR TECLADO E IMPRESSORA
A0310 01	PC UTIL - MULTI PROGRAMA P/IMPRESSAO E DOS
A0345 01	PC VT - EMULIA TERMINAIS VT102 E VT100
A0297 03	PC WRITER - EXCELENTE EDITOR DE TEXTOS
A0355 01	PD VIEW - DEBUG
A0358 01	PERSONAL CALENDAR - AGENDA DE COMPROMISSO COMPLETA
A0293 01	PIANOMAN - EDITOR MUSICAL IMPRIME PARTITURAS
A0311 01	PICTURE LABEL - CRIA ETIQUETAS GRAFICAS
A0326 02	PICUP - P/CONTROLE DE PROFISSIONAIS E TECNICOS
A0349 02	PIQUETTE - TELAS COM LAYOUTS PERSONALIZADAS
A0087 01	PIZZAZ - CAPTURA QUALQUER TELA E IMPRIME
A0318 01	PZ 3.02 - COMPACTADOR E DESCOMPACTADOR DE ARQ.
A0302 01	PORTRAC - CONTROLE DE INVESTIMENTOS
A0150 02	POWER SHEETS - SUPER PLANILHA DE CÁLCULOS EM 3D
A0309 01	PRINT CONTROL - PERMITE SELECIONAR E IMPRIMIR TELAS
A0089 03	PRINT MAGIC - FAZ CARTIZES, BAIXAS, CALENDARIOS ETC
A0093 01	PRINT MASTER SACANAGEM - BANCO DE FIGURAS P/NO
A0312 01	PRINT SHOP - FAZ CARTOES, FIGURAS, CARTIZES
A0313 01	PRINT SHOP GRAPHICS - FIGURAS, P/PRINT SHOP - DE 200
A0410 02	PRIVATE BOOK KEEPER - CONTAS A PAGAR/REC.CONTABILIDADE
A0097 01	PRIVATE LINE - PROTEGE E DESPROTEGE ARQUIVOS
A0318 01	PROBABILITY STATIST - PROG.MATEMÁTICA E ESTADISTICA
A0161 01	PROCOIN FORTUNE - ASTROLOGIA, NUMEROLOGIA, PERFL. PESSOA
A0320 02	PRO DESIGN - CAD CAM P/PROJETOS GRAFICOS
A0315 03	PRO FILE - AGENDA IMPRIME ETIQUETAS FORNLIARIOS
A0235 01	PROGRAMER UTILITIES - CRIA TELAS PARA DB2 E DB3
A0332 01	PWSTATR - ANÁLISE NUMÉRICA DE POLINÔMIOS
A0316 01	Q-MODEM - PROGRAMAS DE COMUNICACAO PARA MODEMS
A0364 01	QUEBECAL - PROGRAMA TRIDIMENSIONAL
A0098 01	QUICK BASIC V.4.5 - LINGUAGEM BASIC
A0381 01	ROTOR - CRIACAO DE BORDAS DE DESKTOP
A0099 01	SAMI - FANTASTICA AGENDA DE COMPROMISSOS
A0365 01	SCREEN & PRINTER - COMPRIE E EXPANDE CARACTERES
A0361 01	SCREEN DESIGNER - DESENHA E CRIA TELAS PARA VIDEO
A0361 01	SEBUJI - GRANDE UTILITARIO PARA CONSTRUCAO ARQUIVO
A0349 01	SERIAL FILE COPY - TRANSF. ARQUIVOS EM 2 MICROS
A0102 01	SIMPLE LABELS - PARA ELABORACAO DE ETIQUETAS
A0317 01	SIDE RICK V.1.5 - VARIOS UTILITARIOS
A0256 01	SIDE WRITER - PERMITE IMPRIMIR DOCUMENTOS DE LADO
A0105 01	SIST CONTROL ESTOQUES - COMPLETO CONT. ESTOQUE
A0248 01	SKI CLOCK - PROGRAMA DE ASTROLOGIA E ASTRONOMIA
A0224 01	SKY GLOBE - FAZ MAPAS DAS ESTRELAS E CONSTELACOES
A0250 01	SKY GENERATOR - EDITORACAO DE SLIDES
A0394 01	SOCIAL CONSULT - AUXILIA NAS SUAS PESSOAS
A0106 01	SOFT CONTROL - ORGANIZA SUA BIBLIOTECA DE PROGRAMAS
A0190 01	SPANISH VERB - ENSINO ESPANHOL
A0361 01	SCULPTURE PRINT - PERMITE IMPRIMIR EM 80/160 COLUNAS
A0304 01	STATICAL CONSULT - AUXILIA NAS SUAS PESSOAS
A0107 01	STOCK INVENTORY - CONTROLE DE ESTOQUE
A044 02	SUPER STOR - DUPLICA A CAPACIDADE DO WINCHESTER
A0108 01	SURVEYOR - FAZ CÁLCULOS E DESENHOS EM ESCALAS
A0146 01	TAROT - TAROT
A0363 01	TABELA PERIODICA - TUDO SOBRE ELEMENTOS DA TABELA
A0146 01	TAROT - TAROT
A0272 01	TECHNICAL EDITOR - EDITOR DE TEXTOS
A0272 01	TEMECAL - PROG. P/RIANEAR DES. DE SOFT
A0248 01	TEST AND TRAIN - PARA PREPARAR TESTES E DEMONIOS
A0109 01	THE ART STUDIO - EDITOR GRÁFICO DE FÁCIL UTILIZACAO
A0110 01	THE MUSIC CONSTRUCTION - EDITOR MUSICAL COM PARTITURAS
A0209 04	THE NEWS ROOM PRO - PARA EDICAO DE JORNALS E TEXTOS
A0287 01	TOUCH TYPE TUTOR - CURSO DE TIPOGRAFIA
A0133 01	TRADUTOR - FAÇA O SEU PRÓPRIO DICCIONARIO
A0111 01	TURBO ASSEMBLER - LINGUAGEM
A0112 01	TURBO FLOW - PARA DESENHAR FLUXOGRAMAS
A0112 01	TUTOR ALEMÃO - ENSINA A LINGUA ALEMÃO
A0302 01	TUTOR COM - ENSINA O USO DO DOS E DO PC
A0113 01	TUTOR DOS V.4.01 - TUDO SOBRE OS COMANDOS DO DOS
A0114 01	TUTOR LOTUS 1.2-3 - ENSINA TUDO SOBRE O LOTUS 1-2-3
A0158 02	TUTOR TURBO C - ENSINA A LINGUAGEM TURBO C
A0115 02	TYPE SETTER PC - EXCELENTE EDITOR DE TEXTOS
A0221 01	TYPING TUTOR - CURSO DE TIPOGRAFIA
A0399 01	UNKEY GOLD - ACENTUACAO EM PORTUGUES NOS EDITORES
A0399 01	UNSCREEN - GERADOR DE TELAS PARA TODAS AS LINGUAS
A0296 01	UNITA - FAZ CONVERSAO DE UNIDADES DE MEDIDAS
A0395 01	UN PROTECT - PROTEGE ARQUIVOS E CRIA ARQ. PROTEG.
A0346 01	VECTOR - ANÁLISE TABELA DE INTERRUPCAO VETORIAL
A0380 01	VIDEO CHEM - ANIMACAO DE QUIMICA ALIEXRES. ATOMOS
A0380 01	VIDEO RENTAL SYSTEM - PROGRAMA PARA VIDEO LOCADORA
A0237 01	VIX PC - PROGRAMA PARA USO COM MODEM

Programas profissionais

com manual
em português

HCI LIGHT

- CONTAS A PAG. E RECEBER
- CADASTRO DE CLIENTES
- MALA DIRETA
- CADASTRO DE PRODUTOS
- SALDOS BANCÁRIOS...
- CONTROLE DE ESTOQUE

Ideal para controlar sua Micro e Pequena Empresa. Tudo isso em apenas 1 programa com manual em português bem detalhado.

CONTROLE INTEGRADO

Ideal para controle de empresas de pequeno e médio porte. Opera à base de menus auto-explicativos e senhas de acesso definidas pelo usuário, possui um completo sistema de Mala Direta, Contas a Pagar e Receber, Saldos Bancários, Calendários, Agenda, Indicador Financeiro, etc... Acompanha manual detalhado

CONTROLE-SE

Para controlar de forma integrada todas as suas finanças e contas correntes em Banco, listando no final do mês tudo sobre o seu dinheiro. Além disso, há também agenda de compromissos, calendários, máquinas de calcular. Enfim um completo sistema de fluxo de caixa. Acompanha manual detalhado.

MULTI EMPRESAS

Nova versão do Controle Integrado possibilitando o controle independente de até 99 empresas diferentes, além de conter todos os excelentes recursos do Controle Integrado. Acompanha manual super detalhado e fácil de se entender.

CONSULTE NOSSOS PREÇOS ESPECIAIS

CLASSIC SOFT

TEL.(011) 875-4644

RUA JOÃO CORDEIRO, 489 - FREGUESIA DO Ó - SÃO PAULO - CAPITAL - CEP 02960 - 000

MSX

AMIGA

PC/XT/AT

ADQUIRA SEUS PROGRAMAS PELO REEMBOLSO POSTAL (SEDEX À COBRAR)

Você faz o pedido por telefone ou carta e só pagará ao recebê-lo no correio

JOGOS E APLICATIVOS P/ MSX

- ▷ 1, 2, MEGARAM, E MEMORY MAPPER
- ▷ SEMPRE OS ÚLTIMOS LANÇAMENTOS
- ▷ TEMOS MAIS DE 2.000 TÍTULOS
- ▷ PROMOÇÃO - 10 jogos 2 grátis
- ▷ SOLICITE CATÁLOGO GRÁTIS
Especifique o seu micro

PROMOÇÕES = PC

PC JOGOS E APL. GRAVAÇÃO COM DISCO INCLUSO...Cr\$ 5.500,00 (por disco)
CADA 10 jogos ou apl. ganhe 1 grátis c/ disco
CADA 50 jogos ou apl. ganhe 10 grátis com disco
PARA COMPRAS ACIMA DE Cr\$120.000,00 - Pagamento em 2 vezes: metade no ato outra metade para 30 dias.

AMIGA e MSX

JOGOS E APLICATIVOS

- ▷ TEMOS MAIS DE 2.000 TÍTULOS
- ▷ A cada 10 jogos ou aplicativos 1 GRÁTIS
- ▷ ATENDEMOS TODO O BRASIL
- ▷ SOLICITE CATÁLOGO GRÁTIS
Especifique o seu micro

CATALOGO DE JOGOS P/ PC XT/AT COM AS ÚLTIMAS NOVIDADES ENTREGA EM 3 DIAS ÚTEIS

COD.	NOME	D						
0692-007	JAMES BOND	(1)	0736-TURBO OUT RUN (VGA)	(3)	0112-ECHELON	(2)	0139-GAUNTLET	(1)
0049-BATTLE TECH		(1)	0739-TURBO OUT RUN (CGA)	(1)	0114-ELITE	(1)	0499-GAUNTLET 2	(2)
0869-BATTLE TECH 2		(1)	0001-688 ATTACK SUB	(1)	0124-IF IT MOVES SHOOT IT	(6)	0140-GHOST BUSTER 2	(1)
0763-BUCK ROGERS		(1)	0002-688 ATTACK SUB 2	(2)	0208-MACH 3	(1)	0892-GHOST GUNS	(1)
0066-CARMEN SAN DIEGO IN EUROPE		(1)	0004-A-10 TANK KILLER	(4)	0217-MENACE (EGA)	(1)	0774-HOME ALONE (EGA/VGA)	(2)
0831-CARMEN SAN DIEGO TIME		(1)	0664-A-10 TANK KILLER 2	(2)	0880-NOVATORN	(1)	0149-HORA DO PESADELO	(2)
0829-CARMEN SANDIEGO WORD		(1)	0784-ABRAMS BATTLE TANK	(2)	0286-ROCKET RANGER-(2)	(1)	0151-HOSTAGES	(1)
0155-CODE NAME:CEMAN(W)		(1)	0016-ADVANCED FLIGHT SIM	(2)	0714-SHIPFEE	(4)	0588-ILHA DISNEY	(1)
0798-COLONEL'S BEQUEST		(1)	0020-AIRCMBAT SIMULATOR	(2)	0322-SPACE ROGUE	(2)	0174-INDIANA JONES	(1)
0529-CONAN (w)		(1)	0043-BATTLE HAWKS 1942	(2)	0328-STAR DEFENCE	(1)	0175-INDIANA JONES 2	(2)
0079-CONQUEST CAMELOT (W)		(1)	0051-BATTLE ZONE	(1)	0335-STELLAR 7	(4)	0179-INFILTRATOR 2	(1)
0094-DEFENDER OF CROWN		(1)	0076-CHUCK YEARS	(1)	0348-STRIKER	(1)	0180-INTO THE EAGLE'S	(1)
0718-EURKA (VGA/W)		(1)	0544-F-14 TOM CAT	(4)	0349-THEXDER	(1)	0843-JAMES BOND	(2)
0469-EYE OF BEHOLDER		(1)	0115-F-15 STRIKE EAGLE	(1)	0392-THEXDER 2 (W)	(3)	0605-KARNOV	(1)
0893-GOLD RUSH		(1)	0118-F-16 SIMULATOR	(2)	0776-LIRIDIUM	(1)	0743-LE FETICHE MAYA	(1)
0851-HERO S QUEST (W)		(1)	0121-F-19	(2)	0589-XENON 2	(3)	0241-OPERATION TO KILL	(2)
0168-IND LAST CRUZAD (EGA)		(1)	0614-F-117A (W)	(6)	0014-ADULT GAMES	(1)	0210-MAD MIX	(1)
0474-IND JONES LAST (VGA)		(1)	0127-FALCON	(1)	0020-AIDS	(1)	0210-MARIO BROSS (VGA)	(1)
0407-KING S OF CHICAGO		(1)	0130-FLIGHT SIMULATOR V 3.0	(2)	0054-BOCA	(1)	0706-MECH WARRIOR (W)	(4)
0824-KING S QUEST 1		(1)	0131-FLIGHT SIMULATOR V4.0	(2)	0077-CINE PORNO	(1)	0791-METAL MUTANT (W)	(1)
0819-KING S QUEST 2		(1)	0138-GATO(SUBMARINO)	(2)	0787-EROTIC SHOW	(1)	0305-MICKEY MOUSE 123	(1)
0821-KING S QUEST 3		(1)	0660-GUN BOAT	(3)	0830-MAXIME	(1)	0227-MICROSCOPE MISSION	(1)
0186-KINGS S QUEST 4 (W)		(1)	0148-HEAVY METAL	(1)	0262-PORNO STORY	(1)	0229-MARCO POLICE	(1)
0196-LEISURE SUIT LARRY		(1)	0181-JET F-16	(1)	0299-SIMULA 1	(1)	0234-OBUTERATOR	(1)
0548-LOOM		(1)	0863-JET FIGHTER 2	(1)	0349-STRIP POKER	(1)	0494-OILWELL	(1)
0592-MAN HUNTER NEW YORK		(1)	0829-STAR TREK	(1)	0786-THE EROTIC	(1)	0903-OLIVER	(1)
0808-MAN HUNTER SAN FRANC.		(1)	0874-MIG 29	(2)	0030-DRAGON NINJA	(2)	0246-PAPER BOY	(1)
0215-MANIAC MANSION		(1)	0745-MIRAMAR	(1)	0034-BARBARIAN	(1)	0249-PHAROS TUMB	(1)
0221-MICKEY MOUSE		(1)	0236-OCEAN RANGER	(1)	0055-BOP'N WRESTLE	(1)	0251-PIPE DREAM	(1)
0638-OVER LORD		(1)	0263-PT 109	(1)	0056-BUDDOKAN	(2)	0268-PRINCE OF PERSIA	(1)
0598-PITARES (EGA/VGA)		(1)	0781-RAI ROAD TYCOON	(1)	0058-BUSHIDO	(2)	0270-PROHIBITION	(1)
0254-POLICE QUEST 1		(1)	0861-SHERMAN M4	(2)	0075-CHAMPION SHIP KARATE	(1)	0888-THE FUNNYSHER	(1)
0289-SAILING SIMULATION		(1)	0508-SILENT SERVICE 2	(2)	0093-DEATH SWORD	(1)	0272-RAMBO	(1)
0796-SPACE QUEST 1		(1)	0297-SIM CITY (W)	(2)	0104-DOUBLE DRAGON 1	(1)	0274-RASTAN SAGA	(1)
0826-SPACE QUEST 2		(1)	0881-SIM CITY FUTURE	(4)	0106-DOUBLE DRAGON 2	(1)	0276-RICK DANGEROUS	(1)
0316-SPACE QUEST 3		(1)	0571-SIM EARTH	(2)	0145-GOLDEN AXE	(2)	0280-ROAD RUNNER	(1)
0913-THE CARDINAL KREM.		(1)	0329-STAR TREK	(1)	0183-KARATEKA	(1)	0281-ROBOCOP	(1)
0516-THE SECRET MONKEY		(1)	0330-STAR TREK (VGA)	(5)	0389-LAST NINJA	(1)	0282-ROBOCOP 2	(1)
0405-ULTIMA (VW)		(1)	0648-TERMINATOR 2 (VGA)	(7)	0193-LAST NINJA 2	(3)	0284-ROCK FORD	(2)
0410-VOYAGE CENTER TERRA		(1)	0386-THE HUNT RED OCTOBER	(1)	0794-NINJA	(1)	0288-ROGGER HABBIT	(1)
0413-WAR IN THE MIDDLE EAST		(1)	0399-THUNDER CHOPPER	(1)	0746-NINJA GAIDEN	(1)	0611-SEA DRAGON	(1)
0585-4x4 OFF ROAD RACING		(1)	0400-TOMAHAWK	(1)	0643-PANZA KICK BOXING	(1)	0290-SECRET AGENT(W)	(5)
0017-AFRICAN RALLY		(1)	0423-WING COMMANDER (W)	(12)	0566-RENEGADE	(1)	0612-SENTINEL'S WORLD	(2)
0501-BILL ELLIOT NASCAR		(1)	0554-WINGS OF FURI	(4)	0095-SHIBUI(W)	(1)	0303-SHIBUI	(1)
0777-CARLOS SANZ		(1)	008-ABC MONDAY NIGHT	(-6)	0515-STREET FIGHT MAN	(3)	0304-SOUKOBAN	(1)
0586-CARZY CARS 2		(1)	0512-BALLISTIX	(1)	0338-STREET FIGHTER	(3)	0305-SPACE ACE (VGA)	(10)
0091-DAYS OF THUNDER		(1)	0061-CALIFORNIA GAMES	(1)	0364-SWORD OF SAMURAI	(2)	0327-SPY vs SPY	(1)
0094-DEATH TRACK		(1)	0062-CALIFORNIA GAMES 2	(3)	0526-TAKE DOWN	(2)	0360-SUPER CONTRA	(1)
0124-F40 FERRARI		(1)	0070-COVERMAN	(1)	0384-THE BOOK OF MEIKIU	(1)	0367-TARTARUGAS NINJA	(4)
0609-FERRARI FORMULA 1		(1)	0676-DREAM TEAM (W)	(5)	0391-THE NINJA	(1)	0598-TARTARUGAS NINJA 2	(8)
0133-FORD SIMULATOR		(1)	0111-EARL WEAVER BASEBALL	(1)	0401-TONGUE OF FATMAN	(1)	0672-THE SYMPSONS (VGA)(W)	(1)
0134-FORD SIMULATOR 2		(1)	0126-FACE OFF (HOCKEY)	(2)	0419-WIND WALKER	(4)	0392-THE THREE STOOGES	(4)
0144-GP CIRCUIT (CGA)		(1)	0559-FERNAN MARTIN	(1)	0817-221 BAKER STREETS	(1)	0388-THUD RIDGE	(1)
0685-GP CIRCUIT (EGA)		(1)	0128-FINAL ASSAULT	(1)	0022-ALF	(1)	0564-TOM & JERRY	(1)
0563-HARD DRIVING		(1)	0137-FUTEBOL AMERICANO	(1)	0023-ALIEN SHARKS	(1)	0918-THORAO (VGA)	(1)
0841-HARD DRIVING 2		(1)	0690-GRAVE YARDAGE	(1)	0835-ALL DO SWIM	(1)	0771-X-MEN	(1)
0845-HARLEY DAVIDSON		(1)	0147-GOLF	(1)	0024-ALTERED BEAST	(1)	0416-WEIRD DREAMS	(2)
0177-INDIANAPOLIS 500		(1)	0876-INTERNATIONAL SOCCER	(2)	0878-AMAZING SPIDER MAN	(1)	0916-ALPHA WAVES	(2)
0203-LOWBAR RALLY		(1)	0184-KING S OF THE BEACH	(2)	0575-ARACNOPHOBIA (W)(VGA)	(1)	0026-ARKANOID 2	(1)
0630-MARIO ANDRETTI RACE		(1)	0191-LAKER S X CELTICS	(3)	0513-ASTERIX	(1)	0038-BATTLE CHESS	(1)
0223-MIAMI VICE		(1)	0205-LOW BLOW	(1)	0492-AGE OF RAGE	(1)	0040-BATTLE CHESS 2	(1)
0231-NEW MOTORCYCLE GP		(1)	0583-MAGIC JOHNSON	(1)	0568-BAAL	(1)	0643-BILHAR 3D	(1)
0237-OFF SHORE WARRIOR		(1)	0490-MANCHESTER UNITED	(1)	0028-BACK TO THE FUTURE 2	(1)	0816-BLACK GAMMON	(1)
0244-OUT RUN		(1)	0216-MEAN 18 (GOLFE)	(1)	0665-BACK TO THE FUTURE 3	(1)	0909-BLACK JACK	(1)
0232-PIT STOP		(1)	0218-ONE IN ONE	(1)	0035-BATMAN THE MOVIE	(4)	0053-BLOCK OUT	(1)
0778-POLE POSITION 2		(1)	0248-PGA TOUR GOLF	(1)	0052-BIG TOP	(1)	0074-CHESSMASTER 2000	(1)
0264-POWER DRIFT		(1)	0300-SKATE DIE	(1)	0847-CADAVER	(1)	0090-CUBIC TIC TAC TOE	(1)
0271-RACE		(1)	0302-SKATE ROCK	(1)	0885-CAPTAIN COMIC	(1)	0089-CYRUS CHESS	(1)
0278-RM SUZUKI 250CC		(1)	0324-SPEED BALL-(2)	(1)	0891-CAPTAIN KEEN	(1)	0125-FACES	(1)
0558-SITO PONS		(1)	0358-SUMMER GAMES	(1)	0067-CAPTAIN TRUENO	(1)	0848-FACES TETRIS	(3)
0315-SPACE RACER		(1)	0374-TENNIS	(1)	0068-CASTLE VANIA	(2)	0902-GAMAO	(1)
0326-SPY HUNTER		(1)	0375-TENNIS PRO TOUR	(2)	0443-CAT	(1)	0910-HOVES	(1)
0341-STREET ROD		(1)	0625-TV SPORTS BASKET (W)	(1)	0749-COLORADO	(1)	0182-BIG SAN PUZZLE	(1)
0344-STREET ROD 2		(1)	0435-WINTER GAMES	(1)	0783-DARK AGES	(1)	0198-LEMMINGS (W)	(3)
0350-STUNT DRIVER		(1)	0436-WORLD GLASS (GOLFE)	(1)	0629-DAVID WOLF (W)	(6)	0201-LIF AND DEATH	(1)
0354-STUNTS (W)		(1)	0437-WORLD GAMES	(1)	0788-DESPERADO 2	(2)	0898-LOGICAL(VGA)	(1)
0359-SUPER BIKES		(1)	0438-WORLD CUP SOCCER	(1)	0097-DINO WARS 2	(2)	0209-MACADAM BUMPER	(1)
0361-SUPER HANG ON		(1)	0440-WORLD TOUR GOLF	(2)	0584-DONKEY KONG	(1)	0211-MAH JONGG	(1)
0362-SUPER OFF ROAD (W)		(1)	0441-WORLD TROPHY SOCCER	(2)	0450-DRAGON'S LAIR(W)(VGA)	(13)	0214-MASTER BLASTER	(1)
0377-TEST DRIVE 1		(1)	0018-AFTER BURNER	(1)	0751-DRAGON'S LAIR (VGA)	(12)	0228-MONOPOLY	(1)
0378-TEST DRIVE 2		(1)	0557-AFTER BURNER 2	(2)	0686-DRAGON STRICK	(4)	0597-NIGHT MISSION	(1)
0380-TEST DRIVE (VGA)		(1)	0834-BETTER DEAD ALIEN	(1)	0735-DUKE NUKEN (EGA)	(1)	0795-PAGAZITZU	(1)
0387-THE CYCLES		(1)	0777-BLOOD MONEY (EGA)	(2)	0109-DURO DE MATAR	(2)	0247-PC POOLS CHALLENGE	(1)
0861-TUNNELS ARMAGEDON		(1)	0740-BLUE ANGELS	(1)	0742-FUNSTONES	(1)	0250-PINBALL COLLECTION	(1)
			0635-DRAW RIDER(EGA/VGA)	(3)	0136-FREDDY HARDEST	(1)	0257-POP CORN	(1)
					0445-FRIENDISH FREDDYS	(5)	0258-POPULOUS (CGA)	(2)



COMO COMPRAR NOSSOS PRODUTOS: Peça por telefone, ou relacione em uma folha de papel, os produtos que deseja, indicando o código, nome e a quantidade de disco ocupado; escreva seu nome, endereço, cidade, estado e cep. e nos envie. FORMAS DE PAGAMENTO:
A) SEDEX à cobrar, você só pagará quando retirar o pedido no correio da sua cidade.
B) CHEQUE NOMINAL: A CLASSIC SOFT LTDA., PARA SUA COMODIDADE E ECONOMIA RECOMENDAMOS FAZER O

PEDIDO POR CHEQUE NOMINAL, POIS VOCE RECEBE SEU PEDIDO EM CASA.
DESPESAS POSTAIS: (Encomenda Registrada) pedido até 10 discos Cr\$ 8.000,00 (este preço é para pagamento em cheque).
PREÇO DE CADA GRAVAÇÃO JOGOS OU APLICATIVOS JÁ COM DISCO 5 1/4 INCLUSO: Cr\$ 5.500,00
PROMOÇÃO: PARA CADA 10 GRAVAÇÕES, 1 GRÁTIS JÁ COM DISCO.

REMETEMOS PARA TODO BRASIL CATALOGO GRATIS ESPECIFIQUE SEU MICRO

GRAPHOS III - parte 6

Desenhar apenas não basta para aproveitar o potencial de processamento do computador. É preciso também cortar, colar, deslocar, preencher áreas e, de certo modo, "pintar" pedaços de tela.

Renato Degiovani

Nesta edição vamos implementar dois recursos que tornam nosso GRAPHOS III sem dúvida nenhuma (e com toda a falta de modéstia peculiar aos programadores) um software de primeira linha. São eles o efeito FILL - preenchimento de áreas, e as funções relacionadas aos SHAPES.

Não fique assustado, pelo menos por enquanto, se esses dois assuntos são estranhos para você. Aos poucos eles se tornarão tão familiares quanto as novelas de televisão.

Então, vamos a eles...

O QUE SÃO SHAPES

Shape, em inglês, significa contorno, forma, figura, formato, molde ou padrão. Em nosso sistema, um shape é um determinado pedaço da tela, definido pelo usuário, o qual pode ser manipulado segundo certas regras. É mais ou menos como um pedaço de papel recortado, em cima de uma página (com recursos muito mais interessantes, você vai ver só).

Define-se "pedaço" como uma área medida por caracteres, ou seja, um retângulo formado por blocos de 8x8 pixels. Desta forma, um shape pode variar de 1x1 bloco até 25x80 blocos. Na verdade, a variação ocorre na faixa 1x1 até 22x52, pois não há muito sentido em criar shapes maiores do que essas medidas.

Os shapes são "recortados" da tela pela função F6 - Cria shape, que utiliza para a definição do seu tamanho a mesma rotina implementada pela função F4 - Corte (veja Micro Sistemas edição 114 - parte 4). Ao ser selecionado o quadro correspondente ao que se quer como shape, as rotinas de criação irão transferir esse shape para um buffer especialmente reservado para tal fim.

Volte na primeira parte do GRAPHOS (Micro Sistemas edição 111). Na página 20 você poderá ver o mapa de ocupação da memória e o segmento reservado para ser o buffer de shapes. Esse buffer tem 64 Kbytes de extensão e recebe os shapes em ordem de definição - um depois do outro.

Ao ser guardado, um shape recebe inicialmente 4 bytes, cuja significação é a seguinte:

1. **byte** - "nome" do shape, ou mais precisamente, um código que pode ser relacionado com uma determinada tecla. Mais à frente veremos esse byte melhor;
2. **byte** - tipo do shape que vem à seguir (são dois os tipos possíveis);
3. **byte** - quantidade de linhas de pixels do shape;

4. **byte** - quantidade de bytes de cada linha de pixel;

Próximos bytes - a seguir está organizado, por linhas de pixels, o pedaço recortado da tela.

Uma vez recortado o pedaço da tela e transformado em shape, o que fazer com ele? Bem, aí vai depender muito da criatividade de cada artista. Vamos ver aqui algumas "mágicas" interessantes.

A finalidade de se ter shapes em um editor gráfico é justamente dispor de recursos para facilitar certos trabalhos repetitivos. Por exemplo: você está criando uma tela onde aparecem diversos tipos de caminhões. Você pode criar módulos gráficos de tal forma que, com o uso dos shapes, possam ser montados diversos modelos rapidamente. Dê só uma olhada na figura 1 para compreender melhor esse raciocínio.

É claro que os shapes não resolvem tudo. Depois de montados, os caminhões precisam

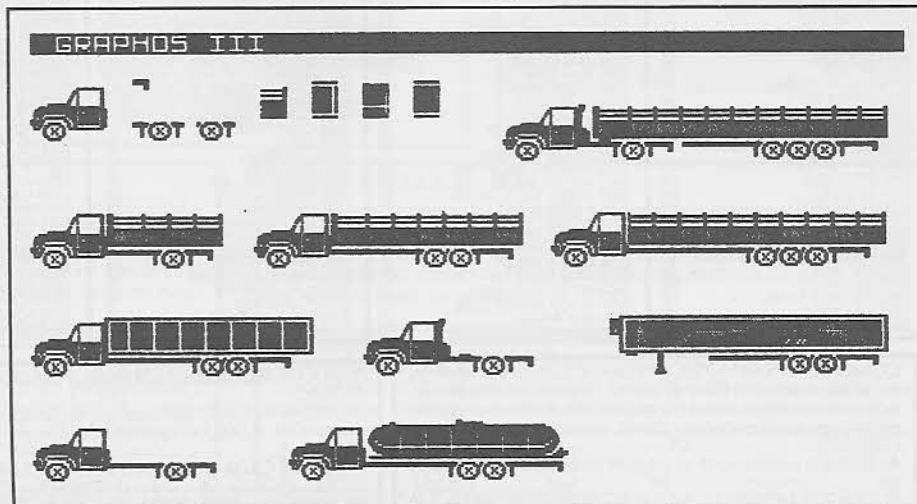

Fig 1: Figuras construídas a partir de módulos

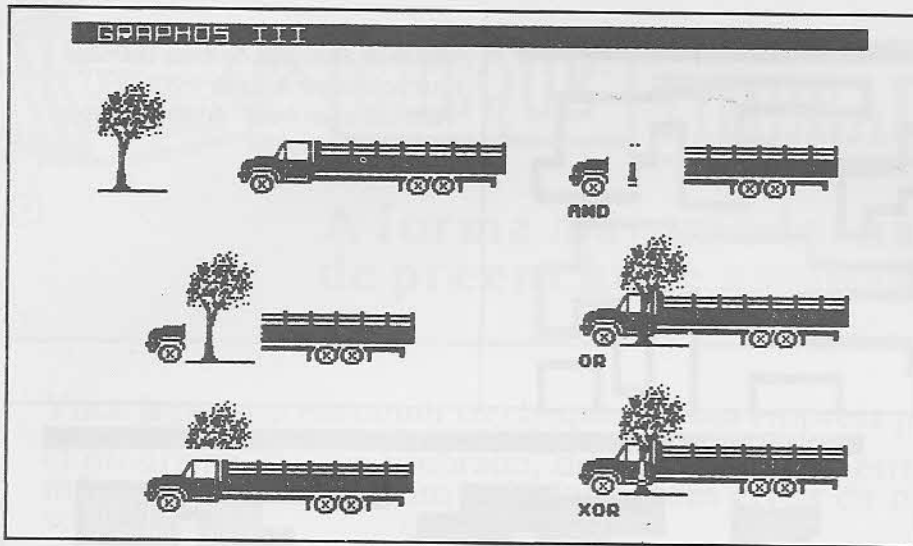

Fig 2: Modos de impressão de shapes tipo 1

de alguns retoques. Aí entram outras funções, como Corte, Zoom, etc.

COMO USAR UM SHAPE

Antes de usar um shape é necessário selecioná-lo no buffer. Para tanto basta usar a função F6 - Usa shape. Será apresentada uma tela especial contendo diversas informações, tais como: o tamanho do buffer, a área que ainda está livre, quantos shapes existem no buffer, qual é o shape apresentado na tela, seu tipo e a sua tecla correspondente.

Nesse estágio, basta pressionar seta para direita e seta para esquerda a fim de avançar e retroceder dentro do buffer de shapes. Obviamente que a tecla HOME mostra o primeiro shape e a tecla END o último (bastante lógico, não é mesmo?).

Bem, aqui é que entra a tal tecla correspondente. Se, por exemplo, existir um shape relacionado com a tecla "A", então basta pressionar "A" para que o shape seja mostrado. Já imaginou o que isso permite? Ainda não? Então lá vai: se você criar um shape com a forma de uma letreção "A" e relacioná-lo à tecla "A"...

- Pausa para um pequeno comercial - no disco parte 6 existem alguns arquivos de shapes que são na verdade alfabetos especiais. Use e abuse criando títulos e telas informativas.

Voltando ao trabalho, você agora deve estar curioso para saber como relacionar uma tecla a um shape, já que durante a sua criação isso não foi solicitado. Experimente pressionar, durante a seleção de um shape, a tecla INS.

Feito isso, irá aparecer um cursor bem na frente da palavra "Tecla:". Aí é só você digitar a tecla, segundo sua preferência, mas lembre-se, os shapes estão alinhados em sequência dentro do buffer e quando você pres-

sionar uma tecla correspondente, o sistema irá procurar pela primeira ocorrência dessa tecla. Se existirem dois shapes tecla "A", somente o primeiro será acessado dessa forma. O outro terá que ser "achado" com as setas. Se não houver um shape relacionado com a tecla pressionada, o sistema apresentará o último shape do buffer.

A seleção de um shape ainda guarda dois recursos extras. Você pode retirar o shape, mostrado na tela, do buffer. Para isso basta pressionar a tecla DEL. O outro recurso é um presentão para os adoradores da programação gráfica: ao ser pressionada a tecla "*", o GRAPHOS III transforma o shape mostrado em um arquivo ASCII, onde todos os bytes estão em formato string de 3 dígitos, obedecendo ao padrão da programação em Assembly, ou seja, DB 000,000,000,000,000,000,000.

Não vou nem comentar o que se pode fazer com esse recurso, principalmente em se tratando de criação de jogos em computador, desktop presentation, animação gráfica, etc, etc, etc...

Escolhido um determinado shape, a tela em edição retorna de seu descanso momentâneo e o dito shape aparece no topo,

à esquerda. Agora você pode deslocá-lo pela tela (setas), em busca de um lugar para colocá-lo.

Há uma curiosidade nesta operação: a barra de espaço, se pressionada, "carimba" o shape na tela. A tecla ENTER faz o mesmo, mas também encerra o processamento da função.

OS TIPOS DE SHAPES

Até aqui os shapes foram tratados como pedaços de tela. Eles são mais do que isso e começamos agora a desvendar um pouco dos mistérios por trás desse ítem do GRAPHOS III, afinal, esse três no nome indica também os elementos gráficos usados pelo sistema: telas, shapes e alfabetos.

Então, vamos lá. Nosso sistema trabalha com dois tipos distintos de shapes. O tipo 1 é constituído apenas pelo pedaço da tela que foi definido pelo usuário. A impressão desse shape pode ocorrer de quatro formas diferentes (acompanhe pela figura 2):

Sobreposição - neste modo o shape sobrepõe por completo a região onde ele se encontra. Tudo o que estiver "atrás" do retângulo definido será sobreposto;

Operação AND - neste modo, os bytes do shape não são apenas enviados à tela, mas sofrem uma operação lógica AND com o conteúdo da área onde ele deverá estar. O resultado é simples de se entender: basta um pixel resetado para que o resultado seja branco - a tabela abaixo ilustra isto:

```

0 1 1 0
0 0 1 1
----- AND
0 0 1 0

```

Operação OR - esta operação é o inverso da anterior, ou seja, basta um pixel setado para que o resultado seja preto. Na aparência, tudo não passa de uma fusão entre os dois elementos (shape e fundo). Veja a tabela:

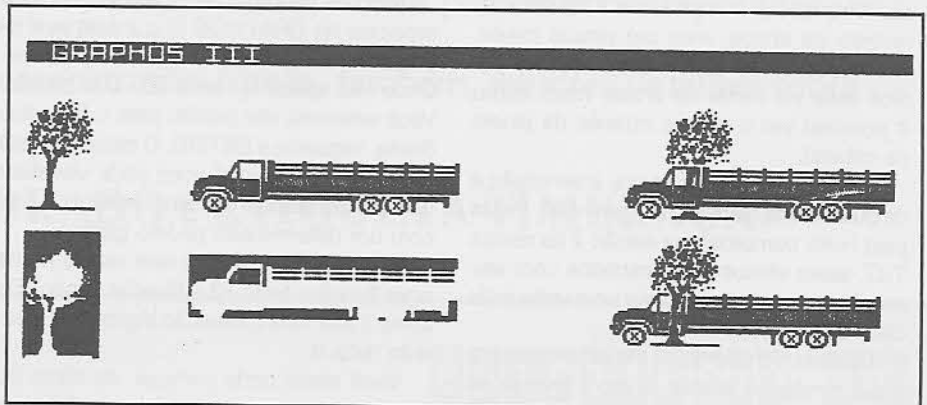
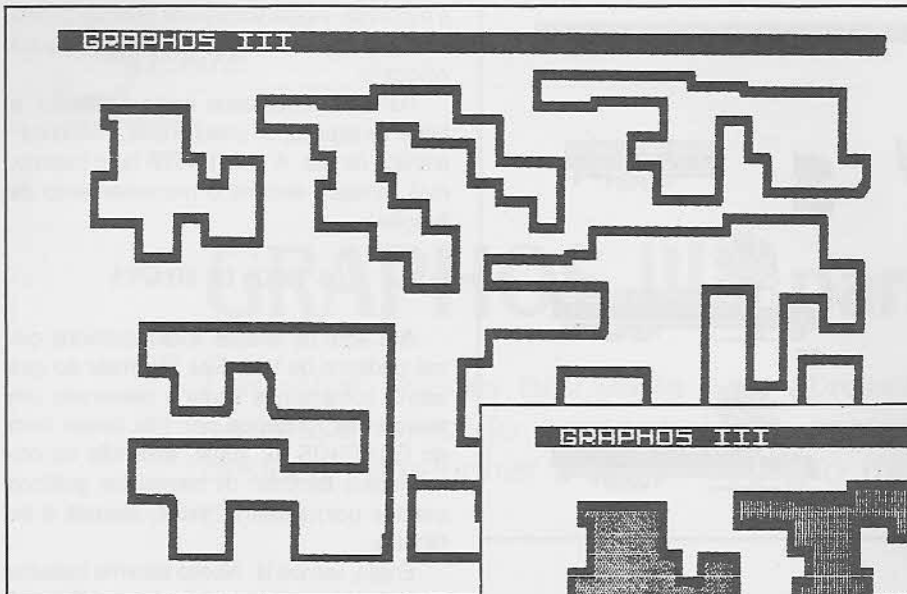

Fig 3: Modos de impressão de shapes tipo 2



```

0 1 1 0
0 0 1 1
----- OR
0 1 1 1

```

Operação XOR - este é um *exclusive OR*, onde a repetição do estado do pixel dá como resultado branco. Acompanhe:

```

0 1 1 0
0 0 1 1
----- XOR
0 1 0 1

```

Falta mostrar como obter esses efeitos. Bem, para tanto basta pressionar a tecla "+" quando estiver selecionando um shape ou quando estiver posicionando-o na tela. Você verá o efeito no mesmo instante.

O shape tipo 2 é também um pedaço da tela mas possui uma máscara de impressão. Essa máscara cumpre a função de preparar a impressão do referido shape. Na verdade, ela limpa uma determinada área para que a mesma possa receber a figura sem deformação ou alterações.

Veja, na figura 3, como isso se processa. Note que a máscara não é idêntica ao inverso do shape, mas um pouco maior. Na impressão do caminhão, o mesmo parece estar na frente da árvore (note como é possível ver o tronco através da janela da cabine).

Já na impressão da árvore, a sensação é de que ela está na frente do caminhão. Pausa para outro comercial: na edição 2 da revista TILT, esses efeitos são mostrados com animação, para que se possa ter uma visão mais clara do processo.

Quando o shape tipo 2 é criado, o sistema grava a máscara apenas como o inverso do shape. Em outra edição da MS trataremos do sistema de edição das máscaras.

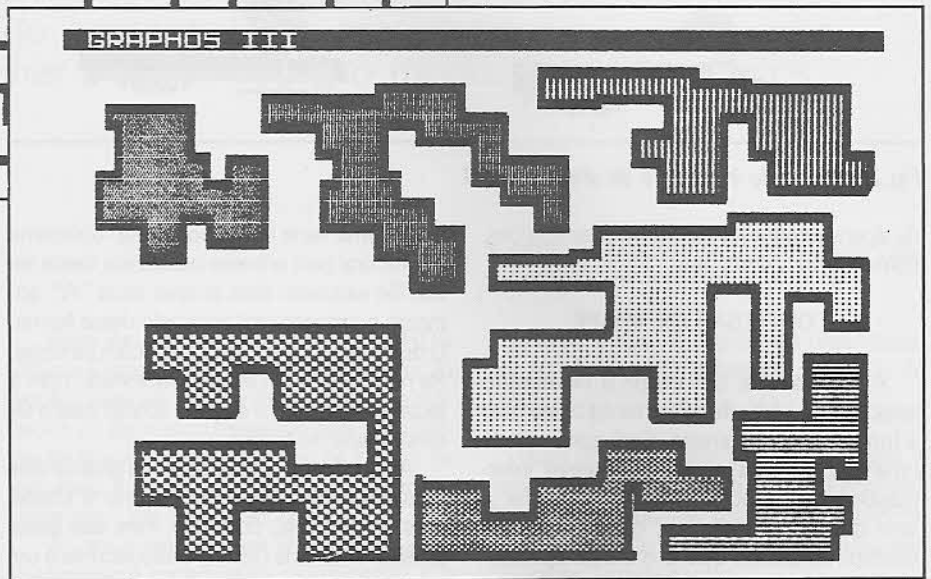

PREENCHENDO ÁREAS

Se você ainda não está cheio desta série, então aqui vai um recurso para você literalmente encher a tela. Ele tem o dom de evitar trabalhos aborrecidos, tais como pintar áreas extensas ou complexas.

O efeito funciona da seguinte forma: você seleciona F1 - Fill e coloca o cursor dentro de uma determinada área fechada (se houver apenas um bit resetado nas margens da área, o efeito irá "vazar". Ao pressionar a barra de espaço, todos os pixels resetados, dentro da área, serão setados. Ela fica "cheia".

Mas não para aqui não. Existem 8 padrões especiais no GRAPHOS III e a área que foi preenchida receberá um desses padrões. Onde eles estão? Na tecla F5 - Usa padrão. Você seleciona um padrão para o fill (setas direita, esquerda e ENTER). O escolhido será o default. Na figura 4 você pode visualizar com clareza como é o preenchimento de área com um determinado padrão gráfico.

Esse padrão também será usado numa nova função: tecla F3 - Mesclar fundo. Ela soma à tela toda (operação lógica OR) o padrão default.

Você ainda pode carregar, do disco ou winchester, um novo grupo de padrões para uso no GRAPHOS III.

UM EXEMPLO PRÁTICO

Um dos efeitos mais comuns em computação gráfica é a criação da sombra de um objeto. Ela dá uma idéia de volume e também induz o "espectador" a ver o objeto afastado do plano principal de desenho.

Com os recursos implementados nesta edição, criar sombras, por mais complexas que sejam as figuras, tornou-se uma tarefa bastante simples. Siga os passos de um exemplo:

1. Crie a figura usando os recursos normais do GRAPHOS III;
2. A seguir defina um shape, do tipo 1;
3. Desloque a figura, com a função Corte, na direção da sombra desejada;
4. Inverta a tela e preencha a figura com um padrão que dê a idéia de um cinza;
5. Inverta novamente a tela e sobreponha à figura o shape criado anteriormente, usando o modo de impressão OR.

Se tudo correu bem, você terá uma bela sombra na sua figura.

Figura 4: Exemplos de áreas delimitadas que sofreram a ação da função FILL. Note como as áreas não devem deixar "escapar" o padrão.



CHEQUE TIMBRADO

A forma mais moderna e segura de preencher e assinar cheques.

Você já pensou em emitir os cheques de sua empresa por microcomputador?

O programa cheque timbrado, desenvolvido por estratégia s.c., emite cheques no microcomputador com agilidade, sem erros de preenchimento e com muita segurança.

E mais.

COMP 008	BANCO 774	AGÊNCIA 0478	C1 0	CONTA Nº 0008482127	C2 8	CHEQUE Nº 880004	C3 4	Cr\$ 83.000,00
Pague-se por este cheque a quantia de: <u>Oitenta e tres mil cruzeiros</u>								
a <u>Estrategia S.C. Ltda.</u>								
R. SETE DE OUTUBRO - RIO - RJ						Rio de Janeiro, 15 de Junho de 1991		
cr\$ 83.000,00						<i>Jose Correntista</i> JOSE CORRENTISTA		
= 94720872 5367900428 189462703753 =								

O cheque timbrado faz a impressão da chancela com o símbolo da empresa e valor do cheque, evitando adulterações. (adeus chancela mecânica...)

E mais.

Você pode ter, opcionalmente, sua assinatura feita pelo microcomputador, não perdendo tempo assinando cheques...

Solicite, ainda hoje, uma demonstração e peça, também, maiores detalhes sobre os nossos produtos

PAPEL TIMBRADO e ETIQUETA TIMBRADA.

estratégia s.c.

av pres vargas 962/414 - rio - 20071 - tel (021) 263-4386

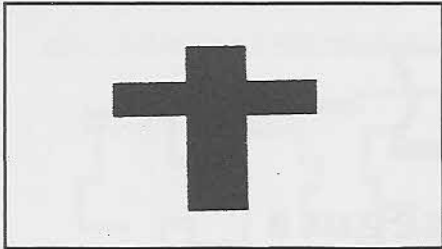

Crie uma shape;

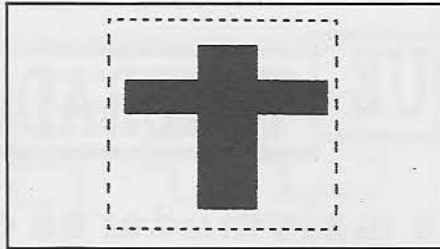

Desloque a figura

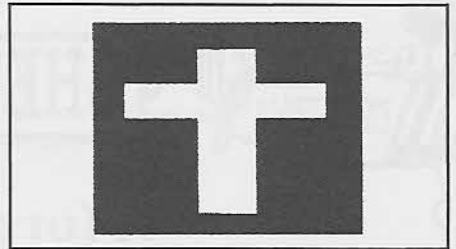

Inverta a tela

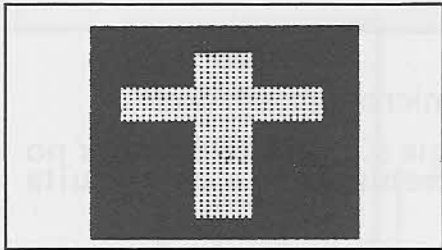

Preencha com um padrão;

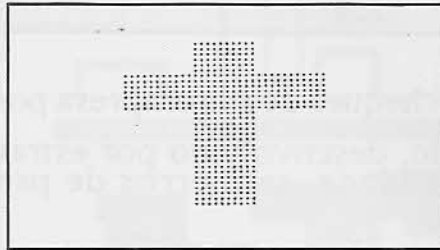

Inverta a tela;

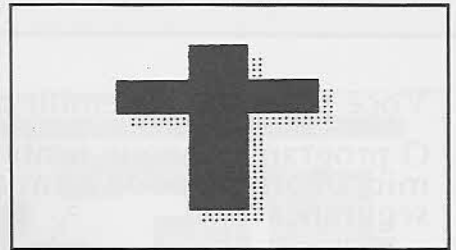

Sobreponha o shape.

UM POUCO DE PROGRAMAÇÃO

O pessoal dos bits e bytes deve estar "arrancando os cabelos" à essa altura. Fiquem calmos porque não há nada incrivelmente complexo nas rotinas desta edição, muito pelo contrário.

Os shapes - as rotinas de criação, manipulação e gravação dos shapes são tão simples e óbvias que dispensam qualquer tipo de comentário. A rotina de impressão na tela foi escrita de tal forma que pode ser usada em outros programas sem necessidade de modificações.

Fill - essa rotina é um pouco mais complicada. Ela funciona da seguinte forma: ao pressionar a barra de espaço, começa uma busca pelo primeiro pixel livre, à direita, da linha onde está a origem do fill. A seguir a rotina segue a linha, à esquerda, setando os pixels que estão vagos e marcando os endereços dos primeiros pixels livres das linhas imediatamente acima e abaixo.

Quando termina uma linha, a rotina recupera um desses endereços e refaz o processo novamente. Ela só irá terminar quando não existir mais endereços arquivados e portanto a área estará preenchida.

A digitação desta parte, além dos cuidados normais, requer algumas alterações no start do sistema, ou seja, nas rotinas iniciais do GRAPHOS III. Isto porque o buffer de shapes deverá ser recuperado sempre que se entrar no editor, tal como ocorre com as telas.

Bem pessoal, por esta edição é só. Com o que já temos implementado no GRAPHOS III dá para desenhar coisas incríveis. Na próxima edição você irá conhecer uma função que desenha árvores incríveis em segundos.

Até lá.

```

-----
:GRAPHOS III - parte 6                               Versão 2.0
:
:Renato Degiovani                                  dezembro de 1991
-----
:Variáveis
Tfunc1  dw  OFFSET TRACO
         dw  OFFSET BLOCO
         dw  OFFSET TLINHA
         dw  OFFSET TRAIO
         dw  OFFSET FILL
Tfunc2  dw  OFFSET SAIDA
Tfunc3  dw  OFFSET LIMPAT
         dw  OFFSET MESFUN
         dw  OFFSET INVVID
         dw  OFFSET HESPEL
         dw  OFFSET VESPEL
Tfunc4  dw  OFFSET CORTE
         dw  OFFSET ZOOM
Tfunc5  dw  OFFSET TROPAD
         dw  OFFSET LODPAD
Tfunc6  dw  OFFSET SHAPES
         dw  OFFSET CRISHP
         dw  OFFSET CLSSHP
         dw  OFFSET SAVSHP
         dw  OFFSET LODSHP
Tfunc7  dw  OFFSET SAIDA
Tfunc8  dw  OFFSET FUNDOME
         dw  OFFSET FUNDOLI
         dw  OFFSET VELOCID

TF1     db  3,8,1
         dw  OFFSET LISTA1,OFFSET Tfunc1
TF2     db  3,4,9
         dw  OFFSET LISTA2,OFFSET Tfunc2
TF3     db  3,8,17
         dw  OFFSET LISTA3,OFFSET Tfunc3
TF4     db  3,5,25
         dw  OFFSET LISTA4,OFFSET Tfunc4
TF5     db  3,5,33
         dw  OFFSET LISTA5,OFFSET Tfunc5

```

```

TF6     db  3,8,41
         dw  OFFSET LISTA6,OFFSET Tfunc6
TF7     db  3,4,49
         dw  OFFSET LISTA7,OFFSET Tfunc7
TF8     db  3,6,57
         dw  OFFSET LISTA8,OFFSET Tfunc8

LISTA1: db  12,1,3,'F1: DESENHO',12,2,9,16,22
         db  12,3,4,'Traco'
         db  12,4,4,'Bloco'
         db  12,5,4,'Linha'
         db  12,6,4,'Raio'
         db  12,7,4,'Fill'
         db  252

LISTA2: db  12,1,11,'F2: TEXTO',12,2,30,9,16,22
         db  12,3,12,'Menu princ'
         db  252

LISTA3: db  12,1,19,'F3: TELA',12,2,18,9,16,22
         db  12,3,20,'Limpa tela'
         db  12,4,20,'Mescla fundo'
         db  12,5,20,'Inverte tela'
         db  12,6,20,'Espelho horiz'
         db  12,7,20,'Espelho vert'
         db  252

LISTA4: db  12,1,27,'F4: RETOQ',12,2,26,9,16,22
         db  12,3,28,'Corte'
         db  12,4,28,'Zoom'
         db  252

LISTA5: db  12,1,35,'F5: MISC',12,2,34,9,16,22
         db  12,3,36,'Troca padrão'
         db  12,4,36,'Load padrão'
         db  252

LISTA6: db  12,1,43,'F6: SHAPES',12,2,42,9,16,22
         db  12,3,44,'Usa shape'
         db  12,4,44,'Cria shape'
         db  12,5,44,'Limpa buffer'
         db  12,6,44,'Save shapes'
         db  12,7,44,'Load shapes'

```

```

         db  252

LISTA7: db  12,1,51,'F7: IMPRESS',12,2,50,9,16,22
         db  12,3,52,'Menu princ'
         db  252

LISTA8: db  12,1,59,'F8: PARÂM',12,2,58,9,16,22
         db  12,3,60,'Cor nos menus'
         db  12,4,60,'Linha status'
         db  12,5,60,'Velocidade'
         db  252

-----
Figshp  db  0
Fimshp  dw  0
Nomshp  db  'f'
Numshp  db  1
Totshp  db  0
Tipshp  db  31h
Endshp  dw  0
Pdu     db  0
Bufpdu  db  255,255,255,255,255,255,255,255
         db  255,255,255,255,255,255,255,255
         db  170,085,170,085,170,085,170,085
         db  170,085,170,085,170,085,170,085
         db  170,170,170,170,170,170,170,170
         db  170,170,170,170,170,170,170,170
         db  204,204,204,204,204,204,204,204
         db  204,204,204,204,204,204,204,204
         db  136,000,136,000,136,000,136,000
         db  136,000,136,000,136,000,136,000
         db  255,000,255,000,255,000,255,000
         db  255,000,255,000,255,000,255,000
         db  204,051,204,051,204,051,204,051
         db  204,051,204,051,204,051,204,051
         db  240,240,015,015,240,240,015,015
         db  240,240,015,015,240,240,015,015

MESFUN:                               ;Mescla o fundo da tela de acordo
         call PADUSR                       ;com o padrão atual
         mov  si,ax
         mov  di,0

```

```

mov di,25 ;25 linhas
MESFU0:
push di
call MESFU1
pop di
add di,320
dec di
jnz MESFU0
call COLOCA
jmp LIMPAO
MESFU1:
mov cx,40 ;2 vezes 40 colunas
MESFU2:
push si
push cx
call MESFU3
pop cx
pop si
loop MESFU2
ret
MESFU3:
call MESFU4 ;2 em 2 caracteres
MESFU4:
push di
mov cx,4
MESFU5:
mov al,[si]
or [es:di],al
inc si
add di,2000h
mov al,[si]
or [es:di],al
inc si
sub di,1fb0h
loop MESFU5
pop di
inc di
ret
LODPAD: ;Carrega um grupo de padrões
call DESLIGA
mov al,[Fundo]
call CHRS
mov cx,128 ;Tamanho máximo do arquivo
mov dx,Offset Bufpdu
mov ax,[Acode]
mov bx,OFFSET Extens+18
call DLOAD ;Carrega o arquivo
mov al,[Fundo]
call CHRS
jmp TROPAD
TROPAD: ;Escolhe um padrão
call DESLIGA
call COLOCA
call ESCPDR
TROPAD:
call LIGA
call VIDEO
call RECTEL
call COLOCA
jmp LIMPAO
ESCPDR:
mov bx,0620h ;Cria a janela dos padrões
mov dx,062dh
mov ah,0
call JANELA
call DISP
db 12,8,34,'Padrões:'
db 252
call VIDEO
mov si,OFFSET Bufpdu ;Imprime cada um dos padrões
mov di,2604 ;Endereço no vídeo
mov cx,8
ESCPD0:
call ESCP20 ;Cada uma das partes
call ESCP20
add di,2
loop ESCP0
ESCPD1:
mov BYTE PTR [Linha],7
mov bh,42 ;Imprime moldura no padrão
mov al,[Fdu]
mov bl,al
add al,al
add al,al
add bh,al
push bx
mov [Coluna],bh
call DISP ;Parte de cima
db 28,24,24,24,24,29,252
inc BYTE PTR [Linha]
pop bx
push bx
mov [Coluna],bh
call DISP ;Meio
db 23,14,14,14,14,26,252
inc BYTE PTR [Linha]
pop bx
push bx

```

```

mov [Coluna],bh
call DISP ;Parte de baixo
db 30,27,27,27,27,31,252
pop bx
ESCPD2:
call GETKEY
cmp al,27
jnz ESCP3
call REPOE ;Retorna por ESC
stc
ret
ESCPD3:
cmp al,13
jnz ESCP4
call REPOE ;Retorna por ENTER
and al,al
ret
ESCPD4:
cmp al,14 ;Seta para a direita
jnz ESCP6
inc bl
ESCPD5:
and bl,7
mov BYTE PTR [Linha],7
push bx ;Apaga a moldura do padrão
mov [Coluna],bh
call DISP
db 32,32,32,32,32,32,252
inc BYTE PTR [Linha]
pop bx
push bx
mov [Coluna],bh
call DISP
db 32,14,14,14,14,32,252
inc BYTE PTR [Linha]
pop bx
push bx
mov [Coluna],bh
call DISP
db 32,32,32,32,32,32,252
pop bx
mov [Fdu],bl
jmp ESCP1
ESCPD6:
cmp al,15
jnz ESCP2
dec bl
jmp ESCP5
ESCP20:
push cx
push di
mov cx,4
ESCP21:
mov al,[si] ;Obtém um byte
xor [es:di],al ;Coloca-o no vídeo
inc si ;Repete no bloco ímpar
add di,2000h
mov al,[si]
xor [es:di],al
inc si
sub di,1fb0h
loop ESCP21
pop di
pop cx
inc di
ret
FILL:
mov [Putcur],OFFSET PUTSET
mov [Getcur],OFFSET GETCUR
mov [Descur],OFFSET CSETA
mov [Rotpix],OFFSET FILO
jmp COMUM
FILO:
mov ax,[FX]
push ax
mov ax,[PY]
push ax
call FILROT ;Preenche a área determinada
call PADUSR ;Calcula o endereço do padrão
mov bx,ax ;Troca a área preenchida pelo
mov ax,[Acode] ;padrão atual
add ax,1000h ;Segmento do buffer de tela
mov ds,ax
mov si,0 ;Início
mov di,0
mov dh,25 ;25 linhas
mov cx,80 ;80 colunas
FILL:
push si
push di
push bx
push cx
mov cx,4
FIL2:
mov al,[es:di] ;compara se é igual ou diferente
cmp al,[si]
jz FIL3
call FIL5
FIL3:
add di,2000h

```

```

add si,2000h
inc bx
mov al,[es:di]
cmp al,[si]
jz FIL4
call FIL5
FIL4:
sub si,1fb0h
sub di,1fb0h
inc bx
loop FIL2
pop cx
pop bx
pop di
pop si
inc si
inc di
test cl,1
jz FIL6
jz sub bx,16
FIL6:
add bx,8
loop FIL1
add si,240
add di,240
mov cx,80
dec dh
jnz FIL1
pop ax
mov [PY],ax
pop ax
mov [PX],ax
call SEGDADOS
jmp VIDEO ;Retorna ao processamento
FIL5:
push dx
mov dx,[Acode]
not al ;Prepara másc de preenchimen-
or al,[si] ;to
not al
mov ds,dx
and al,[bx] ;Obtém byte corresponden-
add dx,1000h ;te
mov ds,dx
or al,[si]
mov [es:di],al ;Repõe no vídeo
pop dx
ret
FILROT:
mov bx,[PX] ;Endereço de partida
mov dx,[PY]
cmp dx,200 ;Encerra se está abaixo do limite
jc FILROO
ret
FILROO:
call TESTAR ;Testa o pixel
jz FILEO1 ;Retorna se já estiver preenchido
ret
FILEO1:
mov ax,0fffh ;Marca o início do stack pointer
push ax
push ax
FILDIR:
mov bx,[PX] ;Movimenta o pixel para direita
mov dx,[PY]
call TESTAR
jnz FILESQ ;até encontrar um pixel setado
inc WORD PTR [PX]
cmp WORD PTR [PX],640
jnz FILDIR ;ou dentro do limite da tela
FILESQ:
mov cx,0 ;Marca o início da linha
dec WORD PTR [PX]
PONTO:
mov bx,[PX] ;Seta o pixel correspondente
mov dx,[PY]
call CALCX
mov di,[Pxcic]
mov al,[Masck]
or [es:di],al
cmp dx,199
jz FILBA1
cmp cl,0
jnz APAGAR
inc dx
call TESTAR
jnz APAGAR
mov bx,[PX]
mov dx,[PY]
inc dx
push dx
push bx
mov cl,1
APAGAR:
mov bx,[PX]
mov dx,[PY]
cmp cl,1
jnz FILBA1
inc dx
call TESTAR

```

REDI UNIVERSOFT INFORMATICA E COMERCIO LTDA

JOGOS PARA PC/XT COD. NOME (D)	AÇÃO	CORRIDAS	FILMES	
PCX0002 - AFTER BURNER (02) PCX0052 - BUSHIDO ZAXION/DEFENDER (01) PCX0306 - DRAGON RIDER(E) (03) PCX0106 - HEROES OF LANCES (03) PCX0173 - HOSTAGE (01) PCX0115 - KING OF CHICAGO (02) PCX0178 - MACADAN BUMPER (01) PCX0025 - MASH3 (01) PCX0266 - MENACE (V) (02) PCX0127 - NIGHT MISS PINBALL (01) PCX0035 - PINBALL WIZARD (01) PCX0190 - ROCK FORD (01) PCX0253 - SEA DRAGON (01) PCX0049 - THEXDR 3 (01)	SPX0232 - SECRET AGENT (05) PCX0291 - SKATE ROCK (01) PCX0284 - SPACE ACE (01) PCX0161 - SPY VS SPY (01) PCX0205 - STAR DEFENCER (V) (01) PCX0043 - STAR GLOBE (01) PCX0269 - THE GAME OF ARMONY (01) PCX0336 - THE SYMPSONS (VW) (04) PCX0239 - THEXDR 2-FIRE HAWK(E/W) (03) PCX0118 - TICO E TECO (01) PCX0381 - TIME QUEST (VW) (10) PCX0114 - TOM & JERRY (01) PCX0222 - WING OF FURY (02) PCX0208 - XENON II (03)	PCX0130 - ONE IN ONE 2 (01) PCX0245 - PC POOL CHALLENGER (01) PCX0236 - PGA TOUR GOLF (01) PCX0150 - SERVICE PLAY TENNIS (01) PCX0154 - SKATE OR DIE (02) PCX0155 - SKY OF DIE (02) PCX0156 - SPEEDBALL (02) PCX0167 - SUMMER GAMES 1 (01) PCX0168 - SUMMER GAMES 2 (01) PCX0217 - TENNIS PRO TOUR (02) PCX0330 - TV SPORTS BASKET (VW) (04) PCX0193 - SWINTER GAMES 1 (01) PCX0027 - WORLD CUP 90 (02) PCX0171 - WORLD SOCCER (02)	PCX0083 - DEATS WORD (01) PCX0015 - DOUBLE DRAGON 1 (02) PCX0016 - DOUBLE DRAGON 2 (01) PCX0008 - DRAGON NINJA (02) PCX0256 - FREDDY HARDEST (01) PCX0194 - GOLDEN AXE (02) PCX0113 - KARATEKA (01) PCX0331 - PANZA KICK BOXER (VW) (04) PCX0216 - RASTAN SAGA (02) PCX0227 - RENEGADE 3 (02) PCX0147 - SABOTEUR (01) PCX0185 - SHINOBI (01) PCX0163 - STREET FIGHT (02) PCX0264 - SWORD OF SAMURAI (03) PCX0183 - TAKE DOWN (02) PCX0048 - THE LAST NINJA 1 (W) (02) PCX0233 - THE LAST NINJA 2 (03) PCX0224 - TONGS OF FANTAMAN (W) (06)	
ADVENTURE			SIMULADORES	
PCX0379 - BARDS TALES (03) PCX0410 - BLACK CAULDRON (02) PCX0187 - CODENAME:QUEMAN(W) PCX0382 - COLONEL B'QUEST(VW) PCX0079 - CONQUEST OF CAMELOT PCX0327 - ELVIRA (E/W) (08) PCX0274 - EXCALIBUR (02)HD PCX0372 - EYE OF THE BEHOLDER PCX0325 - HEART OF CHINA (VW) (24) PCX0374 - INCREDIBLE HULK (01) PCX0116 - KING QUEST 1 (01) PCX0371 - KING QUEST II (02) PCX0117 - KING QUEST III (03) PCX0259 - KING QUEST IV (VW) (26) PCX0124 - MAHUNT IN NEW YORK (05) PCX0373 - MEN STREET (06) PCX0387 - MOEBIUS (02) PCX0332 - MONKEY ISLAND I (VW) (08) PCX0333 - MONKEY ISLAND II (VW) PCX0138 - OPERATION STEALTH (06) PCX0334 - OVER LORD (05) PCX0175 - POLICE QUEST I (03) PCX0135 - POLICE QUEST II (06) PCX0152 - SILVERHORN SIERRA (V) (04) PCX0159 - SPACE QUEST I (03) PCX0160 - SPACE QUEST II (06) PCX0370 - SPACE QUEST III (V) (06)HD PCX0186 - STELLAR 7 (04) PCX0274 - THE BOOK OF MONBEIN (02) PCX0273 - ULTIMA 5 (05) PCX0211 - WIND WALKER (04) PCX0260 - ZACK MCKRACKEN (02)	PCX0059 - AFRICAN BUGS (01) PCX0361 - ASPAR GP (01) PCX0297 - BILL ELLIOTS NASCAR (W) (04) PCX0080 - CRAZY CARS 2 (01) PCX0012 - DEATH TRACK (02) PCX0326 - FERRARI F1 90(2) PCX0099 - FORD SIMULATION 1 (01) PCX0100 - FORD SIMULATION 2 (02) PCX0308 - HARD DRIVING 2 (02) PCX0324 - HALLEY DAVIDSON (02) PCX0110 - INDIANAPOLIS 500 - (02) PCX0121 - LOMBARD RALLY (02) PCX0282 - MARIO ANDRETTI RACE(E/W) (05) PCX0126 - MOTOCROSS (02) PCX0295 - NEW GP MOTORCYCLE (02) PCX0005 - OFF SHORE WARRIORS (01) PCX0031 - OUT RUN (02) PCX0298 - PARIS DACAR (02) PCX0133 - PIT STOP 2 (01) PCX0172 - POWER DRIFT (04) PCX0362 - SITO 500 GPS (V) (01) PCX0041 - SPACE RACER (01) PCX0164 - STREET ROAD 1 (03) PCX0261 - STREET ROAD 2 (04) PCX0181 - STUNT DRIVE (W) (04) PCX0280 - STUNTS (04) PCX0123 - SUPER BIKE (01) PCX0207 - SUPER HANG ON (01) PCX0238 - SUPER OF ROAD (W) (02) PCX0392 - TEST DRIVE 2 (CEN.) (01) PCX0276 - TEST DRIVE 2 (MUSCLE CARS) (01) PCX0043 - TEST DRIVE 1 (01) PCX0044 - TEST DRIVE 2 (02) PCX0169 - TEST DRIVE 3 (V) (03) PCX0009 - THE CIRCLES (02) PCX0384 - TURBO OUT RUN (03) PCX0226 - VETTE (01)	PCX0001 - A HORA DO PESADELO (02) PCX0062 - ALF - O ET (01) PCX0215 - BACK TO THE FUTURE 2 (02) PCX0228 - BACK TO THE FUTURE 3 (W) (05) PCX0234 - BATMAN: THE MOVIE (W) (04) PCX0343 - BUCK ROGERS (08) PCX0237 - DAYS OF THUNDER (02) PCX0017 - DURO DE MATAR (02) PCX0254 - ESQUECERAM DE MIM (02) PCX0206 - MISSAO IMPOSSIVEL (03) PCX0130 - OS TRES PASTISTAS (02) PCX0036 - PLATOON (01) PCX0196 - RED OCTOBER (01) PCX0004 - ROBOCOP (01) PCX0191 - ROBOCOP 2 (02) PCX0028 - ROBOCOP 3 (W) (04) PCX0144 - ROGER HABBIT (02) PCX0151 - SHOJUN (01) PCX0044 - STAR TREK 1 (01) PCX0188 - STARTRECK 5 (W/V) (05) PCX0337 - TART, NINJA II (W/V) (07) PCX0259 - TERMINATOR 1 (VW) (08) PCX0275 - TERMINATOR 2 (VW) (04) PCX0174 - VIAGEM AO CENTRO DA TERRA (02)	PCX0056 - 688 ATTACK SUBMARINO 1 (01) PCX0214 - 688 ATTACK SUBMARINO 2 (02) PCX0057 - A10 TANK KILLER 1 (04) PCX0315 - A10 TANK KILLER 2 (VW) (08) PCX0344 - ADVANCE OF SIMULATOR (01) PCX0009 - AIR COMBAT (01) PCX0183 - AIR TRANSP SIMULATOR(VW) (04) PCX0346 - APACHE STRIKE (02) PCX0201 - BATTLE HAWKS 1942 (02) PCX0068 - BATTLE OF BRITAIN (04) PCX0347 - BLUE ANGEL (02) PCX0304 - BLUE MAX (05) PCX0218 - CHUCK YEARS AFT (01) PCX0244 - CONFRONT EUROPE (01) PCX0307 - DAS BOOT (03) PCX0300 - F-117-A(W) (06) PCX0299 - F-14 TOM CAT(E/W) (04) PCX0091 - F-15 STRIKE EAGLE 2 (02) PCX0213 - F-16 PILOT COMBAT (03) PCX0092 - F-16 SIMULATION (02) PCX0192 - F-16/18 SIMULATION (01) PCX0093 - F-18 SIMULATION (03) PCX0313 - F29 RETALIATOR(W) (02) PCX0348 - FALCON AT (03) PCX0019 - FALCON SIMULATION (01) PCX0329 - FIRE FORGET 2 (02) PCX0301 - FLIGHT OF INTRUDER (06) PCX0393 - FLIGHT SIM 4(CPC,DISC) (02) PCX0058 - FLIGHT SIMULATION 1 (01) PCX0096 - FLIGHT SIMULATION 3 (01) PCX0097 - FLIGHT SIMULATION 4 (02) PCX0101 - GATO (01) PCX0309 - GUNBOAT (03) PCX0200 - HEAVY METAL (01) PCX0112 - JET FLIGHT SIMULATION (01) PCX0104 - KING'S OF SKI (04) PCX0386 - LHXATTACK CHOPPER (02) PCX0203 - LIFE AND DEATH (02) PCX0312 - LIGHT SPEED(W) (05) PCX0123 - M113 TITAN PLATOON (03) PCX0349 - NIG 29 FULLCRON (W) (02) PCX0399 - NOONBEESE(E) (01) PCX0321 - OIL WEL (05) PCX0350 - ORBITER (02) PCX0139 - PT 109 (01) PCX0252 - RED DRAGON (01) PCX0394 - SHUTTLE (04) PCX0376 - SILENT SERVICE 2 (04) PCX0202 - SPACE ROUGE (02) PCX0245 - STEL THUNDER (02) PCX0165 - STRIK FLEET (01) PCX0132 - THUNDER BLADE (02) PCX0378 - THUNDER CHOPPER (01) PCX0248 - TITANIC 2 (02) PCX0053 - TOMAWANK (01) PCX0340 - ULTIMA 6 (07) PCX0240 - WING COMMANDER 1 (VW) (11) PCX0400 - WING COMMANDER 2 (V) (08)HD PCX0335 - WING COMMANDER 2 (W) (40) PCX0338 - WING SECRET MISSION 1 (VW) (04)	
		EROTICOS	GUERRA	
PCX0223 - ALLEYCAT (01) PCX0229 - ALTERED BEAST (W) (03) PCX0314 - ARACNOFOBIA (E/W) (04) PCX0397 - ASTERIX (02) PCX0243 - AVOID THE NOID (01) PCX0262 - BAAL (V) (03) PCX0305 - BAD BLOOD (04) PCX0247 - BANDIT KING (V2D) (03) PCX0065 - BARBARIAN (01) PCX0289 - BATTLE ZONE (01) PCX0292 - BIG TOPO (01) PCX0398 - CABAL (02) PCX0267 - CAPTAIN COSMIC (V) (01) PCX0072 - CAPITAO AMERICA (02) PCX0286 - CATATO TRUENO (01) PCX0182 - CASTLE VANIA I (02) PCX0342 - COLORADO (02) PCX0285 - CONAN O BARBARO (VW) PCX0085 - COUNT DOWN (VW) (08) PCX0225 - CRIME WAVE (08) PCX0249 - DARK CASTLE 2D (02) PCX0084 - DEFENDER OF CROWN (01) PCX0241 - DINO WARS (07) PCX0034 - DONKEY KONG (01) PCX0317 - DRAGON'S LAIR 1 (VW) (13) PCX0388 - DRAGON'S LAIR II (VW) (12) PCX0389 - DRAGON'S LAIR III (VW) (12) PCX0087 - DUCK TALES (02) PCX0204 - SCHELON (02) PCX0090 - EVOLUTION (01) PCX0310 - FRIENDISH'S FREDDY (W) PCX0102 - GALUNTLET (01) PCX0051 - GOODY (01) PCX0263 - GRAVE YARDEGE (03) PCX0385 - HILLSFAR (02) PCX0391 - HOME ALONE (02) PCX0108 - ILHA DISNEY (01) PCX0316 - INDIANA JONES 256 (VW) PCX0120 - LEISURE LARRY 3 (08) PCX0040 - LOD RUNNER (01) PCX0122 - LOOM (06) PCX0250 - MANIAC MANSION (02) PCX0268 - MARIO BROS (V) (01) PCX0228 - MICKEY MOUSE (02) PCX0339 - MICKEY MOUSE 123 (03) PCX0277 - MIGHTY MAGIC (02) PCX0383 - MISTERY MASTER (01) PCX0294 - NARGO POLICE (02) PCX0179 - OBULATOR (02) PCX0272 - OPERATION CLESN STREET (02) PCX0270 - PACKET TROCKET (01) PCX0131 - PAPER BOYS (01) PCX0219 - PHARAOS TUMB (01) PCX0136 - PRINCE OF PERSIA (02) PCX0142 - RAD WARRIORS (01) PCX0037 - RAMPAGE (01) PCX0257 - ROAD RUNNER (01) PCX0148 - SALLING SIMULATOR (01)	PCX0055 - ASTROTT (01) PCX0176 - CINE PORNO 1 (01) PCX0198 - CINE PORNO 2 (01) PCX0199 - CINE PORNO 3 (01) PCX0364 - EAST X WEST (V) (01) PCX0089 - EROTICS SHOW (02) PCX0318 - LEISURE SUIT LARRY 5 (VW) (13) PCX0365 - PORNO GRASP (V) (01)HD PCX0367 - PORNO MANLY BEACH (V) (01)HD PCX0366 - PORNO MORE MANDY (V) (01)HD PCX0368 - PORNO TRICK (01) PCX0288 - SAPODEMO (01) PCX0369 - SEX CAP (V) (01)HD PCX0166 - STRIP POKER (01) PCX0013 - TELAS PORNO 1 (01) PCX0014 - TELAS PORNO 2 (01)	PCX0064 - AIR BONE RANGER (01) PCX0066 - ARTIC FOX (01) PCX0069 - BATTLE TECH 1 (02) PCX0078 - COMANDO (01) PCX0095 - ELITE (01) PCX0093 - FIRE POWER (02) PCX0104 - GUERRILHA WAR (02) PCX0265 - IF THE MOVIE SHOOT IT (03) PCX0107 - IKARI WARRIORS (03) PCX0242 - NEW YORK WARRIORS (VW) (02) PCX0137 - PROHYBITION (01) PCX0143 - RAMBO 3 (02) PCX0039 - ROCKET RANGER (02) PCX0146 - RUSHN MATTACK (02) PCX0184 - SUPER CONTRA (GRIZOR) (01)	PCX0063 - ARKANOID 2 (01) PCX0003 - ART OF WAR (01) PCX0258 - ART OF WARRIORS (03) PCX0007 - BLOCK OUT (01) PCX0323 - BOUBBLE BOBBLE (02) PCX0320 - CARDINAL OF KREMLIN (W) (03) PCX0011 - CARMEN SAN DIEGO 1 (01) PCX0258 - CARMEN SAN DIEGO 2 (03) PCX0322 - CARMEN SAN DIEGO THE LUXE (VW) PCX0073 - CASSINO (01) PCX0081 - CUBIC TIC TAC TOE (01) PCX0028 - FACES (01) PCX0209 - HOYLES (03) PCX0111 - BIRD (01) PCX0189 - JIGSAW PUZZLE (01) PCX0024 - LEISURE SUIT LARRY (02) PCX0283 - LEMMINGS (03) PCX0140 - MAD MIX (01) PCX0221 - MAH JONG (V) (02) PCX0125 - MARBLE MADNESS (02) PCX0290 - MASTER BLASTER PINBALL (01) PCX0134 - MONOPOLY (01) PCX0177 - PIPE DREAM (01) PCX0050 - POP CORN (01) PCX0293 - POPULOUS (04) PCX0296 - RICK DANGEROUS (01) PCX0145 - ROLETA (01) PCX0149 - SDI (01) PCX0278 - SENTINEL WORLDS (02) PCX0153 - SIM CITY (02) PCX0210 - SIMART (V) (04) PCX0157 - SOKOBAN (01) PCX0302 - STAR CONTROL (02) PCX0390 - SUPER FACES (03) PCX0032 - TAPPER (01) PCX0047 - TETRIS (01) PCX0210 - WAR IN THE MIDDLE EARTH (03) PCX0251 - WERD DREAMS (02) PCX0395 - WELL TRIS (02) PCX0212 - WHEEL OF FORTUNE (01) PCX0396 - X-MEN (03)	PCX0061 - AIR BONE RANGER (01) PCX0066 - ARTIC FOX (01) PCX0069 - BATTLE TECH 1 (02) PCX0078 - COMANDO (01) PCX0095 - ELITE (01) PCX0093 - FIRE POWER (02) PCX0104 - GUERRILHA WAR (02) PCX0265 - IF THE MOVIE SHOOT IT (03) PCX0107 - IKARI WARRIORS (03) PCX0242 - NEW YORK WARRIORS (VW) (02) PCX0137 - PROHYBITION (01) PCX0143 - RAMBO 3 (02) PCX0039 - ROCKET RANGER (02) PCX0146 - RUSHN MATTACK (02) PCX0184 - SUPER CONTRA (GRIZOR) (01)
		ESPORTES	INTELIGENCIA	
			LUTAS	
			LANCAMENTOS	

Av. Gal. Olimpio da Silveira, 394 lojas 32/33 01.150 - SAO PAULO - SP

FONE: (011) 825-5240

REDI UNIVERSOFT

INFORMATICA E COMERCIO LTDA

APLICATIVOS PARA PC

A7147 - 360K TO 800K (01)
 A7122 - 3D IMAGERY (01)
 A7103 - 800 II DIS BIOS (01)
 A5003 - ABC FUN KEYS (01)
 A7128 - ACTAEON (W) (01)
 A7073 - ACTIVE LIFE (02)
 A7047 - AGRICULTURAL (02)
 A7010 - AMPLÉ NOTICE (01)
 A7139 - ANTI VIRUS PLUS (02)
 A7148 - ARJ 221 (01)
 A6302 - ASEASYS (02)
 A6703 - ASTROLOGY 94 (01)
 A7079 - AT SLOW (01)
 A7018 - AUDIO II (01)
 A7140 - AUTO MENU (01)
 A6602 - BANNER (01)
 A7121 - BARCODEE (01)
 A7081 - BASIC LINE (01)
 A7009 - BILL POWER PLUS (02)
 A6704 - BIORRITMO (01)
 A6708 - BIORRITMO PLUS (03)
 07052 - BOX (01)
 07085 - BRADFORD (01) 3/4 A5015 - CALCULUS (01)
 A7124 - CALENDAR KEEPER (WINC) (01)
 A7135 - CASH TRACK (02)
 A7091 - CAT DISK (01)
 A7082 - CHARTS UNLIMIT (01)
 A5009 - CHASM (02)
 A7003 - CHECK IT TESTE (01)
 A7005 - CHEMINICAL MOL (01)
 A6651 - CHECK IT OUT (01)
 A7004 - CHEX (01)
 A6004 - CHI WRITER (02)
 A7068 - COGO & PLOT (01)
 A6502 - COMPASS (01)
 A7060 - CROSS REF (01)
 A7070 - CRYSTAL (01)
 A7138 - DAP VR 9 (01)
 A7111 - DATA + PLUS (01)
 A7062 - DATA BOSS (02)
 A7065 - DATA PLOT 901
 A7118 - DATA BASE PUBLIS (01)
 A7132 - DATAMAGE (02)
 A7160 - DAVKA (01)
 A7133 - DB SCAN (W) (01)
 A7134 - DB SEARCH (01)
 A7112 - DBASE COLLECT (04)
 A7080 - DCOPY MENU MAT (01)
 A7048 - DESK AND MATH (01)
 A7041 - DIET DISK (01)
 A7066 - DISAM (01)
 A6658 - DISK CATALOG (01)
 A7064 - DISK COMANDO (01)
 A7059 - DISK DUPE (01)
 A7044 - DOS CONTROLLER SHELL (01)
 A7083 - DOS LOCK (01)
 A7078 - DOZES (01)
 A7061 - DREAM (03)
 A7114 - EASY FORMAT (01)
 A7075 - EASY INVENTORY (01)
 A7057 - EDDY (01)
 A7087 - EDRAW (01)
 A7025 - EDUCAT TEST (01)
 A7089 - ELECTRON (01)
 A7094 - ELETRO (01)
 A7104 - EMUL 87 (01)
 A5001 - EQUATOR (01)
 A7017 - EXPRESS CHECK (01)
 A7106 - EZ COPY LITE (01)
 A7019 - FAMILY HISTORY (02)
 A7032 - FANCY LABEL (01)
 A7084 - FAST (01)
 A7096 - FILE PATCH (01)
 A5017 - FLASH CARDS (04)
 A6652 - FLOW DRAW (01)
 A7098 - FANTASTIC (02)
 A7088 - FOR PHOTOGRAF (01)
 A7131 - FOREIGN LANGUAGE (01)
 A7077 - FORGE VERSION (01)
 A6653 - FORMASTER (01) 3/4 A7129 - FORMAT COPY MAST (01)
 A7100 - FORMAGENS DISK (01)
 A5007 - FUNNELS (01)
 A6001 - GALAXY (02)
 A5005 - GERMAN TUTOR (01)
 A7130 - GRAPHIC (01)
 A7058 - HARD DISK UTIL (01)
 A7051 - HEXTODEC & DECT (01)
 A7038 - HOME MANAGEMENT (01)
 A7050 - IDEAL TERMINAL (01)
 A7119 - IMAGE 3D (CGA) (01)
 A7067 - IMAGE PRINT (01)
 A7071 - INCONTROL (02)
 A7110 - INFORMAT PLEASE (01)
 A6303 - INSTALCALC (01)
 A5006 - ITALIAN TUTOR (01)
 A6003 - LETTER WRITE (01)
 A7063 - LIST (01)
 A7155 - LOGO (01)
 A6706 - LOTTO FEVER (01)
 A5012 - LK PRINTER (01)

A7151 - LZ EXE (01)
 A6702 - MAGIC FINGERS (01)
 A7014 - MAIL MONSTER (01)
 A6501 - MAKEMYDAY (01)
 A7045 - MARKET (01)
 A7011 - MASTER FILE DIS (01)
 A7026 - MATH GAMES (01)
 A7086 - MATRIX CALCULAT (01)
 A7115 - MAX CAT (01)
 A7102 - MAX FORM 1.54 (01)
 A7053 - MENU CONSTRUCT (02)
 A7035 - MICAL (03)
 A6701 - MICRO GENE (01)
 A7126 - MICRO MACROBAT (01)
 A6656 - MICRO REGISTER (01)
 A5008 - MOOMBAM (01)
 A7069 - MR LABEL (01)
 A7076 - MULTI BASE (01)
 A7072 - MUSE (02)
 A7117 - MUSICAL BLOCKS (01)
 A7150 - NEW YORK WORD (01)
 A7028 - ON SIDE (01)
 A7037 - ORACLE (01)
 A7127 - ORG COMPACT (01)
 A7105 - PAINT SHOP (01)
 A7107 - PARTICLE SIJMU (01)
 A5014 - PASCAL TUTOR (01)
 A6301 - PC CALC (03)
 A5002 - PC COLLAGE (01)
 A6654 - PC CONTI AXS (07)
 A7020 - PC DBS (05)
 A7136 - PC DEAL (01)
 A7023 - PC DENTAL MS (05)
 A7157 - PC DOCTOR (01)
 A5013 - PC DOS HELP (01)
 A7116 - PC ECA (01)
 7113 - PC GENERAL USE (01)
 A7090 - PC GLOBE (05)
 A7049 - PC INVENTORY (01)
 A6601 - PC KEYDRAW (05)
 A7008 - PC MUSICIAN (01)
 A7093 - PC ORIGAMI (01)
 A7021 - PC OVER LOAD (03)
 A7006 - PC PAYROLL (02)
 A5010 - PC PROFESSOR (01)
 A7012 - PC PROJECT (02)
 A6705 - PC SORTE (01)
 A7034 - PC STOCK (01)
 A5016 - PC TOUCHE (01)
 A7055 - PC UTIL (01)
 A6002 - PC WRITE (03)
 A7022 - PC WRITE LINE (01)
 A7152 - PERS SECRETARY (01)
 A7046 - PIANOMANN (01)
 A6655 - PICTURE LABEL (01)
 A7137 - PKZIP (01)
 A6304 - POWER SHETS (02)
 A7002 - PRIVATE BOOKKEEP (01)
 A6707 - PROCON FORTUNE (01)
 A7143 - PROFESS CAD CAM (01)
 A7031 - PROFILE (02)
 A7142 - PROPHET (01)
 A7120 - QUICK MENU (01)
 A7013 - SCREEN DESIGNER (01)
 A7007 - SIDE WRITER (01)
 A7146 - SIDEKICK TRAVEL (01)
 A7054 - SIMPLY LABEL (01)
 A7097 - SIMPLY LABEL 3 (02)
 A7158 - SKY GLOB (01)
 A6657 - SKYCLOCK (01)
 A7036 - SLIDE GENERAT (01)
 A5004 - SPANISH VERB (01)
 A7108 - SPC INVENTORY+ (01)
 A7154 - SPEECH (01)
 A7033 - STOCK INVENTORY (01)
 A7040 - SURVEYOR (01)
 A7054 - T-REF (01)
 A7145 - TAB HEURISTICA (01)
 A7141 - TELIX (01)
 A7027 - TEST AND TRAIN (01)
 A7125 - PEERFECT EDITOR (01)
 A7001 - TRADUTOR (01)
 A7156 - TTD (01)
 A7056 - TURBO FLOW (01)
 A5011 - TUTOR COM (01)
 A5018 - TUTOR TURBOC (01)
 A7016 - TUTOR WORD 5.0 (02)
 A7153 - TYPE SETER (02)
 A7159 - UNIKY GOLD (01)
 A7042 - UNITS (01)
 A7099 - VIDEO TAPE CONT (01)
 A7030 - VIDEO CHEM (01)
 A7015 - VIRUS CHECKER (01)
 A7101 - VMS 40 (01)
 A7144 - VTX - PC (01)
 A7092 - VUIMAGE (01)
 A7095 - WAMPUM (02)
 A7109 - WINDY FIELDS (01)
 A7029 - WORD GAMES (01)
 A7149 - X TREE GOLD (03)

LANÇAMENTOS

A7181 - ALLINOME Planilha. bca.dados, ed.textos,comun. - (01)
 A7186 - AMY FIRST PRIM JG.P/ crianca ensino alfabetico - (01)
 A7187 - ANIMATED MATH Adicao e sub., pint.animadas - (01)
 A7188 - ANIMATED SHAPES Formar desenho com figuras - (01)
 A7170 - APOLLO MISSION - Sim. missao apollo (é jogo) - (01)
 A7164 - ASTRO - Prog. de astrologia - (03)
 A7174 - ASTROLOGY 95 - faz mapas zodiacos dos planetas (01)
 A7171 - ASTRONOMI Informa posicao lua/sol - (01)
 A7196 - AUTOMOBIL (W) Manutencao e cont. combustivel - (02)
 A7189 - BALLOONS familiariza crianca de 2-5 c/micro - (01)
 A7197 - BECK NERVISION Catalogador p/fitas video - (01)
 A7193 - BIBLE QUIZ PLUS aprenda biblia c/perg/resp. - (02)
 A7198 - BOOK MINDER catalogador livros,rev.jornais - (01)
 A7175 - BY THE NUMBER Descreve person.atrv.nome/nasc - (01)
 A7185 - CANTONESE TUTOR Ensina o cantones - (01)
 A7194 - CHURC ACCOUNT Sist.ger.contabil p/igreia - (01)
 A7182 - COMPOSER Compoe musicas. Requer conhec. - (01)
 A7183 - COMPOSER OAK Editor musical grafico - (01)
 A7166 - CONSTITUICAO constituaao em vigor - (01)
 A7162 - COOPER GR +1 Coletanea fig/mold p/PM/PS/NM - (01)
 A7163 - COOPER GR +5 Coletanea graf. p/ faces - (01)
 A7172 - COST BIZ Calc. custo.Indica % de c/item - (01)
 A7176 - CRYSTAL BALL pred. randomicos s/foruta - (01)
 A7173 - DAYO pacte.coml. + compl.DOS 3.3 - (30)
 A7177 - FINGER MAPS - progrer. p/desenhar mapa geogr. - (01)
 A7179 - HYDROFOLIO Calculo engenharia hidraulica(EGA) - (01)
 A7190 - KATI'S CLOCK ensina crianca a ler hora(EGA) - (01)
 A7192 - NEUROB ensina crianca 3-10 anos aprox.c/micro - (02)
 A7178 - PC DEMO pcte.soft demonst.graficas - (01)
 A7167 - PERSONAS TAROT manipula dados e significados (01)
 A7168 - PRINT PARTNER fachas/ cartazes 11 fontes/600fg - (01)
 A7180 - SUER LOTTO MAS Calcula probab. dos nums. - (01)
 A7195 - THE BIBLE - Versao do king james - (19)
 A7165 - TUTOR LOTUS Ensina a usar lotus 123 (port) - (01)
 A7184 - UTILITY 123 varios utilit.p/lotus 123 - (07)
 A7161 - VIDEO RENTAL Soft p/video loc. ate 9999 cl. - (01)
 A7200 - WHIZZARD aumenta vel.apres.na tela - (01)
 a7191 - WORLD GALLERY progr.p/crianca associa palavras (01)
SOFTWARES NACIONAIS
 C9001 - MALA DIRETA Este soft contem: Cadastro de clientes com emissao de relatorios, emissao de etiquetas do tipo 2 carreiras nos tamanhos 70x23..... Cr\$ 40.000,00
 C9002 - CONTROLE BANCARIO Destinado ao controle de cheques, tanto para empresas como para pessoa fisica. Controla cheques normais ou predatados, ordena por data de emissao do cheque ou por ordem de baixa, emite extratos nestes duas ordeNS Cr\$ 55.000,00
 C9004 - CONTROLE DE RESTAURANTE Este soft sera de grande ajuda para o dono de restaurante, bares, lanchonetes e etc. Com ele sera facil fazer o fechamento de mesas, calcular comissao de garçons, manter organizado o conta corrente dos garçons, cadastro com os dados e salarios dos garçons. Controla tambem estoque de bebidas informando a quantidade de comandada..... Cr\$ 130.000,00
 C9005 - CONTROLE DE ESTOQUE Controla entradas e saidas com relatorios por estoque atual, produtos que atingiram a quantidade minima opu maxima, pesquisa de vendas e entrada de mercadorias, remarcacao de preços geral ou por tipo de mercadoria, e por fim imprime nota fiscal (SIMULADA).....Cr\$ 120.000,00
 C9006 - CONTAS A PAGAR/RECEBER Com varias opçoes de relatorios e transações. Resumo de titulos em aberto e a vencer, e demais rotinas.....Cr\$ 75.000,00
 C9007 - SIST. CONT. EMP. INTEGRADO Este é um programa integrado, ou seja, 3 software em 1. São eles: Cadastro de clientes com emissao de relatorios e etiquetas. Contas a Pagar; com relatorios de entradas, baixas de duplicatas, e o controle bancario que controla ate 999 bancos individualmente, ordena os lançamentos automaticamente por ordem de data, exhibe extratos no video e imprime.....Cr\$ 140.000,00
MAIS UMA INOVACAO DA REDI UNIVERSOFT - CENTER SOFT CLUB PC
 A REDI UNIVERSOFT lança a nivel nacional o CSC-PC, um clube voltado agora para os usuários do PC XT/AT, veja abaixo como funciona e quanto o associado irá GANHAR se associando ao CSC.
 Os associados terão 50% de desconto nos softs de Dominio Público, veja tabela abaixo. Terão tambem 20% de desconto sobre os softs de nossa criação. Terão tambem 10% na compra de periféricos e equipamentos. Para usufruir de todo estes descontos o associado pagará apenas a taxa de Cr\$ 49.900,00 valida por um ano. Faça suas contas e veja o que você ganhará.
 Para que possamos proporcionar um atendimento Especial aos associados limitaremos o número máximo de 500 sócios, assim sendo não perca tempo. Associe-se já e comece a desfrutar de tudo o que o CSC lhe oferece.
TIPO DE SOFTWARES
PREÇO REDI UNIVERSOFT/PREÇO CENTER SOFT CLUB
CHEQUE REEMBOLSO
 Jogos em 5 1/4 (p/disco) 5.000,00 6.000,00
 Aplic.em 5 1/4 (p/disco) 6.000,00 7.000,00
 Jogos em 5 1/4HD (p/disco) 10.000,00 11.000,00
CHEQUE REEMBOLSO
 (50%) 2.500,00 (50%) 3.000,00
 (50%) 3.000,00 (50%) 3.500,00
 (50%) 5.000,00 (50%) 5.500,00

Av. Gal. Olimpio da Silveira, 394 lojas 32/33 01.150 - SAO PAULO - SP

FONE: (011) 825-5240

```

jz FILBAI
mov mov cl,0
FILBAI:
mov bx,[PX]
mov dx,[PY]
cmp dx,0
jz PROXIM
cmp ch,0
jnz RESTO
dec dx
call TESTAR
jnz RESTO
mov bx,[PX]
mov dx,[PY]
dec dx
push dx
push bx
mov ch,1
RESTO:
cmp ch,1
jnz PROXIM
mov bx,[PX]
mov dx,[PY]
dec dx
call TESTAR
jz PROXIM
mov ch,0
PROXIM:
mov bx,[PX]
mov dx,[PY]
cmp bx,0
jz FILTER
dec bx
mov [PX],bx
call TESTAR
jz PONTO
FILTER:
pop bx
pop dx
mov [PX],bx
mov [PY],dx
cmp dx,0ffffh
jnz FILDIR
ret
TESTAR:
call CALCYX ;Testa o bit relativo ao pixel
mov di,[Pxloc] ;atual
mov al,[Masck]
and al,[es:di]
ret
PADUSR: ;Calcula o endereço do padrão em
mov al,[Pdu] ;uso
mov ah,0
add ax,ax
add ax,ax
add ax,ax
add ax,ax
add ax,OFFSET Bufpdu
ret
SHAPES:
cmp BYTE PTR [Totshp],0
jz LIMPAO ;Não há shapes no buffer
call DESLIGA
call ESCSH ;Seleciona um shape
mov bx,0
mov dx,0
jnc SHAPE1
SHAPE0:
mov al,19 ;Retorna ao processamento
call CHRS
call LIGA
call VIDEO
call RECTEL
call COLOCA
jmp LIMPAO
SHAPE1:
call RECTEL ;Imprime a tela em edição
mov al,[Numshp]
call DISSHP ;Imprime o shape
SHAPE2:
call GETKEY
cmp al,27
jz SHAPE0 ;Encerra o processamento
mov ah,0
cmp al,14 ;Desloca o shape para a direita
jnz SHAPE3
mov al,[LICO+1]
shl ax,1
shl ax,1
shl ax,1
add ax,bx
cmp ax,640
jnc SHAPE2
add bx,8
jmp SHAPE1
SHAPE3:
cmp al,15 ;Desloca o shape para a esquerda
jnz SHAPE4

```

```

cmp bx,0
jz SHAPE2
sub bx,8
jmp SHAPE1
SHAPE4:
cmp al,16 ;Desloca o shape para baixo
jnz SHAPE5
mov al,[LICO]
add ax,dx
cmp al,200
jnc SHAPE2
add dx,8
jmp SHAPE1
SHAPE5:
cmp al,17 ;Desloca o shape para cima
jnz SHAPE6
cmp dx,0
jz SHAPE2
sub dx,8
jmp SHAPE1
SHAPE6:
cmp al,32 ;Carimba um shape
jnz SHAPE7
call ARQTEL
jmp SHAPE1
SHAPE7:
cmp al,'+' ;Alterna modo de impressão
jnz SHAPE8
mov al,[Flgshp]
inc al
and al,3
mov [Flgshp],al
jmp SHAPE1
SHAPE8:
cmp al,13 ;Fixa o shape na tela e encerra
jnz SHAPE2 ;o processamento
call ARQTEL
jmp SHAPE0
ESCSHP:
mov dx,0blah ;Prepara a tela de seleção
call TOPO
call DISP
db 12,1,5,'BUFFER DE SHAPES 12,2,5,9,20,24
db 12,3,1,'Área livre .....
db 12,4,1,'Tamanho .....
db 12,5,1,'Total shapes ...
db 12,6,1,'
db 12,7,1,'Shape número ...
db 12,8,1,'Tipo .....
db 12,9,1,'Tecla .....
db 252
mov ax,[Acode]
add ax,3000h
mov es,ax
mov ax,0b800h
mov ds,ax
mov si,0
mov di,0
mov cx,4000h
cld
rep movsb
ESCSHO:
call SEGDAOS
call ESCS15
mov BYTE PTR [Linha],7
mov BYTE PTR [Coluna],19
mov bl,[Numshp]
mov bh,0
call NUMERO ;Número do shape
mov bx,216 ;Coordenadas para impressão
mov dx,16
mov al,[Numshp]
call DISSHP ;Imprime o shape
mov BYTE PTR [Linha],8
mov BYTE PTR [Coluna],19
mov al,[Tipshp]
call CHRS ;Tipo do shape
mov BYTE PTR [Linha],9
mov BYTE PTR [Coluna],19
mov al,[Nomshp] ;Tecla correspondente
call CHRS
ESCSH1:
call GETKEY
cmp al,27
jnz ESCSH3
ESCSH2:
stc
ret ;Retorna ao processamento
ESCSH3:
cmp al,15 ;Retrocede um shape
jnz ESCSH5
cmp BYTE PTR [Numshp],1
jz ESCSH1
dec BYTE PTR [Numshp]
ESCSH4:
mov ax,[Acode]
add ax,3000h
mov ds,ax
mov ax,0b800h
mov es,ax

```

```

mov si,0
mov di,0
mov cx,4000h
cld
rep movsb
jmp ESCSH0
ESCSH5:
cmp al,14 ;Avança um shape
jnz ESCSH6
mov al,[Numshp]
cmp BYTE PTR [Totshp],al
jz ESCSH1
inc BYTE PTR [Numshp]
jmp ESCSH4
ESCSH6:
cmp al,185 ;Último shape
jnz ESCSH7
mov al,[Totshp]
mov [Numshp],al
jmp ESCSH4
ESCSH7:
cmp al,155 ;Primeiro shape
jnz ESCSH8
mov BYTE PTR [Numshp],1
jmp ESCSH4
ESCSH8:
cmp al,'+' ;Alterna modos de impressão
jnz ESCSH9
mov al,[Flgshp]
inc al
and al,3
mov [Flgshp],al
jmp ESCSH4
ESCSH9:
cmp al,15 ;Escolheu o shape
jnz ESCS10
ret
ESCS10:
cmp al,'*' ;Grava um arquivo decodificando
jnz ESCS11 ;o shape atual
call TRASHP
jmp ESCSH1
ESCS11:
cmp al,187 ;Deleta o shape
jnz ESCS14
mov al,[LICO]
mov bl,[LICO+1]
xor ah,ah
mul bl ;Calcula tamanho do shape
mov bx,ax
cmp BYTE PTR [Tipshp],31h
jz ESCS12
add bx,bx
ESCS12:
add bx,4
sub [Fimshp],bx ;Diminui o tamanho do buffer
mov al,[Totshp]
cmp al,[Numshp]
jnz ESCS13
dec BYTE PTR [Numshp]
ESCS13:
dec BYTE PTR [Totshp]
mov di,[Endshp] ;Início do shape
mov si,di
add si,bx ;Início do próximo shape
mov cx,[Fimshp]
sub cx,di ;Tamanho da área a ser deslocada
inc cx
push ds ;Prepara os registradores de
mov ax,[Acode] ;segmento
add ax,2000h
mov es,ax
mov ds,ax
cld
rep movsb
pop ds
cmp BYTE PTR [Totshp],0
jz ESCSH2 ;Não há mais shapes
jmp ESCSH4
ESCS14:
cmp al,186 ;Redefine a tecla correspondente
jnz ESCS20
call ESCS16
mov al,[Nomshp]
mov di,[Endshp]
mov [es:di],al
jmp ESCSH1
ESCS15:
mov BYTE PTR [Linha],3
mov BYTE PTR [Coluna],19
mov bx,0ffffh ;Imprime parâmetros correspon-
mov cx,[Fimshp] ;dentes
sub bx,cx
push cx
mov cx,5
call DIGITOS ;Área livre
mov BYTE PTR [Linha],4
mov BYTE PTR [Coluna],19
pop bx
mov cx,5
call DIGITOS ;Tamanho do buffer

```



```

mov BYTE PTR [Linha],5
mov BYTE PTR [Coluna],19
call CONTA
jmp NUMERO ;Quantidade de shapes
ESCS16:
call SALVA ;Espera uma tecla
mov BYTE PTR [Linha],9
mov BYTE PTR [Coluna],19
mov si,OFFSET Nomshp
call PLIC
ESCS18:
call GETKEY
cmp al,27
jz ESCS17
cmp al,13
jz ESCS17
cmp al,33
jc ESCS18
cmp al,155
jnc ESCS18
mov [si],al
ESCS17:
mov al,[si]
jmp CHRS
ESCS20:
cmp al,33 ;Encontra o shape correspon-
dente
jc ESCS11
cmp al,155
jnc ESCS11
mov di,0
mov bh,1
mov bl,al
ESCS21:
cmp BYTE PTR [es:di],255
jnz ESCS22
mov al,[Totshp]
mov [Numshp],al
jmp ESCS4
ESCS22:
cmp [es:di],bl
jz ESCS24
inc bh
mov al,[es:di+2]
xor ah,ah
mov cl,[es:di+3]
mul cl
cmp BYTE PTR [es:di+1],31h
jz ESCS23
add ax,ax
ESCS23:
add ax,4
add di,ax
jmp ESCS21
ESCS24:
mov [Numshp],bh
jmp ESCS4
TRASHP:
call SALVA ;Decodifica o shape atual
mov al,19
call CHRS
mov ax,[Acode]
add ax,2000h
mov es,ax
mov WORD PTR [Desvio],Offset Lixo
call COMLIN ;Começo da linha
mov di,[Endshp]
mov bl,[es:di]
call BAITE ;Passa os parâmetros do shape
inc di
mov bl,[es:di]
call BAITE
inc di
mov bl,[es:di]
call BAITE
inc di
mov bl,[es:di]
call TERLIN ;Final da linha
inc di
mov cl,[LICO]
mov al,[LICO+1]
mov sh,0
mul cl
cmp BYTE PTR [Tipshp],31h
jz TRASHO
add ax,ax
TRASHO:
mov cl,8
div cl
mov cx,ax
TRASH1:
push cx
push di
call COMLIN
pop di
mov cx,7
TRASH2:
push cx
mov bl,[es:di]
inc di

```

```

call BAITE
pop cx
loop TRASH2
mov bl,[es:di]
inc di
call TERLIN
pop cx
loop TRASH1
mov cx,[Desvio]
mov WORD PTR [Desvio],0
mov dx,OFFSET Lixo
sub cx,dx
mov bx,OFFSET Extens+15
mov ax,[Acode]
call DSAVE
mov al,19
call CHRS
ret
BAITE:
mov bh,0 ;Decodifica um byte em 3 dígitos
mov cx,3
call DIGITOS
mov al," ;mais a vírgula
jmp CHRS
COMLIN:
call DISP ;Começo da linha
db DB ,252
ret
TERLIN:
mov bh,0 ;Final da linha
mov cx,3
call DIGITOS
mov bx,[Desvio]
mov BYTE PTR [bx],13
inc bx
mov BYTE PTR [bx],10
inc bx
mov [Desvio],bx
ret
DISSHP:
call SALVA ;Imprime o shape na tela
mov ah,0 ;al = shape / bx,dx posição x,y
mov si,ax ;si = número do shape
mov ax,[Acode]
add ax,2000h
mov es,ax ;Segmento do buffer
mov di,0 ;Endereço no buffer
mov oh,0
DISSHO:
dec si ;Achoo o shape?
jz DISSH2
inc di
mov ah,[es:di] ;Tipo do shape
inc di
mov al,[es:di] ;Quantidade de linhas
inc di
mov cl,[es:di] ;Quantidade de coluna
inc di
cmp ah,31h ;Tipo 1?
mov ah,0
jz DISSH1
add cx,cx ;Tipo 2 é o dobro do tamanho
DISSH1:
add di,ax ;Salta o shape
loop DISSH1 ;Próximo shape
jmp DISSHO
DISSH2:
mov [Endshp],di ;Endereço do shape atual
mov al,[es:di]
mov [Nomshp],al ;Tecla correspondente
mov al,[es:di+1]
mov [Tipshp],al ;Tipo do shape
mov al,[es:di+2]
mov [LICO+1],al ;Qt de linhas
mov al,[es:di+3]
mov [LICO],al ;Qt de colunas
push di
call CALCXY ;Calcula o endereço no vídeo
mov di,[Pxloc]
pop si
call VIDEO ;Prepara a transferência
mov ax,[Acode]
add ax,2000h
mov ds,ax
mov dh,[si+2]
mov dl,[si+3]
shr di,1 ;Divide a qt de linhas por 2
mov al,[si+1]
add si,4
mov ch,0
cmp al,31h
jnz DISSH4 ;Salta se for tipo 2
DISSH3:
push di ;Imprime shape tipo 1
push di
mov cl,dh
DISSH1:

```

```

mov al,[si] ;Obtém um byte do shape
cmp BYTE PTR [Flgshp],0
jz DISS12
cmp BYTE PTR [Flgshp],1
jz DISS13
cmp BYTE PTR [Flgshp],2
jz DISS14
xor [es:di],al ;Operação XOR
jmp DISS15
DISS12:
mov [es:di],al ;Apenas transfere
jmp DISS15
DISS13:
and [es:di],al ;Operação AND
jmp DISS15
DISS14:
or [es:di],al ;Operação OR
DISS15:
inc si ;Próximo byte
inc di
loop DISS11
pop di
add di,2000h ;Repete no bloco ímpar
mov mov
DISS16:
mov al,[si]
cmp BYTE PTR [Flgshp],0
jz DISS17
cmp BYTE PTR [Flgshp],1
jz DISS18
cmp BYTE PTR [Flgshp],2
jz DISS19
xor [es:di],al
jmp DISS20
DISS17:
mov [es:di],al
jmp DISS20
DISS18:
and [es:di],al
jmp DISS20
DISS19:
or [es:di],al
DISS20:
inc si
inc di
loop DISS16
pop di
add di,80
dec di
jnz DISSH3
ret
DISSH4:
push di ;Imprime shape tipo 2
push dx
DISSH5:
push di
push di
mov cl,dh
DISSH6:
mov al,[si] ;Obtém um byte da máscara
and [es:di],al ;Operação AND com o vídeo
inc si ;Próximo byte
inc di
loop DISSH6
pop di
add di,2000h ;Repete no bloco ímpar
mov cl,dh
DISSH7:
mov al,[si]
and [es:di],al
inc si
inc di
loop DISSH7
pop di
add di,80
dec di
jnz DISSH5
pop dx
pop di
DISSH8:
push di ;Agora vai o shape
push di
mov cl,dh
DISSH9:
mov al,[si] ;Obtém um byte do shape
or [es:di],al ;Operação OR com o vídeo
inc si ;Próximo byte
inc di
loop DISSH9
pop di
add di,2000h ;Repete no bloco ímpar
mov cl,dh
DISS10:
mov al,[si]
or [es:di],al
inc si
inc di
loop DISS10
pop di
add di,80
dec di

```

ULTIMOS LANÇAMENTOS DE JOGOS PARA PC

COD. NOME D
J001 - 1 ON 2 (01)
J002 - KARATEKA (01)
J003 - PC POOL CHALLENGE (01)
J004 - PRINCE OF PERSIA (02)
J005 - WORLD SOCCER (02)
J006 - CHESS MASTER 2000 (01)
J007 - TEST DRIVE (01)
J008 - INDIANOPOLIS 500 (02)
J009 - DOUBLE DRAGON I (01)
J010 - OUT RUN (01)
J011 - TETRIS (01)
J012 - FALCON (01)
J013 - LAKER'S X CELTIC'S (02)
J014 - GOLDEN AXE (02)
J015 - STREET ROAD (03)
J016 - CHUNG KAT FETTER YEAGER (01)
J017 - TEST DRIVE II (04)
J018 - INDIANA JONES (01)
J019 - 4X4 OF ROAD (01)
J020 - 688 ATTACK SUB (02)
J021 - ABC MONDAY N. FOOT (06)
J022 - AFTER BURNER (02)
J023 - AIR BURNER RANGER (01)
J024 - ALF O ET (01)
J025 - BACK TO FUTURE (02)
J026 - BAKER STREET (02)
J027 - BARD'S SHIP (01)
J028 - BATTLE CHESS (02)
J029 - BOWLING (01)
J030 - CARMEN SAN DIEGO (01)
J031 - CHAMPIONSHIP BOX (01)
J032 - COMMANDO (01)
J033 - CRAZY CARS 2 (01)
J034 - CRIM E WAVE (08)
J035 - DEATH TRACER (02)
J036 - DEFENDER OFF CROW (01)
J037 - DOUBLE DRAGON II (01)
J038 - F-19 STEALTH FIGHTER (03)
J039 - FIRE POWER (02)
J040 - GATO (01)
J041 - GYRSOR(CONTRA) (01)
J042 - HARD DBALL (01)
J043 - HEROES OF LANCE (03)
J044 - KARATE CHAMPION (01)
J045 - CARNOV (02)
J046 - MIAMI VICE (03)
J047 - WELLTRIS (01)
J048 - IKARI WARRIORS (01)
J049 - TURBO CHAMPION (01)
J050 - WAR MIDDLE EARTH (03)
J051 - MOEBIUS (02)
J052 - MOTOCROSS (02)
J053 - MISTERY MASTER (01)
J054 - NEW GP MOTORCYCLE (01)
J055 - NIGHT M. PINBALL (01)
J056 - PIT STOP (01)
J057 - ROGER RABBIT (02)
J058 - ROBOCOP ESPECIAL (01)
J059 - SCHINOBI (01)
J060 - SIMCITY (02)
J061 - FORD SIMULATOR (01)
J062 - SPACE RANGER (01)
J063 - SPY X SPY 3 (01)
J064 - STRIP POKER (01)
J065 - SUMMER GAMES II (01)
J066 - NINJA TURTLES (04)
J067 - CONAN (01)
J068 - ZARK MCKRAVEN (02)
J069 - PLATOON (01)
J070 - PORNO I (01)
J071 - PRO SOCCER (01)
J072 - LOMBARD RALLY (02)
J073 - ROBOCOP (04)
J074 - SPACE QUEST II (03)
J075 - BARBARIAN (01)
J076 - BATTLE TECH (02)
J077 - BUDOKAN (02)
J078 - CAPITAO AMERICA (02)
J079 - CASSINO (01)
J080 - ART OF WAR (01)
J081 - LOCK OUT (01)
J082 - BAD BUDES (02)
J083 - THE CYCLES (02)
J084 - DURO DE MATAR (02)
J085 - A-10 TANK KILLER (04)
J086 - BATTLE OF BRITAIN (04)
J087 - RAMBO 3 (02)
J088 - SKY OF DIE (02)
J089 - SPACE QUEST 3 (06)
J090 - KING OF THE BEACH (02)
J091 - KING OF CHICAGO (02)
J092 - KING QUEST 3 (03)
J093 - POWER DRIFT (04)
J094 - PROHIBITION (01)
J095 - SABOTEUR (01)
J096 - SERVICE PLAY (01)
J097 - DEATH SWORDS (01)
J098 - DUCK TALES (02)
J099 - ELITE (01)
J100 - ROCKET RANGER (02)
J101 - JET FLIGHTER (01)
J102 - STAR GOOSE (01)
J103 - STARTREK (01)
J104 - THE LAST NINJA (02)
J105 - TEXDER (01)
J106 - LAISURE LAIR (02)
J107 - MARCH 3 (01)
J108 - WORLD CUP 90 (02)
J109 - OS TRES PAFETAS (02)
J110 - TAPPER (01)
J111 - DRAMPAGE (01)
J112 - CONQUEST OF CAMELOT (10)
J113 - SOKOBAN (01)
J114 - WEARL WEAVER (01)

J115 - SPEED BALL (02)
J116 - WHEEL OF FORTUNE (01)
J117 - STRIKE FLEET (01)
J118 - PAPER BOY (01)
J119 - FLIGHT SIMULATOR 3 (02)
J120 - STREET FLIGHTER (02)
J121 - PT109 (01)
J122 - CUBIC (01)
J123 - A HORA DO PESADELO (02)
J124 - MAGIC JOHNSON BBASK. (01)
J125 - HUNT OF RED OCTOBER (01)
J126 - STAR FLIGHT (02)
J127 - SILPHEED (04)
J128 - FIS STRIKE EAGLE II (02)
J129 - JOHN HADDOCK FOOT (01)
J130 - LHX SIMULATOR (02)
J131 - ALIEN SYNDROME (02)
J132 - OPERATION WOLF (02)
J133 - HARRIER SIMULATION (02)
J134 - SHOGUN (01)
J135 - PSI 5 (01)
J136 - EROTIC SHOW (02)
J137 - GUERRILHA WAR (02)
J138 - MARIO BROS (01)
J139 - SAIL SIMULATOR (01)
J140 - TEST DRIVE 3 (03)
J141 - CAVEMAN (01)
J142 - ONE IN ONE (02)
J143 - VETTE (01)
J144 - MEAN 18 (02)
J145 - DDEATH TRACK (02)
J146 - IKARI WARRIORS (01)
J147 - ONE IN ONE 2 (1)
J148 - STRIP POKER (01)
J149 - F 16 SIMULATOR (02)
J150 - SUMMER GAMES (01)
J151 - DONKEY KONG (01)
J152 - MAHJUNT IN NEW YORK (05)
J153 - STAR TREK 5 (05)
J154 - GOODY (01)
J155 - DECATHLON (01)
J156 - FORD SIMULATOR II (02)
J157 - ILHA DISNEY (01)
J158 - LOONA (06)
J159 - LEISURE S. LARRY 3 (08)
J160 - CASTLE VANIA (02)
J161 - DOWBHILL CHALLENGE (02)
J162 - GHOSTBUSTERS II (04)
J163 - FLIGHT SIMULATOR 4 (02)
J164 - POLICE QUEST (03)
J165 - JET F SIMULATOR (01)
J166 - KING QUEST I (01)
J167 - INDIANA JONES (02)
J168 - ROBOCOP 2 SP. (02)
J169 - POLICE QUEST II (06)
J170 - DAVID WOLF (05)
J171 - KING'S QUEST IV (09)
J172 - TONGUE OF FATMAN (02)
J173 - DAYS OF THUNDER (04)
J174 - MANCHESTER FOOT (02)
J175 - STUNTS (04)
J176 - WING COMMANDER (02)
J177 - STELLAR 7 (04)
J178 - BATMAN THE MOVIE (03)
J179 - BATTLE TECH 2 (04)
J180 - SPACE QUEST 4 (17)
J181 - HERO'S QUEST II (12)
J182 - TERMINATOR (07)
J183 - WINGS OF FURY (02)
J184 - HEAVY METAL (01)
J185 - ROCK FORD (02)
J186 - CENTURION OF ROME (03)
J188 - MICKY MOUSE (02)
J189 - ALTERED BEST (02)
J190 - BATTLE CHESS II (03)
J191 - SUPER HANG ON (01)
J192 - XENON II (03)
J193 - ULTIMA VI (07)
J194 - MONKEY ISLAND (08)
J195 - COUNTDOWN (09)
J196 - DRAGON STRIKE (04)
J197 - GP CIRCUIT (02)
J198 - PGA TOUR GOLF (01)
J199 - TETRIS FOR WINDOWS (01)
J200 - F-16 COMBAT PILOT (03)
J201 - CAPTAIN COSMIC (01)
J202 - CAPTAIN TRUENO (01)
J203 - THE LAST NINJA II (03)
J204 - CONAN (07)
J205 - MARIO ANDRETTI (05)
J206 - LEMMINGS (03)
J207 - SPACE ACE (10)
J208 - INDY 256 (14)
J209 - LAISURE LARRY V (13)
J210 - WING C. MISSION 2 (03)
J211 - TV SPORTS BASKETBAL (04)
J212 - MOONBASE (01)
J213 - GUNSHIP 2000 (03)
J214 - HARDBALL (03)
J215 - STRIKE ACES (03)
J216 - DOWN RIDER (03)
J217 - ARACNOFOBIA (04)
J218 - BILL E. NASCAR (04)
J219 - ELVIRA (08)
J220 - TODOS CAES M. CEU (06)
J221 - DREAM TEAM (05)
J222 - FLIT-A SIMULATOR (06)
J223 - BACK TO FUTURE III (03)
J224 - BAD BLOOD (04)
J225 - BLUE MAX (05)
J226 - BUBBLE BOBBLE (02)
J227 - CARMEN DELUXE (15)
J228 - DASBOOT (03)
J229 - F29 SIMULATOR (03)

J230 - F14 TOM CAT (04)
J231 - FIENDISH FREDDY'S (06)
J232 - FIRE FORGET II (02)
J233 - FLIGHT INTRUDER (06)
J234 - HARD DRIVING II (02)
J235 - HEART OF CHINA (20)
J236 - LIGHT SPEED (05)
J237 - LINKS (04)
J238 - PARIS DAKAR (02)
J239 - GUN BOAT (03)
J240 - KNIGHTS OF THE SKI (04)
J241 - OIL WELL (05)
J242 - STAR CONTROL (02)
J243 - CARDINAL KREMLIN (03)
J244 - DRAGON'S LAIR (13)
J245 - KING'S QUEST V (32)
J246 - LIFE AND DEATH (02)
J247HD - RAIL ROAD TYCOON (01)
J248 - PRO TOUR TENNIS (04)
J249 - ARKANOID II (01)
J250 - MANIAC MANSION (01)
J251 - HOSTAGE (02)
J252 - LAISURE LAIR II (06)
J253 - A10 TANK KILLER II (08)
J254HD - WING COMMANDER II (08)
J255HD - AMARILO POKER (01)
J256HD - ZELLIARDS (01)
J257HD - GREMLINS II (01)
J258HD - DUKEN NUKEN (01)
J259 - TURBO OUT RUN (03)
J260 - DRAGONS LAIR II (12)
J261 - SILENT SERVICE II (04)
J262HD - STRIP POKER III (01)
J263 - ITALIA 90 (01)
J264 - CHESS MASTER 2100 (03)
J265 - BAL (01)
J266 - TEXDER II (03)
J267 - OVERLORD (05)
J268 - EYE OF BEHOLDER (05)
J269 - HEARD NOVA (04)
J270 - PANZER KICKBOXER (04)
J271 - SIMBAD (02)
J272 - BUCK ROGERS (08)
J273 - SINHEART (93)
J274 - MARCO POLICE (02)
J275 - ASTERIX (02)
J276 - JOE MONTANA FOOT. (05)
J277HD - GAME COL. WINDOWS (01)
J278 - RASTAN SAGA (03)
J279 - BATTLE HAWKS 1942 (02)
J280 - COLONEL'S BEQUEST (10)
J281 - INDIANA / CRUZADE (07)
J282 - MICROSCOPY MISSION (01)
J283 - ARTIC FOX (01)
J284 - SKY FOX4 (01)
J285 - NUCLEAR WAR (02)
J286 - CABAL (02)
J287 - SUPER BIKES (01)
J288 - FUTUR WAR (03)
J289 - S.D.I (01)
J290 - STREET FIGHTER (02)
J291 - NEW YORK WARRIOR (03)
J292 - STEEL THUNDER (02)
J293 - LOW FLOW (03)
J294 - POPULOUS (02)
J295 - STREET ROAD II (04)
J296 - MIRAMAR FLIGHT (04)
J297 - POOL 3 D CHALLENGE (01)
J298 - SHUTTLE (04)
J299 - POLICE QUEST III (16)
J300(HD)VETTE (01)
J301(HD)CHUCK YEAGER AIR (02)
J302 - IRON MAN OFF ROAD (02)
J303 - WOLF PACK (02)
J304 - DINO WARS (07)
J305 - DRAGONS LAIR III (12)
J306 - TICO & TECO (01)
J307 - OPERATION STEEL (06)
J308 - TOM & JERRY (01)
J309 - POLE POSITION 2 (02)
J310 - SIMPSONS (04)
J311 - HOOPER ON ICE (01)
J312 - TRACON 2.1 (03)
J313 - CHUCK YEAGERS 2.0 (02)
J314 - OPERATION CLEAN (02)
J315 - TURTLE PRINT (01)
J316 - SECRET WEAPONS (08)
J317 - SPIDER MAN (02)
J318 - ALIVE SHARKS (01)
J319 - LOST ADMIRAL (02)
J320 - THE NINJA (01)
J321 - ANSIEF ART OF WAR (01)
J322 - AFTER BURNER II (02)
J323 - USS STRINGER (01)
J324 - VICTORY ROAD (01)
J325 - WORLD GAMES (01)
J326 - DESTROYER (01)
J327 - THUNDER BLADE (02)
J328 - DESPERADO II (02)
J329 - BACKGAMMON ROYALE (01)
J330 - CARLOS SAINZ (01)
J331 - WIND WALKER (04)
J332 - DON'T GO ALONE (02)
J333 - EXOLON (02)
J334 - BETTER DEAD ALIEN (01)
J335 - THEME PARK MYSTERY (02)
J336 - X - MEN (03)
J337 - DARK AGES (01)
J338 - GOLD RUSH (05)
J339 - BORN WRESTLING (01)
J340 - SIMBA (02)
J341 - ART OF WAR AT SEA (01)
J342 - CHARLIE CHAPLIN (01)
J343 - BALLISTIX (01)
J344 - CALL OF ARMS (01)

J345 - STREET FIGHT MEN (03)
J346 - NIGHT SHIFT (04)
J347 - HALLEY DAVIDSON (02)
J348 - THE GREAT SCAPE (01)
J349 - VOYAGES (02)
J350 - TOMBI (01)
J351 - FS 4-OPTIONAL (02)
J352 - AXE OF RAGE (02)
J353 - FREDDY HARDEST III (01)
J354 - BEYOND (01)
J355 - GROVER ADVENTURE (01)
J356 - BIG THREE (02)
J357 - CODNAME: ICE MAN (09)
J358 - ADULT GAMES (02)
J359 - COMBAT COURSE (01)
J360 - WIND SURF (01)
J361 - TUNNEL ARMAGEDON (02)
J362 - TITANIC (02)
J363 - RENEGADE (02)
J364 - BANDIT KING (03)
J365 - FS 4 - AIRCRAFT (01)
J366 - TOMMY SAUCER (01)
J367 - LAST OF DARKNESS (01)
J368 - APACHE SIMULATOR (02)
J369 - 007 LICENCE TO KILL (01)
J370 - ABC BOXING (04)
J371 - HERO'S QUEST I (01)
J372 - HILLS FAIR (02)
J373 - BLUE ANGELS (02)
J374 - DRAW RIDER (03)
J375 - HOME ALONE (02)
J376 - EVOLUTION (01)
J377 - FLIGHT SIMULATOR II (01)
J378 - GRAVE YERDAGE (02)
J379 - IF MOSES SHOOT IT (04)
J380 - KING QUEST II (02)
J381 - OFF SHORE WARRIORS (01)
J382 - SENTINEL'S WORLD (02)
J383 - SEA DRAGON (01)
J384(HD)TERMINATOR II (01)
J385(HD)HILL STREET BLUES (01)
J386 - URIDIUM (01)
J387 - METAL MUTANTE (02)
J388 - NINJA TURTLES II (07)
J389 - WRATH OF THE DEMON (06)
J390 - CARMEN IN TIME (04)
J391 - MONKEY ISLAND II (06)
J392 - FERRARI FORMULA I (02)
J393 - CALIFORNIA GAMES (03)
J394 - SOCCER CHALLENGE (02)
J395 - THE POOL'S ERRAND (04)
J396 - SHANGHAI (02)
J397 - NOVATOR (01)
J398 - AIDS (01)
J399 - OMNI PLAY MORSE (02)
J400 - DIE HARD (02)
J401 - SARGON IV (03)
J402 - IF MOSES 6 (01)
J403 - CENTURION (03)
J404 - SIMPSONS II (05)
J405HD - 4D BOXING (01)
J406HD - F17 A TUTOR (01)
J407 - TETRIS COLLET (01)
J408 - STRATEGO (02)
J409 - FUTURE CITIES (04)
J410 - HOVER FORCE (02)
J411 - AAARGH (02)
J412 - SUPER TETRIS (02)
J413 - STRIP POKER II (01)
J414 - LEMMINGS CRISTH. (01)
J415 - ATOMIX (01)
J416 - THE JETSONS (01)
J417 - DICKTRAY (06)
J418 - CAL GOLD RUSH (05)
J419 - MOONRAKER (03)
J420 - ORBITS (04)
J421 - PREDATOR II (03)
J422 - X-MEN II (02)
J423 - MEGAMAN (01)
J424 - ANGIE CITIES (04)
J425 - CRACK DOWN (02)
J426 - HOYLE'S (03)
J427 - ROTOX (03)
J428 - SIMANT (04)
J429 - TEAM SUZUKI (01)
J430 - TRUMP CASTLE II (05)
J431 - UP SPOT (02)
J432 - FUCKIN (01)
J433 - BRAINCHILD (01)
J434 - ABRAMS BATTLE TANK (02)
J435 - STARTREK 25th (720K) (08)
J436 - COMMANDER KEEN 6 (01)
J437 - HOYLE'S II (01)
J438HD - NIGHT AND MAGIC III (03)
J439HD - MIKE DITKA FOOT. (01)
J440 - BLOOD MONEY (02)
J441HD - CIVILIZATION (02)
J442 - CYBERNET RANGER (15)
J443HD - ELVIRA II (03)
J444HD - EYE OF BEHOLDER II (02)
J445 - I-CAVE FROM THE DESERT (08)
J446HD - LEISURE SUIT LARRY (VGA) (02)
J447 - MARTIN MEMORANDUM (07)
J448(1.44) - MARTIN DREAM (03) 1/449 - ME-
GAFORTRES (02)
J450(1.44) - NOVA 9 (VGA) (03)
J451 - SUFFLEPUCK (02)
J452 - FLINTSTONES (01)
J453 - GOLD OF ASTECAS (11)
J454HD - TIME QUEST (04)
J455HD - TWINGLIT 2000 (03)
J456(1.44) - WILLY BEAMISH (VGA) (06)
J457 - WORLD CLASS LBOARU (02)
J458HD - ROBBIN HOOD (VGA) (07)
J459HD - ECO'S QUEST (04)

SE ALÉM DE PREÇO VOCÊ PROCURA:

-) BOM ATENDIMENTO
-) HONESTIDADE
-) RÁPIDEZ

PROCURE



CENTRAL INFORMÁTICA LTDA.

Rua Barão de Itapetininga, 88 Cj. 707 Centro CEP 01042 - SÃO PAULO - SP
CAIXA POSTAL 7227 - CEP 01064

TEL.(011)256-2544

APLICATIVOS DE DOMÍNIO PÚBLICO

COD. NOME

A001 - MAIL MONSTER-Cadastro e imprime etiquetas (01)
A002 - MICRO REGISTER-Contabilidade e faturamento (01)
A003 - TUTOR 4.4-ensina a usar o DOS e o PC (01)
A004 - VIRUS CH-checkagem de disco em memoria (01)

A006 - MR. LABEL-imprime etiquetas precas. mens. (01)
A007 - CHECK IT OUT-controle de cheques (02)
A008 - DISK CATALOGING-cadastro de disco (01)
A009 - SIMPLY LABEL-imprime etiquetas (01)
A010 - EXPRESS CHECK-classif. contr.impr.cheque (01)
A011 - AUDIO II-controle de disco (01)

A012 - CASH TRACK-controle bancario e investim. (02)
A013 - FORM MASTER-cria formulários (01)
A014 - LETTER WRITER-cria cartas personalizadas (01)
A015 - DOS CONTROLER-cria menus proprios (01)
A016 - PC TOUCH-ensina usar imp. e teclado (01)
A017 - PC WRITE-editor de textos (03)

A018 - CALCULUS-algebras e trigonometria (01)
A019 - MARKET-investimentos e ações (01)
A020 - LOTTO FEVER-progr. de astrologia (01)
A021 - SIDE WRITER-planilha doc. etiquetas (01)
A022 - DOS HELP-ensina comandos DOS 3.2 (01)
A023 - PC MUSICIAN-cria, edita traco musicas (01)
A024 - PC DEAL - sistema de contabilidade (01)
A025 - ORACLE - ensina usar tarot e iching (01)
A026 - BILL POWER PLUS-controle de contabilidade (02)
A027 - CHEF-controle contabilidade de cheques (01)
A028 - PROFESSOR PC-para iniciantes (01)

A029 - EQUATOR-ensina matematica (01)
A030 - CHEMICAL MOLECULAR-sistema m. elecar em 3D (01)
A031 - PRIVATE BOOKKEEPER-contabilidade pessoal (01)
A032 - AMPLE NOTICE-agenda diario (01)
A033 - CHARTS ILIMITED-editor de textos e graficos (01)
A034 - COLLAGE-cria desenho no video (01)
A035 - MASTER FILE DISK-local. e leitura de arquivos (01)
A036 - SKYLOCK-calculos, mapas astrolog. e astronomia (01)
A037 - PC PROJECT-controle e org. proj. complexo (02)
A038 - PC PAYROLL-folha de pagam. cheques e olerias (02)
A039 - ABC FUNKS-ensina ingles para crianças (01)
A040 - PROCON FORTUNE-numera astrologia (01)
A041 - SCREEN DESIGN-desenho tela de video (01)
A042 - ACTIVE LIFE-agenda, calendario (02)
A043 - FLOWDRAW-telas graficas, doc. (03)
A044 - HOME MANAGER-ent. contabilidade pessoal (01)
A045 - TRADUTOR-tradutor de textos (01)
A046 - INCONTROL-relatorios, etc., agendas etc. (02)
A047 - CRYSTAL-cria cristais em 3D (01)
A049 - PKZ-compactacao de compactacao (01)
A050 - DISK DUP permite copia muito rapida (01)
A051 - DAP VR 9-super desprotector de progr. (01)
A052 - ANTI VIRUS PLUS-pr. anti virus 293 v714 viruse (02)
A053 - ALTO MENU-menu pigernciamento (01)
A054 - TELEX-best seller dos progr.de comunic. (01)
A055 - NEW YORK WORD-poderoso proc. textos (01)
A056 - PC KEYDRAW 3.71-cria exibe imprim. desenhos (04)
A057 - PROPHET-loteria baseada nos signos (01)
A058 - PROFESSIONAL CAM CAD-prog.calc. complexos eng. (01)

A059 - NIFTY MOE-eventos,contas a pagar/rec (01)
A060 - ANTI VIRUS PLUS III VR.84-U-versao scan, clean (02)
A061 - VTXPC-comunic. p/ video texto (01)
A063 - B'ORRITIMO-permite ver.borrime (01)

A066 - VCR BASE-soft p/locadores video (01)

A068 - SMARTWORK-gera circuitos electronicos (01)
A070 - 360K TO 800K-formatador de discos (01)

A074 - ARJ 221-compactador (01)
A076 - DAVKA-editor de textos hebraico (01)
A077 - PULLIT-coming sens. foto, prog. (01)
A078 - PROCON PLUS-progr. de comunicacao (01)
A079 - TUTOR LOTUS-ensina usar o lotus (part) (01)
A080 - CONSTITUICAO-constituicao em vigor (01) LA081 - CRIS-transf.graf.p/clip-per.pascal etc (01)
A082 - LZEXE-compactador de arquivos (01)

A084 - DIR. LAB-util. p/ DOS (01)
A085 - CORETES-tesis equiv. e winchester (01)
A086 - PERSONAL SECRETARY-marques seus compromissos (01)
A087 - ASTRO-progr. de astrologia (03)
A088 - PERSONAS TARGT (NOVO)-manip. dados e signif. (01)
A090 - PC KWIK-Aumento vel.reconfig.e compacto org. (01)

A093 - TYPESETTER-progr. edit. grafico (U2)
A094 - UNIKER GOLD-faz acentuacao em port. (01)
A095 - VX 1-editor de texto (01)
A097 - SPEECH-digitalizador de voz (01)

A101 - UTIL-utilitarios para seu PC (01)
A102 - EME-emulador memoria ext. XT (01)
A103 - FAMILY HISTORY-frase sua anc. genealog. (02)
A104 - PRONTO-richario eletronico (01)
A105 - MAX FORM-faz todo tipo de formatacao (01)
A106 - THE ASTROQUEER-capitulo seu mapa astrologico (01)
A107 - ASTROLOGY 94-prog.completo astrologia (01)

A109 - LETRISC-varios tipos letras p/DOS (01)

A112 - LOGO-linguagem logo (01)

A114 - PROTECT VR. 1.0-prat.wincheste atrsenha (01)
A115 - VLIIMAGE 2.82 - soft p/des. em 3d (01)
A116 - PICTURE LABEL-espec. p/etiquetas e tam. (01)
A117 - PC MAGAZINE UTILITIES-utilitarios p/DOS (01)
A118 - EZFORM-Prorg.p/important formularias (01)
A119 - STS SHELL-gera de arquivos (01)
A120 - IMAGE 3D-editor grafico multiplia func. (01)

A125 - PC OVERLOAD-ger. de condominios (03)
A126 - ROLEX-desenha um relógio relax (01)

A129 - AT SLOW & VARI SLOW-aum. e dim. veloc. seu At (01)
A130 - 1001-editor grafico (01)

A133 - MASTER KEY-varios utilitarios de disco (01)

A135 - MANAGING YOUR FOOD-controle de dietas (01)

A138 - ORIGAMI-aprenda fazer animais de papel (01)

A141 - COMPOSER-progr. para edicao de musica (01)

A144 - FRANCI LABEL-editor de etiquetas (01)

A145 - ANTI VIRUS PLUS VR85-rastefim de virus (01)
A146 - ALMANAC FOR WINDOWS-Ag.compl.plomb. windows (01)
A147 - ZIP MANAGER FOR WINDOWS-ger.ans.plomb. windows (01)
A148 - ANTI VIRUS PLUS VR86-rast.aim.de virus (01)
A149 - FREAD-le disco 1.2 formatados em 1.44 (01)
A150 - PRODOS-muda org. bootch p/ exec. (01)
A151 - MULTI VR 1.01-muda clipper mono p/ multusua. (01)

A154 - BOX-cria telas, permite editar (01)
A155 - HEKTO & DEXTOHEX-progr. em assem mont. adessos. (01)
A156 - IDEAL TERMINAL-muda terminais VT100/VT52 (01)
A157 - DEK AND WATCH-agenda compl. p/ seu micro (01)
A158 - MENU CONSTRUCT-cria menus variatios.somb.cor (02)
A159 - MICAL-prog.diagnostico medico (03)
A160 - AGRICULTURAL-programaadministracao fazenda (02)
A161 - FLASH CARDS-diccionario ingles (04)
A162 - MOON-BEAM-astrologia (01)
A163 - CHASM-ensino de linguagem assembler (02)
A164 - WYNDSHILL-ger. disco rig sup. DOS 3.0 (01)
A165 - LABCAT-DOER LABORAT. ANAL. CLINICAS (01)
A166 - PROFILE-og.tel.imprime etiq. e form. (02)

A168 - COOPER GRAPHICS VR8- editor grafico (01)
A169 - PC SCHMATICOS-esquemas electronicos (01)
A170 - PC BREEZE II-circuito impresso (01)

A172 - PARENTS FOR WINDOWS-arv.eneal.p.windows 3.0 (01)
A173 - AMIGO-cod. defesa consumidor (01)
A174 - SKYLOG 2.5-Mapa ticonitel.tusa horaria (01)
A175 - CHIRO PATIENT TRAAKING 4.0 - esp. diagnost.medico (01)

A177 - JAPANESE-curso de idioma japonese (01)
A178 - FRENCH-curso idioma frances (01)

CONTAS A PAGAR/RECEBER CADASTRO DE CLIENTES E FORNECEDORES

- MANUTENÇÃO DIÁRIA DE TÍTULOS A RECEBER E A PAGAR
- VÁRIAS OPÇÕES DE RELATÓRIOS
- A) TÍTULOS VENCIDOS E A VENCER, POR DATA
- B) DIVIDA COM FORNECEDORES
- C) RELATORIO DE CLIENTE/FORNECEDOR POR ORDEM ALFABETICA
- INCLUINDO MODULO EM BACKUP DE SEGURANÇA
- INCLUINDO MANUAL EM PORTUGUES

NAS COMPRAS ACIMA DE 10 JOGOS OU APLICATIVOS, VOCE CONCORRE A 5 CAIXAS DE DISQUETES IMPORTADOS (MAX), TOTALMENTE GRATIS

O SORTEIO EFETUAR-SE-A 30 DIAS APOS
A DISTRIBUIÇÃO DA REVISTA MS NAS
BANCAS

PARA COMPRAS ACIMA DE Cr\$ 100.000,00 PÁGUE COM 2 (DOIS) CHEQUES: UM PARA O DIA DA COMPRA E OUTRO PARA 15 DIAS APOS

FAÇA SEU PEDIDO POR TELEFONE; LIGAÇÃO GRÁTIS, EM TODO TERRITÓRIO NACIONAL - (9-011) 256-2544

PREÇOS POR DISCO GRAVADO

5 1/4 DD	Cr\$ 6.000,00
5 1/4 HD	Cr\$ 9.000,00
3 1/2 DD	Cr\$10.000,00

FAÇA SEU PEDIDO POR CARTA OU TELEFONE: ENVIAMOS POR SEDEX

ATENDEMOS TODO TERRITÓRIO NACIONAL

SE ALÉM DE PREÇO VOCÊ PROCURA:

-) BOM ATENDIMENTO
-) HONESTIDADE
-) RAPIDEZ

PROCURE



```

jnz DISSH8
ret

CRISHP:
call DESLIGA ;Cria um shape
call COLOCA
mov al,[Fundo] ;Usa o fundo atual dos menus
call CHRS
mov bx,0620h ;Cria a janela do tipo
mov dx,0320h
mov ah,0
call JANELA
call DISP
db 12,7,34,Tipos do shape (1 / 2):
db 252
mov si,OFFSET Tipsh;Tipos do shape a ser criado

CRISHO:
call PLIC
call GETKEY
cmp al,27 ;Tecla ESC?
jz CRISH9
cmp al,13 ;Tecla ENTER?
jz CRISH1
cmp al,3 ;Aceita teclas 1 e 2
jnc CRISHO
cmp al,1
jnc CRISHO
mov [si],al

CRISHI:
call REPOE ;Apaga a janela
mov [Desrec],OFFSET RECORT2
call VIDEO
call COLOCA
call RECORTE ;Define o shape na tela

CRISHx:
pushf
mov bx,[Getcur]
call bx
popf
jc CRISH9
cmp BYTE PTR [LICO+1],53
jnc CRISH8 ;Salta se shape maior que 53 col
mov al,177
cmp BYTE PTR [Tipshp],31h
jz CRISHO
mov al,81

CRISHO:
cmp [LICO],al
jnc CRISH8
call CABEMMAIS ;Checa se o shape cabe no buffer
call SEGBUF
mov bx,[PK1] ;Calc endereço do canto superior esquerdo do shape no vídeo
mov dx,[PY1]
call CALCKY
mov di,[Pxloc] ;Endereço no vídeo
mov si,[Fimshp] ;Endereço no buffer
mov cl,[LICO] ;Quantidade de linhas/pixels
mov di,[LICO+1] ;Quantidade de colunas/bytes
mov dh,[Tipshp] ;Tipo do shape
mov ax,[Acodex]
add ax,2000h ;Segmento do buffer
mov ds,ax
mov BYTE PTR [si+0],1 ;1. byte: tecla corresp = 1

```

```

mov BYTE PTR [si+1],dh ;2. byte: tipo do shape
mov [si+2],di ;3. byte: qt de colunas/bytes
mov [si+3],cl ;4. byte: qt de linhas/pixels
add si,4 ;Salta 4 endereços
mov ch,0 ;Divide qt linhas por 2
shr cx,1
cmp dh,31h
jz CRISH5 ;Salta se for shape tipo 1
push cx
push di
CRISH2: ;Transfere a máscara
push cx
push di
push di
mov cl,di

CRISH3:
mov al,[es:di] ;Obtém um byte
not al ;Inverte seu conteúdo
mov [si],al ;Salva no buffer
inc di ;Próximos bytes
inc si
loop CRISH3
pop di
add di,2000h ;Repete operação no bloco ímpar do vídeo
mov cl,di

CRISH4:
mov al,[es:di]
not al
mov [si],al
inc di
inc si
loop CRISH4
pop di
pop cx
add di,80
loop CRISH2
pop di
pop cx

CRISH5:
push cx
push di
push di
mov cl,di

CRISH6:
mov al,[es:di] ;Obtém um byte
mov [si],al ;Transfere para o buffer
inc di ;Próximos endereços
inc si
loop CRISH6
pop di
add di,2000h ;Repete no bloco ímpar do vídeo
mov cl,di

CRISH7:
mov al,[es:di]
mov [si],al
inc di
inc si
loop CRISH7
pop di
pop cx
add di,80
loop CRISH5
mov BYTE PTR [si],255

```

```

call SEGDAOS ;Encerra e marca o fim do bloco
mov [Fimshp],si ;Último endereço do buffer
mov al,[Totshp] ;Conta mais um shape
inc al
mov [Numshp],al ;O último é o shape atual
mov [Totshp],al
CRISH9: ;Retorna ao processamento
call LIGA
call VIDEO
call RECTEL
call COLOCA
mov al,[Fundo] ;Repõe a cor normal de fundo
call CHRS
jmp LIMPAO

CRISH8: ;Mensagem de erro: o shape não
mov bx,0810h ;pode ser guardado no buffer por
mov dx,0330h ;falta de espaço ou por ser muito
mov ah,0 ;grande
call JANELA
call DISP
db 12,9,20,SHAPE MUITO GRANDE!!! '252
call GETKEY
call REPOE
cmp al,27
jz CRISH9
call COLOCA
mov ax,OFFSET CRISHx
push ax
mov ax,[Putcur]
push ax
mov ax,[Descur]
push ax
mov [Putcur],OFFSET PUTSET
mov [Descur],OFFSET FLEXA
jmp RECORIO

CABEMMAIS: ;Calcula se o shape definido na
mov al,[LICO] ;tela cabe no buffer
mov ah,0
mov bl,[LICO+1]
mul bl
cmp BYTE PTR [Tipshp],31h
jz CABEMAIO
add ax,ax ;Tipo 2 ocupa o dobro do espaço

CABEMAIO:
mov bx,Off0h
mov cx,[Fimshp]
sub bx,cx
cmp bx,ax
jnc CABEMAIL
ret

CABEMAIL:
pop dx
jmp CRISH8

SAVSHP: ;Grava o buffer de shapes
cmp BYTE PTR [Totshp],0
jz LIMPAO
call DESLIGA
mov al,[Fundo]
call CHRS
mov cx,[Fimshp] ;Tamanho do arquivo
inc cx

```

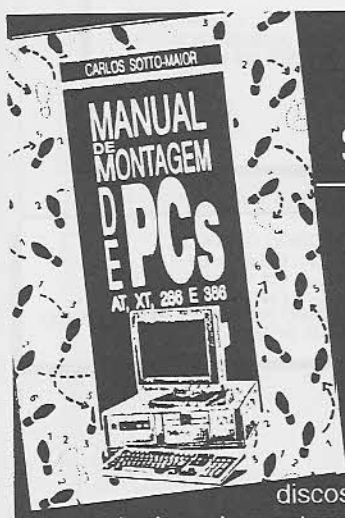

Monte um PC importado sem estar montado na grana

Chegou a sua vez de ganhar dinheiro montando PC. O método é simples e rápido. São 200 páginas com dicas, técnicas e mais de 60 ilustrações e você não precisa saber eletrônica, basta saber escolher corretamente os componentes: placas, drives, discos rígidos, monitor... Dicas e técnicas de montagem e software. Conheça o hardware do PC. Como converter seu PC em AT. Faça você mesmo! Este manual ensina como!

Curso de montagem de PC. Sistema de apostila. Rápido e econômico.

CAIXA POSTAL 11609 . CEP 22022 . RIO DE JANEIRO . RJ

Pagarei apenas Cr \$ 49.900,00 mais despesas postais, e sei que vou receber um manual do curso de montagem de PC.

Nome: _____

Endereço: _____

Bairro: _____

Cidade: _____ Estado: _____ Cep: _____

Envie o cupom agora, sem precisar mandar dinheiro. Você só paga quando receber o seu manual na agência dos correios da sua cidade. Validade do preço até 30/6/92, pedidos postados após esta data serão atendidos pelo valor do mês de postagem.

```

mov dx,0 ;Inicio do arquivo
mov ax,[Acode]
add ax,2000h ;Segmento
mov bx,OFFSET Extens+12
call DSAVE ;Grava o arquivo
mov al,[Fundo] ;Retorna ao processamento
call CHRS
call LIGA
SAVSHO:
call RECTEL
call VIDEO
call COLOCA
jmp LIMPAO

LODSHP: ;Carrega no buffer um arquivo de
call DESLIGA ;shapes
mov al,[Fundo]
call CHRS
mov cx,0ffff ;Tamanho máximo do arquivo
mov dx,0 ;Endereço de carga
mov ax,[Acode]
add ax,2000h ;Segmento
mov bx,OFFSET Extens+12
call DLOAD ;Carrega o arquivo
pushf
mov al,[Fundo]
call CHRS
call LIGA
popf
jnc LODSHO
call CLSSH0 ;Houve erro na carga
jmp SAVSHO
LODSHO:
mov cx,[Tmhfile]
dec cx
mov [Fimshp],ax ;Tamanho do buffer
mov BYTE PTR [Nomshp],1
mov BYTE PTR [Numshp],1
call CONTA ;Conta a quantidade de shapes
jmp SAVSHO

CLSSH0: ;Limpa o buffer de shapes
call CLSSH0
call RECTEL
call COLOCA
jmp LIMPAO
CLSSH0:
push es
mov ax,[Acode]
add ax,2000h
mov es,ax
mov di,0
mov BYTE PTR [es:di],255
mov WORD PTR [Fimshp],0
mov BYTE PTR [Nomshp],31h
mov BYTE PTR [Totshp],0
mov BYTE PTR [Numshp],1
pop es
ret

CONTA: ;Conta quantos shapes estão pre-
mov bx,0 ;sentes no buffer
mov ax,[Acode]

```

```

add ax,2000h
mov es,ax
mov di,0
mov ch,0
CONTO:
cmp BYTE PTR [es:di],255
jz CONT2
inc bx
inc di
mov ah,[es:di]
inc di
mov di,[es:di]
inc di
mov mov cl,[es:di]
inc di
cmp ah,31h
jz CONT1
add cx,cx
CONT1:
add di,dx
loop CONT1
jmp CONTO
CONT2:
mov [Totshp],bl
ret

;continuação do start
mov cx,0ffff ;Carrega trabalho anterior
mov dx,0
mov ax,[Acode]
add ax,1000h
mov bx,OFFSET Tempor
call TLOAD
jnc STAOD
call ORGBUF ;Zera os buffers gráficos
STAOD:
mov cx,0ffff ;Carrega buffer de shapes
mov dx,0
mov ax,[Acode]
add ax,2000h
mov bx,OFFSET Tempor+12
call TLOAD
jnc STAOC
call CLSSH0 ;Limpa o buffer
STAOC:
mov ax,[Tmhfile]
dec ax
mov [Fimshp],ax
call CONTA
call SEGDAOS
STAOC:
cmp BYTE PTR [Flagmd],1
jz MENU
call GETKEY

```

JÁ SAIU O DISCO PARTE 6

Você não precisa gastar os dedos digitando as listagens do GRAPHOS III. Elas estão disponíveis em disco, juntamente com o arquivo objeto compilado.

No disco 6 possui, além da listagem desta edição, arquivos de padrões para a função Fill, shapes de letras e alfabets, além de telas contendo desenhos e figuras diversas.

- GRAPHOS III partes 1-2-3 . Cr\$ 11.640,00
- GRAPHOS III parte 4 Cr\$ 11.640,00
- GRAPHOS III parte 5 Cr\$ 11.640,00
- GRAPHOS III parte 6 Cr\$ 11.640,00

Envie cheque nominal à :

PRO KIT Informática e Editora Ltda -
Caixa Postal 108.046 - CEP 24.120 - Ni-
terói - RJ

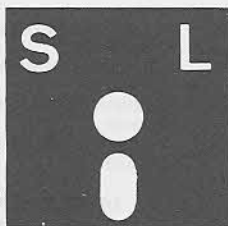

SOFTWARELIFE INFORMÁTICA

* CONSULTORIA * SISTEMAS * MANUTENÇÃO DE MICROS
* VENDA DE EQUIPAMENTOS NOVOS E USADOS * ORGA
NIZAÇÃO E METODOS * CURSOS DE LINGUAGEM * MON
TAGEM E AUDITORIA DE C.P.D. * PLANO DIRETOR DE IN-
FORMÁTICA

**LINHA PC XT - AT - APPLE - MSX - E
GRANDE PORTE**

PLANTÃO 24 HORAS - (021) 240-0288 / 232-2722
RUA SENADOR DANTAS, 117 SALA 732 - CENTRO
RUA SETE DE SETEMBRO, 65 GRUPO 604/605 - CENTRO

**TODOS OS PRODUTOS EM PROMO-
ÇÃO / PAGAMENTO FACILITADO**



RECURSOS DIGITAIS INFORMÁTICA E COMÉRCIO LTDA.

Av. Gal. Olímpio da Silveira, 394 lojas 30/31 Cep.: 01.150 - São Paulo - SP. Tel: (011) 825-9252

PROMOÇÃO

OS CAMPEÕES DE VENDAS-PC

- 1) Pacote com 19 melhores jogos para PC
 Prince of Persia (2)
 Chess (1)
 Tetris (1)
 Grand Prix (1)
 Golden Axe (2)
 F-19 (3)
 Blockout (1)
 Conquest of Camelot (10)
 Cycles (2)
 4x4 Off Road (1)
 Wing Commander (12)
 Indiana Jones (2)
 Cyrus (1)
 Soko-Ban (1)
 Double Dragon (2)
 Sim Earth (3)
 Indianapolis (2)
 Mah Lorg (2/VGA)
 Street Road (3)

Total de 51 Disquetes 5.1/4-Grátis
 Preço Cr\$-178.500,00

- 2) Jogos Individual
 Pedido mínimo: 10 Disquetes ..
 Preço por disco gravado Cr\$-4.500,00
 Disquetes Grátis

DRIVES MSX

Marca DDX-5.1/4 c/ 360Kb e
 720Kb-3.1/2 c/ 720Kb-6 meses
 de garantia-assistência técnica.
 Não perca nossa promoção. Despachamos
 para todo o Brasil.

Periféricos

Impressoras, Monitores, MultiModem,
 Cartão 80 Colunas, Interface
 p/ 2 drives, Fonte com Gabinete,
 Disquetes 5.1/4 coloridos.

CONSULTE-NO

Dbase II Plus e SuperCalc 2
 Qualidade PRÁTICA, manual
 completo, suporte técnico, No. de
 serie, reposição ao ser lançado
 Nova versão, inteiramente gratis.
 Preço Cr\$-90.000,00

* MSX 1 - NORMAL * SUPER JOGOS

- PREÇO Cr\$- 1.500,00
 DISQUETE NAO INCLUSO
 951 VIAGEM AO CENTRO DA TERRA
 952 ABADIA DEL CRIME
 953 KING'S VALLEY PLUS
 954 RAMBO 3
 955 WORD GAMES
 956 GEMINI WING
 957 AFTER BURNER
 958 DESESPERADO
 959 DOUBLE DRAGON
 960 DRAGON NINJA
 961 ELITE
 962 FIRE TRANT
 963 GAUNTLET
 964 LA HERANCIA
 965 MASK II
 966 OPERATION WOLF
 967 OS FLINSTONES
 968 PACMANIA
 969 RESGATE DE ATLANTIDA
 970 RENEGADE III
 971 PARIS DAKAR - RALLY
 972 4X4 ROAD RACING
 973 ROBOCOP
 974 SILENT SHADOW
 975 STRIKE HARRIER FORCE
 976 TOI ACID GAME 1
 977 TOI ACID GAME 2
 978 TELAS PORNO ANIMADAS 1
 979 THUNDER BLADE
 980 TOI ACID GAME 3
 981 TELAS PORNO ANIMADAS 2
 982 TOI ACID GAME 4
 983 THE WAY OF TIGER
 984 PERICO DELGADO
 985 LORNA
 986 EMILIO SANCHEZ TENNIS

* MSX 1 - MECARAM 256 *

PREÇO Cr\$- 1.500,00

DISQUETE NAO INCLUSO

- 001 NEMESIS 1
 002 NEMESIS 2
 003 SALAMANDER
 004 EPSODE 2
 005 PARODIUS
 006 F1 SPIRIT
 007 KNIGHT MARE 2
 008 KNIGHT MARE 3
 009 FINAL ZONE
 010 FANTASY ZONE
 011 DRAGON QUEST
 012 DIGITAL D HISTORY
 013 1942
 014 KING'S VALLEY 2
 015 GALL FORCE
 016 PINGVIN ADVENTURE
 017 SHERLOCK HOLMES
 018 MIRAI
 019 SUPER LAYDOCK
 020 FANTASIA SOLIDER
 021 CRAZE
 022 VAXOL
 023 GOLVELLIUS
 024 JAGUR
 025 KING KNIGHT
 026 DAIVA
 027 CROSS BLAIN

MSX 1 - JOGOS ADAPTADOS

PREÇO Cr\$- 2.000,00

DISQUETE NAO INCLUSO
 Os jogos abaixo usavam o
 cartucho megaram, agora
 foram adaptados para a
 rodagem sem Megaram.

- 001 NEMESIS 1
 002 FINAL ZONE
 003 SUPER LAYDOCK
 004 VAXOL
 005 MIRAI
 006 FANTASY ZONE

* MSX 2 - NORMAL *

PREÇO Cr\$- 1.500,00
 DISQUETE NAO INCLUSO

- 101 BUTA PORC
 102 GATNER
 103 SUMS GAME
 104 PERRY MANSSON 1
 105 STRIKE
 106 CHESS (Xadrez)
 107 GOODY
 108 THUNDER BALL
 109 DEMON'S KILLER
 110 RAD-X 8
 111 CHOPPER
 112 MSX FAN LIBRARY
 113 HOW MANY ROBOT
 114 MONACO
 115 EL DIABLO
 116 FLASH GORDON
 117 BANK BUSTER
 118 T.N.T.
 119 L'AFFAIERE
 120 WORLD GOLF
 121 MARBLE WORLD
 122 POOYAN
 123 PIRF 3D
 124 PASSAGEIROS DO VENTO
 125 TEST DRIVER
 126 CHICAGO
 127 AGATH
 128 DUNGEON MISTERY
 129 COSMIC SOLDIER
 130 ZAXAGA
 131 LIVINGSTONE
 132 PERRY MASSON 2
 133 LAST MISSION
 134 CHUKA TAISEN
 135 EVIL TOWER
 136 LIFE THE FAST NAME
 137 SUPER LAYDOCK
 138 EVIL DEATH
 139 HYDLE
 140 FINAL COUNTDOWN
 141 LEATHER SKIRTS
 142 BREAKER
 143 KINECT
 144 CHAMPION MASTER
 145 J P WINKLE
 146 DACOR
 147 USA JONG

MSX-GAMES-PC

- 148 3TRATEGIC GAME
 149 L'NE BUSTERS
 150 MISION HUMAN
 151 DIG TEK
 152 A ILHA DO TESOURO
 153 CRAFTON & XUTB
 154 IFR FLYGHT
 155 EIDELOSS

* MSX 2 - MEGARAM *

PREÇO Cr\$- 1.500,00
 DISQUETE NAO INCLUSO

- 301 IKARI WARRIORS
 302 OUT RUN
 303 ARKANOID 2
 304 FAMILY BILLIARDS
 305 DIRE
 306 ASHHIGUINE
 307 ROMANCIA
 308 FAMILY BOXING
 309 TOPPLE ZIP 2
 310 DEEP FOREST
 311 ANDROGYNUS
 312 RASTAN SAGA
 313 EAGLE WAR
 314 HIGEMARU
 315 U.S.A.S.
 316 ZANAC EXCELEN
 317 KING KONG
 318 LUPIN 3D
 319 KEVIOUS
 320 SUPER RAMBO EXP
 321 VAMPIRE KILLER
 322 HINOTORI
 323 LABIRINTH
 324 ZOMBIE HUNTER
 325 DRAGON BUSTER
 326 1942
 327 ALESTE
 328 WAR OF THE DEAD
 329 KING'S VALLEY 2
 330 TOKYO
 331 CONTRA
 332 MON MON MONSTER
 333 SUPER TRITON
 334 STAR MAS
 335 RACING CARS
 336 DRAGON SLAYER 4
 337 HARD BALL
 338 GOEMON
 339 LOLA
 340 FAMILY PARODIC
 341 STAR VIRGIN
 342 MR GHOST
 343 R-TYPE
 344 DINAMITE BOWL
 345 SPACE MANBOW
 346 QUARTH
 347 BASEBALL 1
 348 STRATEGIC MARS
 349 METAL GEAR 1
 350 BASEBALL 2
 351 DRUID

* NOVIDADES MSX 1 *

DISCO INTEIRO
 PREÇO Cr\$- 2.000,00
 DISQUETE NAO INCLUSO
 OS INTOCAVEIS
 SUPER MARIO BROS
 TARTARUGAS NINJA
 GREMLINS 2
 GHOSTBUSTERS 2
 DOUBLE DRAGON 2
 INDIANA JONES 2

NOVIDADES PARA MSX 2

MEGARAM
 PREÇO Cr\$- 2.300,00
 DISQUETE NAO INCLUSO
 MALAYA
 NINJA KUN*
 PUNKS 2
 PREDATOR
 AMERICAN SOCCER
 ANIMAL WARKS 2
 RETURN OF JELDA
 RETURN OF ISHTAR
 SUPER RUNNER
 THE COCKPT
 GIRLY BLOCK

* SUPER APLICATIVOS E UTILITARIOS MSX 1 *

PREÇO Cr\$- 5.000,00
 DISQUETE NAO INCLUSO

- WORDSTAR 40 COLUNAS
 WORDSTAR 64 COLUNAS
 WORDSTAR 80 COLUNAS
 CONTABILIDADE
 FOLHA DE PAGAMENTO
 AGENDA DE COMPROMISSO
 CONTROLE DE ESTOQUE
 MALA DIRETA
 CONTROLE BANCARIO
 CONTROLE DE CAIXA
 CONTAS A PAGAR
 CONTAS A RECEBER
 COBOL
 MUMPHS
 TURBO PASCAL
 PROLOG
 FORTRAM
 QBASIC
 MBASIC
 BASIC 80
 LINGUAGEM C (2 DISCOS)
 COMPILADOR C
 KNICOMAND
 ZAPPER 1
 ZAPPER 2
 MSX DOS TOOLS 1
 MSX DOS TOOLS 2
 MSX DOS TOOLS 3
 ED MUSIC + 56 MUSICAS
 UNI-TELAS + 39 TELAS
 GRAFIC MASTER 1
 GRAFIC MASTER 2
 TRADUTOR DE PALAVRAS
 VIDEO TEXTO SYSTEM
 DRAW & PAINT
 CURSO DE 1o. E 2o. GRAU
 MEGA PRINTER
 SPEED SAVE 4.000
 COPY ALL
 B COPY 3.0
 VERY COPY 5.0
 VIDEO HITS (2 DISCOS)
 DISK II
 LINGUAGEM LOGO

* MSX - PROGRAMAS PROFISSIONAIS - MSX *

MARCA UNIVERSOFT

- CONTABILIDADE GERAL MSX... 33.000,00
 SCEI -
 SIST.CONTREMPRES.INTEGR.....18.000,00
 REDI - TEXTO..... 5.850,00
 REDI - CONDOMINIO..... 5.850,00
 REDI - ESTOQUE..... 6.750,00
 REDI - MALA DIRETA..... 8.100,00
 DINAMIC PUBLISHER (2 DISC 720 Kb
 MSX-2) 6.500,00
 GRAPHUS SAURUS (2 DISCOS).....
 6.000,00
 SUPER PRINTER..... 6.000,00
 REDI-GAME #1 C/MANUAL
 ROBOCOP..... 4.700,00
 REDI-GAME #2 C/MANUAL
 ELITE..... 4.700,00
 REDI-GAME #3 C/MANUAL KING'S
 VALLEY + 4.700,00
 REDI-GAME #4 C/MANUAL LICENCE
 TO KILL 4.700,00
 REDI-GAME #5 C/MANUAL DOUBLE
 DRAGON. 4.700,00
 REDI-GAME #6 C/MANUAL
 DESESPERADO..... 4.700,00
 REDI-GAME #7 C/MANUAL 4X4 ROAD
 RACING 4.700,00
 REDI-GAME #8 C/MANUAL NEMESIS
 1..... 4.700,00
 REDI GAME #9 C/MANUAL AFTER
 BURNER.. 4.700,00
 REDI GAME #10 C/MANUAL DRAGON
 NINJA... 4.700,00

MARCA: X.S.W.

VERSOR (COPIA E FORMAT ULTRA
 RAPIDA).. 33.000,00
 CADCLI 2. II(CADASTRO CLIENTES C/
 ETQ.). 45.000,00
 CADEMP(CADASTRO DE
 EMPRESAS)..... 45.000,00
 FLUXO DE CAIXA.....
 33.000,00

- VOX (SINTETIZADOR DE SOMS).....
 33.000,00
 EDARQ (EDITOR DE ARQUIVOS TIPO
 ZAPPER) 33.000,00
 FONTES (CARACTERES)PARA
 IMPRESSORAS... 33.000,00
 EMU (EDITOR DE
 MUSICAS,IMPRPARITIT).... 24.000,00
 MSX WRITE (EDITOR DE TEXTO).....
 36.000,00
 EDDY II GRAF (EDITOR DE
 GRAFICO)..... 24.000,00
 CHAVE MESTRA 3.0.....
 45.000,00
 BOLTER 1.1 (GERENCIADOR DE
 DIRETORIOS) 33.000,00

MARCA: PRÁTICA

- DBASE II PLUS..... 80.000,00
 CONTROLE DE ESTOQUE (EM DBASE
 II)..... 22.000,00
 CONTROLE DE BANCOS (EM DBASE
 II)..... 22.000,00
 MARCA: SOFTNEW
 MSX DESINGNER (EDITOR
 GRAFICO)..... 8.100,00
 MULTY COPY (COPIADOR D/F-F/D-F/
 F)..... 8.100,00
 MINOS (JOGO DE QUEBRA-
 CABECA)..... 7.100,00

MARCA: A.G.R.

E.V.A. (EDITOR DE VINHETAS P/
 VIDEO).. 10.000,00

MARCA: PAULISOFT

- AQUARELA (SISTEMA GRAFICO C/
 SHAPES).... 45.000,00
 KIT AQUARELA (10 DISCOS C/FIG
 ETC).... 74.000,00
 KIT AQUARELA (DISCO AVULSO A
 ESCOLHA). 10.000,00
 MSX TURBO (ACELERADOR
 PROG.BASIC)..... 24.000,00
 EDITRONIC (EDITOR
 CIRC.ELETRONICOS).... 24.000,00
 GRAPHIC VIEW (EDITOR ANIMACAO
 GRAFICA) 32.000,00
 SPRITE MAKER (EDITOR
 SPRITES)..... 24.000,00
 FAST COPY (COPIADOR ULTRA
 RAPIDO)..... 24.000,00

MARCA: CIBERTRON

- CONTROLE DE ESTOQUE.....
 10.800,00
 PLANILHA MSX (PLANILHA DE
 CALCULO).... 10.000,00

MARCA: ALEPH

- 100 DICAS PARA MSX.....
 8.000,00
 + 50 DICAS PARA MSX.....
 8.000,00
 ASTROLOGIA NO MSX.....
 8.000,00
 CIRCUITOS ELETRONICOS.....
 8.000,00
 APROFUNDANDO-SE NO MSX.....
 8.000,00
 CURSO DE MUSICA MSX.....
 8.000,00

DESPESAS POSTAIS

- ENCOMENDAS REGISTRADAS
 PARA PEDIDOS ATE 5
 DISQUETES..... 4.000,00
 ACIMA DE 5 DISQUETES..... 5.500,00

COMO ADQUIRIR NOSSOS PRODUTOS

- 1)-RELACIONE EM UMA FOLHA DE
 PAPEL OS PRODUTOS
 QUE DESEJA ADQUIRIR, INDICANDO
 O NUMERO, NOME
 E PARA QUAL COMPUTADOR.
 2)-ESCREVA SEU NOME E ENDEREÇO
 DE FORMA LEGIVEL.
 3)-FORMA DE PAGAMENTO:
 A)REEMBOLSO POSTAL COM MAIS
 10% DE ACRECIMO E VOCE SO
 PAGAGARA QUANDO RETIRAR O
 PEDIDO NO CORREIO.
 Disquete 5 1/4 - Cr\$ 2.400,00

RECURSOS DIGITAIS INFORMÁTICA E COMERCIO LTDA.

Av. Gal. Olimpio da Silveira, 394 Lojas 30/31
Cep.: 01.150 - São Paulo - SP. Tel: (011) 825-9252

COMPUTADORES - IMPRESSORAS - MONITORES - MODEM - MEGARAM GAME e DISK

DRIVES - TRANSFORMACAO MSX 2.0 e 2.0+
(Plus) - DDFMX (FM PACK)

PARA DISKETES DE 3 1/2 CONSULTAR.

PRECO DAS COLECOES SAO PARA
DISKETES 5 1/4 INCLUSO NO PRECO.

COLECAO 1

OS MELHORES APLICATIVOS

Agenda Domestica
Banco de Dados
Mala Direta
Controle de Estoque
Ed Texto - Uni Word 2
Contas a Pag/Receber
Contabilidade Domestica
Agenda Anual
Controle Bancario
Planilha Msx
COLECAO MSX 2 - NORMAL

1
10 Disketes com 10 Jogos
Strip Poker
Gartner
Last Mission
T.N.T.
Perry Mason 1
Chess
Thunderball
Demonstracao MSX 2.0
Breaker
Hyd Lyde

COLECAO MSX 2 - MEGARAM

1
10 Disketes com 10 Jogos
Hinotori
Ikari Warriors
Arkanoid II
Family Billiards
Famiele Parodic
Direx
Ash Ghine
Romancia
Boxing
Tople Zip

COLECAO SUPER JOGOS 1

10 Disketes com 10 Jogos
Abadia Del Crime
Silent Shadow
Gauntlet
4x4 Road Racing
Dragon Ninja
Pacmania
Thunder Blade
Desesperado
Harrier
Operation Wolf

SUPER UTILITARIOS 1

6 Disketes com 10 Softs
Zapper I
Linguagem Cobol
Linguagem Mumps
Tools 1
Ed Music + 56 Musicas
Uni-telas + 39 Telas
Grafic Master
Video Texto System
Prolog
Letras p/impressora

COLECAO 2

OS MELHORES UTILITARIOS

Editor de Musica
Eddy 2 Grafico
Studdy G 7
Biorritimo
Orgao Eletronico
Grafic Artistic
Uni-Arte
Super Synth
Simple Asm
Master Voice
COLECAO MSX 2 - NORMAL

2
10 Disketes com 10 Jogos
Rad-X 8
Chopper
Laydock
Goody
Monaco
How Many Robot
Easy Telloper
Final Countidow
J P Wincle
Flash Gordon

COLECAO MSX 2 - MEGARAM

2
10 Disketes com 10 Jogos
Androgynus
Rastan Saga
Eagle War
Higerman
U.S.A.S.
Zanac Excellent
King Kong
Lupin 3 RD
Super Rambo
Xevious

COLECAO SUPER JOGOS 2

10 Disketes com 10 Jogos
Paris Dakar
Mask II
La Herancia
Flintstones
Fire Trant
Renegade III
King Valley Plus
After Burner
Toi Acid I
Zanac 3

SUPER UTILITARIOS 2

6 Disketes com 10 Softs
Zapper II
Turbo Pascal
Tools 2
Tools 3
Super Tela
Print-X-Press
Draw & Paint
Tradutor
Linguagem C
M Basic 80

COLECAO 3

OS MELHORES EDUCATIVOS

Aprendendo a Contar
O Circo Chegou
Encanto
Maior ou Menor
Mentalização
Motorista Sigeral
Missão Resgate
Mago Voador
Abelha Sábida
Macaoco Acadêmico
COLECAO MSX 2 - NORMAL

3
10 Disketes com 10 Jogos
Bank Buster
Kinetic
Strike Harrier
L'affaire
Sha-Ga-Raku
Word Golfe
Passengers of Wind
Play Boy (sexy)
Michelangelo
Pooyan

COLECAO MSX 2 - MEGARAM

3
10 Disketes com 10 Jogos
Labirynth
Zombie Hunter
Vampire Killer
Out Run
1942
Metal Gear
Goemon (ladrao)
Aleste
Moon Moon Monster
Tokyo

JOGOS MSX 1 - MEGARAM 01

10 Disketes com 10 Jogos
Pinguim Adventure
Salamander
Kings Valley 2
Final Zone
Nemesis 2
Fantasy Zone
Knight Mare 2
Dragon Quest
Gull Force
Digital History

SUPER APLICATIVOS

6 Disketes com 10 Softs
Wordstar 64 Colunas
Agenda de Compromisso
Controle de Estoque
Contabilidade
Mala Direta
Controle Bancário
Controle de Caixa
Contas a Pagar
Folha de Pagamento
Contas a Receber

COLECAO 4

OS MELHORES EDUCATIVOS

Matrizes Complexas
Eletricidade
Química
Geometria
Bandeiras da Europa
Matematica
Fisica
Estudo das Celulas
Curso de Ingles
Figuras Geometricas
COLECAO MSX 2 - NORMAL

4
10 Disketes com 10 Jogos
Soft Function
Philips Designers
Pixel II
Tasword
Tempo Typen
Topografic
Topografie Europa
Aerobics
Teste Drive
Sprite Editor

COLECAO MSX 2 - MEGARAM

4
10 Disketes com 10 Jogos
Space Manbow
Super Triton
Baseball Konami
Contra
Marble Madness
Racine Cars
Dragon Slayer
Drasley Family
Scamble Formation
David Bowies

JOGOS MSX 1 - MEGARAM 02

10 Disketes com 10 Jogos
Shallow (Knight Mare 3)
F1 Spirit (Formula 1)
Episode 2
Jovem Sherlock Holmes
Fantasm Soldier
Super Laydock
Mirai
Parodius
1942
Craze

FERRAMENTAS

1 Disco com 10 Ferramentas
M 80 (Assembler)
UNI TESTE (Teste Drive)
UNI DIVIS (Divisor Soft)
UNI ORD (Ordenador Diret)
UNI PROP (Prop Eletronico)
UNI HEAD DSK (Leitor End)
UNI HEAD FIT (Leitor End)
UNI VELOC (Vel Grav Fita)
UNI STOP (Para Drive)
UNI COPY (Copiador D/F/D)

CADA COLECAO Cr\$
6.000,00 ou Cr\$
14.000,00 as quatro,
incluindo
disketes.

CADA COLECAO Cr\$
28.000,00 ou Cr\$
90.000,00 as
quatro, incluindo
disketes.

CADA COLECAO Cr\$
35.000,00 ou Cr\$
99.000,00 as quatro,
incluindo
disketes.

CADA COLECAO Cr\$
30.000,00 ou Cr\$
85.000,00 as
quatro, incluindo
disketes

CADA COLECAO Cr\$
35.000,00 ou Cr\$
100.000,00 as
quatro, incluindo
disketes.

COMO FAZER SEU PEDIDO:

Relacione em uma folha os produtos que deseja adquirir, indicando a
colecão e o número.

Escreva seu nome e endereço completo de forma legível.

FORMA DE PAGAMENTO:

1) REEMBOLSO POSTAL com mais (+) 10% de acrescimo e VOCE so
pagara

quando retirar o Pedido no Correio.

PEDIDO MINIMO: Cr\$ 20.000,00

2) CHEQUE NOMINAL E CRUZADO

DESPESAS POSTAIS

Encomendas Registradas.....Cr\$ 5.500,00

SEDEX - Solicitamos consultar tarifa em sua agencia do Correio.

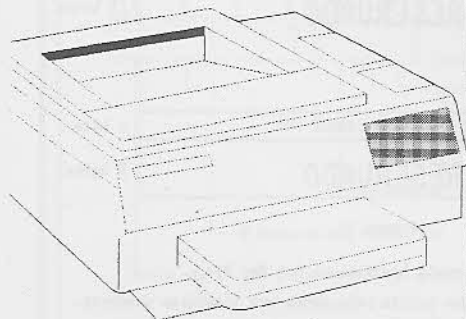

Desvendando o DBF do dBase

O conhecimento e a manipulação de arquivos gerados por aplicativos é um assunto importante que não deve ser ignorado por nenhum programador. Principalmente quando o aplicativo em questão é o dBase, seguramente um dos mais famosos gerenciadores de arquivos disponíveis no mercado

Luiz Eduardo Coelho

permitir um fácil acesso a suas informações;

Modidade - três bytes que indicam a data da última alteração feita, no formato ano-mês-dia (binário);

De agora em diante você poderá usar diretamente os arquivos DBF, criados pelo dBase III, III+ ou IV em seus programas. Para isso dissecamos a estrutura interna do arquivo DBF (mostrada em três diagramas), fornecemos uma biblioteca com todas as estruturas necessárias para você criar seus utilitários e, é claro, um pequeno utilitário como exemplo prático. Sem esquecer os produtos nacionais, anexamos as definições do DBF usado pelo Dialog Plus na biblioteca. De quebra, você recebe as estruturas usadas pelo Clipper e pelo FoxBase, que usam DBFs versão 3 dBase, as mesmas usadas pelo dBase III.

Em seguida, ao cabeçalho, estão as descrições dos campos (figura 3).

BIBLIOTECA

A biblioteca dbf.h contém as declarações das estruturas tipo DB3DBF e DLPDBF para dBase e DiaLog Plus, respectivamente. Cada uma subdividida em -HEADER para o cabeçalho do arquivo (primeiros 32 bytes) e -FIELD para o descritor de campo. O dBase possui outra estrutura DB3DBF-HEADER-FLAG para decompor o primeiro byte do cabeçalho.

A estrutura DB3DBF-HEADER possui:

Headerflag - um byte indicando o número da versão, se o arquivo DBT (aquele que contém os dados dos campos memo) está associado, e outros. Deve ser ligado à estrutura DB3DBF-HEADER-FLAG para

Figura 1

ESTRUTURA

Podemos dividir um arquivo DBF em duas partes: uma de controle e outra de dados. A área de controle é dividida em duas subpartes: uma de descrição do DBF, cabeçalho (ou header), de tamanho fixo igual a 32 bytes e outra com as descrições dos campos onde cada descrição possui 32 bytes. Para marcar o fim das descrições, o dBase coloca um byte igual a 10. Na parte de dados estão todos os conteúdos dos registros. Veja a tabela 1.

No caso do dBase, o cabeçalho da área de controle, os primeiros 32 bytes do DBF contém informações gerais sobre o arquivo (figura 1), sendo o primeiro byte dessa área um flag com diversas informações (figura 2).

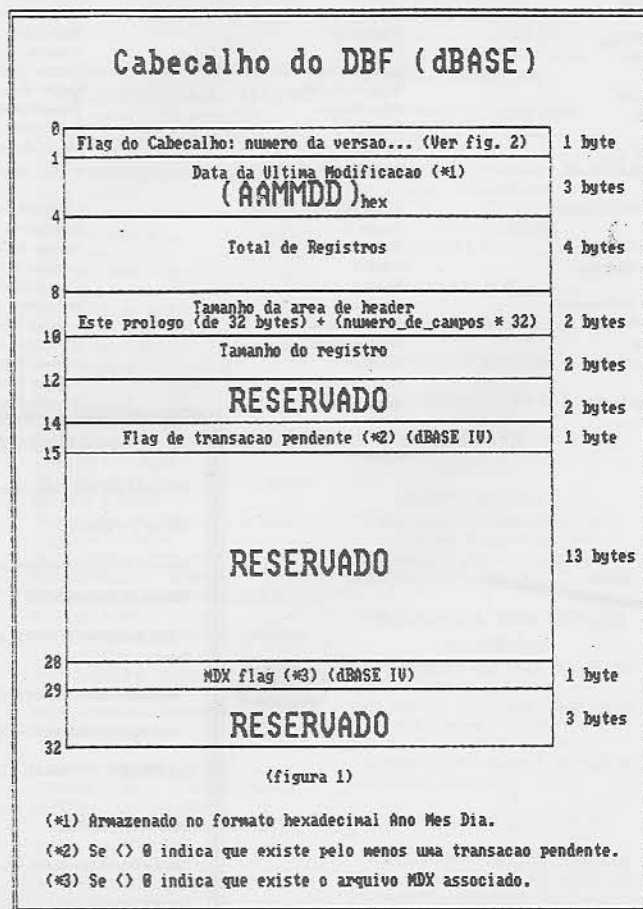

Início-Fim	Conteúdo	Tamanho
0 - 31	Cabeçalho do DBF	32
32 - 63	Descrição do primeiro campo	32
...
...	Descrição do último campo	32
...	Fim da área de controle - 10(0Ah)	1
...	Registro 1	variável
...
...	Registro n	...

(Tabela 1)

Totalrec - indica o total de registros;

Controlsize - indica o total da área de controle. Esse total é igual a 32 (tamanho do cabeçalho) + n * 32 (tamanho da descrição do campo), onde "n" é igual ao total de campos;

Recsize - indica o tamanho do registro, ou seja, a soma dos tamanhos reais de todos os campos mais um byte para indicar o registro deletado;

Transflag - um byte que, se diferente de zero, indica que existe alguma transação pendente. Válido somente para dBase IV;

Mdxflag - um byte que indica se um arquivo MDX está associado e é válido somente para dBase IV.

A estrutura DB3DBF-FIELD possui os seguintes campos:

Name - uma string ASCIIZ com o nome do campo, termina com um byte igual a zero;

Type - um caractere que pode ser "C" para caractere, "N" para numérico, "D" para data, "F" para números binários de ponto flutuante, "L" para lógico e "M" para memo;

Length - um byte que indica o tamanho do campo, inclui o total de casas decimais mais o ponto;

Decimals - um byte indicando o total de casas decimais;

Modidate - quatro bytes com a data da última modificação feita no DBF, no formato dia-mês-ano, com dois bytes para ano;

Totalfields - enquanto no dBase é necessário fazer uma conta para obter o total de campos do DBF, o Dialog possui dois bytes especialmente reservados para isso;

Version - exclusivo do Dialog Plus, esse byte deve conter sempre 4;

Memofields - indica o total de campos memo presente no DBF.

A estrutura DLPDBF-FIELD possui os seguintes campos diferentes do DB3DBF-FIELD:

Name - nesse caso não é um string ASCIIZ, se o nome do campo for menor que 10 letras, as restantes são preenchidas com espaços em branco (ASCII 32);

Dxflag - um byte que, se igual a 1, indica que o campo está associado a um arquivo MDX. Válido somente para dBase IV.

A estrutura DLP-DBF-HEADER possui os seguintes campos diferentes do DB3DBF-HEADER:

Type - em vez de letras o Dialog Plus utiliza números para designar o tipo do campo, onde 1=Caractere, 2=Data, 3=Inteiro, 4=Lógico, 5= Numérico, 6=Memo;

Reallength - o tamanho total, em bytes, do campo;

Elements - um unsigned int com o total de elementos da tabela, se for igual a zero indica que não existe tabela associada ao campo.

UTILITÁRIO

O utilitário "lbf" mostra as estruturas de arquivos DBF usados pelo dBase e Dialog Plus. Com ele você evita usar o aplicativo correspondente para saber como está definido seu banco de dados.

Além de agilizar a consulta das estruturas criadas, o utilitário mostrou-se útil na documentação de sistemas. O resultado exibido pelo "lbf" é muito semelhante ao resultado do comando "display structure", apenas com algumas informações a mais no caso do dBase. Veja um exemplo, nas últimas páginas desse artigo, de um relatório exibido pelo utilitário no qual selecionamos todos os arquivos DBFs de um diretório.

LUIZ EDUARDO COELHO é Analista de Sistemas e Tecnólogo em Processamento de Dados. Atualmente trabalha como Analista de Suporte a Sistemas de Pequeno Porte.

Figura 3



Figura 2

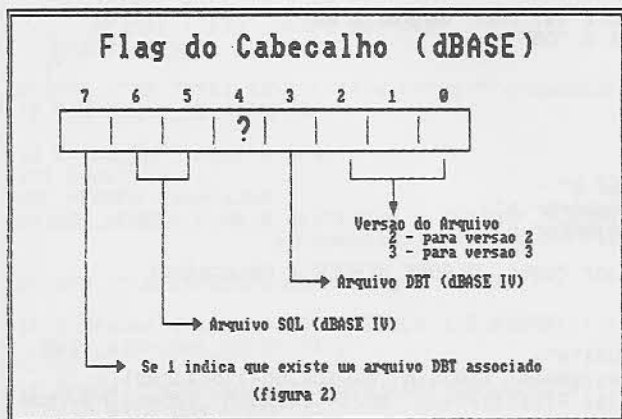

CURSO DE CLIPPER EM DISQUETE

Agora você poderá programar a mais poderosa linguagem do mundo!
Aulas na sua casa, com tudo que os livros não mostram. Dicas, Exemplos, Exercícios, tudo preparado por analistas de sistemas e professores.

ENVIE CHEQUE NOMINAL A NADIA SOUZA NO VALOR DE 15.000,00 (Até 30/6) E RECEBA EM CASA:

- Disquete 5 1/4 Verbatim com a Aula 1.
- Programa residente em memória com acesso instantâneo a explicação de todos os comandos do Clipper! Um brinde especial para você.
- Programa completo do curso
- Todas as informações complementares

Envie com seus dados completos para:
**NÚCLEO DE TREINAMENTO
APLICADO**

Caixa Postal 6015 - Campus da UFC
CEP 60.451 - FORTALEZA - CE

D.A.C. INFORMÁTICA

MICROS PC XT/AT

- Kit para micros
- Impressoras (todas)
- Monitores PC/MSX/Apple
- Gabinetes/Cabos p/ Impressora
- Formulários/disquetes/comutador
- Estabilizadores/No-Breaks
- Modem/Mouse
- Filtro de Linha

DRIVES PARA MSX

- Micros MSX novos e seminovos
- Kit 2.0 e 2.0 + Plus
- Modem p/ MSX/interface
- Megaram Disk/Expansão de Slots
- DDTV

TUDO PARA INFORMÁTICA LIIGUE JÁ!

(011) 62-6798
871-0277

LIVROS TÉCNICOS E REVISTAS NACIONAIS E ESTRANGEIROS

Matriz:

Av. Rio Branco, 156 subsolo 127
(Ed. Av. Central) Tel.: (021) 262-5723

Filiais:

R. do Catete, 311 Lj. D
(Rio Infoshopping) Tel.: (021) 205-9747
R. Br. Mesquita, 314 Lj. D
(Tijuca Off Shopping) Tel.: (021)
228-1007



**CIENCIA MODERNA
COMPUTAÇÃO LTDA.**

Exemplo de relatório exibido pelo LDBF

C:\DBF> ldbf *

SuperSoft (R) LDBF Versão 1.00

Estrutura do Arquivo: DB.DBF (dBase)

Header: Flag DBT: 0 (válido p/dBase IV)
Flag SQL: 0 (válido p/dBase IV)
Tem DBT: 1 (0)Não (1)Sim

Número de Registros: 12

Data da Última Modificação: 25/07/91

Num	Nome	Tipo	Tam	Dec	MDX
1	NOME	Caractere	254		
2	APELIDO	Caractere	1		
3	IDADE	Numérico	1		
4	CPF	Numérico	19		
5	MÉDIA	Numérico	5	2	
6	SEXO	Lógico	1		
7	DATA_NASC	Data	8		
8	OBS	Memo	10		
** Total **			300 bytes		

Estrutura do Arquivo: DL.DBF (DIALOG PLUS)

Número de Registros: 3

Data da Última Atualização: 25/07/1991

Num	Nome	Tipo	Tam	Dec	Elementos	TamReal
1	NOME	Caractere	60			60
2	APELIDO	Caractere	10			10
3	IDADE	Inteiro	2			4
4	CPF	Numérico	19	2		8
5	SEXO	Lógico	1			1
6	DATA_NASCI	Data	8			4
7	OBS	Memo	8			8
8	DEPENDENTE	Caractere (tabela)	60		6	360
** Total **						456 bytes

• Listagem 1

```

XXXXXXXXXXXXXXXXXXXXXXXXXXXXXXXXXXXXXXXXXXXXXXXXXXXXXXXXXXXXXXXXXXXXXXXXXXXX
XXXXXXXXXX
X NP: LDBF (ListaDBF)
X
X VR: 1.0
X
X AU: LEC
X
X DT: 13/07/19
X
X CP: Turbo C 1.5 (ou maior). Model Small.
X
X CM: Necessita das bibliotecas doserror e aplerror publicadas em MS
103 X
XXXXXXXXXXXXXXXXXXXXXXXXXXXXXXXXXXXXXXXXXXXXXXXXXXXXXXXXXXXXXXXXXXXXXXXXXXXX
XXXXXXXXXX/
char Xheader = "SuperSoft (R) LDBF Versao 1.00" ;
char X _extensao_Valida = "DBF" ;

#include <stdio.h>
#include <dir.h>
#include <io.h>
#include <fcntl.h>

#include "...\\include\\dbf.h"
#include "...\\include\\doserror.h"
#include "...\\include\\aplerror.h"

void Exibe_DiaLogDBF (int fddb, DLPDBF_HEADER X cabecalho)
{
  word i ;
  DLPDBF_FIELD campo ;

  printf (" (DIALOG PLUS)\n") ;
  printf ("Numero de Registros: %10lu\n",cabecalho->totalrec) ;
  printf ("Data da Ultima Atualizacao: %u/%-.2u/%u\n",cabecalho->mod
  idate.day,

```

```

cabecalho->modidate.month, cabecalho->modidate.year);
printf (" Num\tNome\t Tipo\t\tTam Dec Elementos TamReal\n");
for (i = 0; i < cabecalho->totalfields; i++)
{
if (read (fddb, &campo, sizeof(DLPDBF_FIELD)) == -1)
Exit_With_Dos_Error ();

printf ("%4u\t%10s ", i+1, campo.name);
switch (campo.type)
{
case 1 : printf ("Caractere"); break;
case 2 : printf ("Data "); break;
case 3 : printf ("Inteiro "); break;
case 4 : printf ("Logico "); break;
case 5 : printf ("Numerico "); break;
case 6 : printf ("Memo "); break;
default: printf ("Ignorado ");
}

if (campo.elements > 0)
printf (" (tabela)\t");
else
printf ("\t\t");
printf ("%3u ", campo.length);
if (campo.decimals > 0)
printf ("%2u", campo.decimals);
printf ("\t");
if (campo.elements > 0)
printf (" %5u", campo.elements);
printf ("\t %5u\n", campo.reallength);
}
printf ("XX Total XX\t\t\t\t\t\t %5u bytes\n", cabecalho->recsiz
e);
} /* Fim Exibe_DiaLogDBF */

void Exibe_DBaseDBF (int fddb, DB3DBF_HEADER * cabecalho)
{
WORD i;
DB3DBF_FIELD campo;
DB3DBF_HEADER_FLAG * flag = (DB3DBF_HEADER_FLAG *) &(cabecalho->hea
derflag);

printf (" (dBASE)\n");
printf ("Header:");
printf ("\t Flag DBT: %u (valido p/dBASE IV)\n", flag->DBT);
printf ("\t Flag SQL: %u (valido p/dBASE IV)\n", flag->SQL);
printf ("\t Tem DBT: %u (0)Nao (1)Sim\n", flag->have_DBT);
printf ("Numero de Registros: %10u\n", cabecalho->totalrec);
printf ("Data da Ultima Modificacao: %u/%-2u/%u\n",
cabecalho->modidate.day, cabecalho->modidate.month,
cabecalho->modidate.year);

printf (" Num\tNome\t Tipo\t Tam\tDec\tMDX\n");
for (i = 0; i < DB3TotalFields(cabecalho); i++)
{
if (read (fddb, &campo, sizeof(DB3DBF_FIELD)) == -1)
Exit_With_Dos_Error ();

printf ("%4u \t%-10s ", i+1, campo.name);
switch (campo.type)
{
case 'C' : printf ("Caractere"); break;
case 'D' : printf ("Data "); break;
case 'F' : printf ("Flutuante"); break;
case 'L' : printf ("Logico "); break;
case 'N' : printf ("Numerico "); break;
case 'M' : printf ("Memo "); break;
default : printf ("Ignorado ");
}

printf ("\t %3u\t", campo.length);
if (campo.decimals > 0)
printf ("%2u", campo.decimals);
printf ("\t");
if (campo.mdxflag > 0)
printf ("%3u", campo.mdxflag);
printf ("\n");
}

printf ("XX Total XX\t\t\t\t\t\t %4u bytes\n", cabecalho->recsize);
} /* Fim Exibe_DBaseDBF */

void Exibe_DBF (char * arq)
{
int fddb;
DBF_HEADER cabecalho;
DB3DBF_HEADER_FLAG * dbaseflag = (DB3DBF_HEADER_FLAG *)
&(cabecalho.dbase.headerflag);

printf ("\nEstrutura do Arquivo: %s", arq);

if ( (fddb = open (arq, O_RDONLY | O_BINARY)) == -1)
Exit_With_Dos_Error ();

if (read (fddb, &cabecalho, sizeof(DBF_HEADER)) == -1)
Exit_With_Dos_Error ();

```

AMIGA

DELTA

INFORMATICA

• TUDO EM JOGOS E
• APLICATIVOS
• ÚLTIMAS NOVIDADES!
• SOLICITE **GRÁTIS!**
• CATÁLOGO
• VENDEMOS PROGRAMAS
• ORIGINAIS

△ AMIGA: (011) 753-6270
(011) 443-2030

CAIXA POSTAL 388 - CEP 09701
SÃO BERNARDO DO CAMPO - SP



Venha para a SAT Sistemas
com garantia de eficiência
para sua empresa!

Sistemas Acessoria e Treinamento Ltda.

- CONTROLE VÍDEO
- LOCADORA
- ADMINISTRAÇÃO HOTÉIS
- GERÊNCIA CONSTRUTORA
- CONTABILIDADE
- FOLHA DE PAGAMENTO
- FOLHA DE PAGAMENTO JR.
- VALE-TRANSPORTE
- LIVROS FISCAIS
- CONTAS CORRENTES

R. Imperatriz Leopoldina,
8 sala 704 - Praça
Tiradentes - RJ - TEL:
(021) 232-6121

UTILIZE ESTE ESPAÇO!

A MICRO SISTEMAS
oferece a seus
clientes este serviço
especial.
Com esta opção de
espaço e custo,
ninguém vai deixar
de anunciar.

Consulte-nos pelo
telefone
(021) 232-0653

Micro Sistemas

O MELHOR DA INFORMÁTICA ESTÁ AQUI

- *Programas para uso pessoal;*
- *Não exigem conhecimentos sofisticados de programação;*
- *Rodam eficientemente a partir de: PC XT 512 Kbytes, 1 drive 360K, CGA monocromático.*

AMAZÔNIA	Cr\$ 21.120,00
SERRA PELADA	Cr\$ 21.120,00
ANGRA-I	Cr\$ 21.120,00
GUERRA NO GOLFO	Cr\$ 21.120,00
PRO KIT topline	Cr\$ 43.250,00
PRO KIT compac	Cr\$ 43.250,00
PRO KIT editor 3.4	Cr\$ 89.750,00
PRO KIT zipper	Cr\$ 43.250,00
PRO KIT tcopy	Cr\$ 39.750,00
MSPC disco 01	Cr\$ 11.640,00
MSPC disco 02	Cr\$ 11.640,00
MSPC disco 03	Cr\$ 11.640,00
MSPC disco 04	Cr\$ 11.640,00
MSPC disco 05	Cr\$ 11.640,00
MSPC disco 06	Cr\$ 11.640,00
MSPC disco 07	Cr\$ 11.640,00
MSPC disco 08	Cr\$ 11.640,00
MSPC disco 09	Cr\$ 11.640,00
MSPC disco 10	Cr\$ 11.640,00
GRAPHOS III (1-2-3)	Cr\$ 11.640,00
GRAPHOS III (4)	Cr\$ 11.640,00
GRAPHOS III (5)	Cr\$ 11.640,00
GRAPHOS III (6)	Cr\$ 11.640,00
TILT edição 01	Cr\$ 11.640,00

Envie seu pedido em cheque nominal à
PRO KIT Informática e Editora Ltda
Caixa Postal 108.046 - CEP 24120
Niterói - RJ

* PREÇOS VÁLIDOS ATÉ 15/06/92 *

```

if ( (cabecalho.dialog.version == 4) &&
    (cabecalho.dialog.controlsiz == cabecalho.dialog.totalfields
X
    sizeof (DLPDBF_FIELD) + sizeof (DLPDBF_HEADER)) )
    Exibe_DialogDBF (fddb, &cabecalho.dialog);
else if (dbaseflag->version == 3)
    Exibe_DBaseDBF (fddb, &cabecalho.dbase);
else if (dbaseflag->version == 2)
    printf ("\nArquivo dBASE II. Sinto muito.");
else printf ("\nArquivo nao eh dBASE nem Dialog Plus\n");

if (close (fddb) == -1)
    Exit_With_Dos_Error ();
} /* Fim Exibe_Dbf */

main (int argc, char Xargv[])
{ size_t i;

  printf ("\n%s", header);

  if (--argc)
    {
      if ( (argv[1][0] == '?') && (argv[1][1] == '\0') )
        {
          printf (" - Exibe a estrutura do DBF (dBASE ou Dialog).\n");
          printf ("Copyright (C) Micro Sistemas -");
          printf (" Rio de Janeiro 1991.\n\n");
          printf ("Emprego: ldbf arq1 [arg2 ... ]\n\n");
          printf (" \targn - nome do arquivo (pode conter X ou ?)\n\n");
          printf ("Exemplo:\n\n");
          printf (" \tldbf livros\t");
          printf (" - Mostra a estrutura de \"livros\"\n\n");
          printf (" \tldbf pX c:\db\X ");
          printf (" - Mostra as estruturas dos DBFs comecados com \"p\"\n\n");
          printf (" \t\t e de todos do diretorio c:\db\n\n");
          printf (" \tldbf X ) prn\t");
          printf (" - Mostra as estruturas de todos os DBFs do diretorio\n\n");
          printf (" \t\t atual, redirecionando a saida");
          printf (" para a impressora.\n");
          exit (1);
        }
      else
        for (i = 1; i (<= argc; i++)
          { struct ffbk ffbk; char path [MAXPATH];
            char drive [MAXDRIVE]; char dir [MAXDIR];
            char file [MAXFILE]; char ext [MAXEXT];
            int fim;

            /* Monta caminho valido */
            strcpy (path, argv[i]);
            strtok (path, ".");
            strcat (path, ".");
            strcat (path, _extensao_valida);
            /* Decomponhe o nome do arquivo para montar depois */
            fnsplit (path, drive, dir, file, ext);
            fim = findfirst (path, &ffb, 0);
            if ((fim) && (errno == ENOENT))
              Exit_With_Dos_Error ();
              while (!fim)
                { fnmerge (path, drive, dir, ffbk.ff_name, "");
                  Exibe_DBF (path);
                  fim = findnext (&ffb);
                } /* Fim While */
            } /* Fim for */
          } /* Fim if */
        else /* Caso nao tenha sido passado parametro */
          Exit_With_Apl_Error (1);
    } /* Fim main */

```

LIVRARIA

CIÊNCIA NOVA

- EXCLUSIVAMENTE LIVROS DE INFORMÁTICA
- LIVROS E REVISTAS IMPORTADAS

- COMPLETA LINHA DE SUPRIMENTOS:
- DISQUETES
- FORMULÁRIOS
- ETIQUETAS
- PORTA-DISQUETES
- CAPAS

- ESTABILIZADOR
- FILTRO DE LINHA
- CAIXA COMUTADORA ETC...

- * Despachamos p/todo o Brasil
- * Remessas feitas por reembolso Postal

Av. Presidente Vargas, 542/301 — Tel.: (021) 233-4045



MARSOFT INFORMATICA

RUA CARDOSO DE ALMEIDA, 993 - PERDIZES - CEP. 05013 - SAO PAULO - SP

ACREDITE SE QUISER!!! ATENDIMENTO EM 24 HS!!!

É ISSO MESMO!!! VOCÊ NOS FAZ SEU PEDIDO E ELE SERÁ POSTADO EM 24 HS!!!

OU SEU DINHEIRO DE VOLTA OU SEU PEDIDO DE GRAÇA!!!

CATALOGO GERAL PC XT/AT

CONSULTE HOJE MESMO NOSSO CATALOGO COMPLETO NA REVISTA MICRO SISTEMAS N.115 DO MES ANTERIOR. CASO VOCÊ NÃO TENHA OU NÃO ENCONTRE A REVISTA NAS BANCAS, LIGUE PARA NÓS E SOLICITE SEU CATÁLOGO INTEIRAMENTE GRÁTIS. ELE LHE SERÁ ENVIADO NO MÁXIMO EM 24 HORAS !!! NÃO PERCA !!!

PLATÃO TELEFÔNICO

24 HS POR DIA

(011) 263-1170

E MAIS :

- * ENTREGAMOS A DOMICÍLIO EM 24 HS.
- * ASSISTÊNCIA TÉCNICA ESPECIALIZADA
- * REMETEMOS PARA TODO O BRASIL
- * ATENDIMENTO PERSONALIZADO

PERIFÉRICOS

COMPLETA LINHA DE PRODUTOS DDX PARA MSX E PC

- * PLACA DDFAX PARA PC
- * PLACA DDTV PARA PC
- * MODEM PARA MSX E PC
- * MEGARAM MSX
- * 2.0 E 2.0+ PARA MSX
- * DRIVE COMPLETO MSX
- * E MUITO MAIS...

JOGOS PARA PC - PROGRAMAS COM DISCO 5 1/4 DD

* * * * * APENAS : Cr\$ 3.600,00 * * * * *

PREÇO VÁLIDO APENAS PARA PAGAMENTO A VISTA

NOS PEDIDOS ACIMA DE Cr\$ 150.000,00 AS DESPESAS POSTAIS FICAM POR NOSSA CONTA

SEDEX A COBRAR

SE VOCÊ PREFERIR PODE EFETUAR SEU PEDIDO ATRAVÉS DO REEMBOLSO POSTAL (SEDEX A COBRAR), E SENDO ASSIM, VOCÊ S'Ó PAGA QUANDO RECEBER O SEU PEDIDO E RETIRA-O NO CORREIO MAIS PRÓXIMO DE SUA CASA. NESTE CASO SERÁ ACRESCENTADO 20% NO VALOR ACIMA MENCIONADO. O VALOR MÍNIMO PARA PEDIDOS COM REEMBOLSO POSTAL É DE Cr\$ 50.000,00.

AGUARDEM :

- * MUITAS NOVIDADES EM JOGOS PARA PC
- * CATALOGO COMPLETO EM DISQUETE
- * PROGRAMAS PARA COMMODORE AMIGA

* E MUITO MAIS ...



Micro: MSX 1. / 2.
 Memória: 64 Kbytes
 Vídeo: P&B / Color
 Linguagem: Turbo Pascal
 Requisitos: Nenhum

PLOT e SCREEN para o Turbo Pascal

□ Paulo Fragoso de Araújo Filho

Trazemos agora duas rotinas simples que podem ser muito úteis para o ambiente Turbo Pascal no MSX, solucionando a deficiência de recursos para se trabalhar com gráficos.

A primeira é a procedure TELA(MODO) que equivale ao comando SCREEN do Basic. O MODO pode ser 'g' para colocar a tela no modo gráfico, ou 't' para colocar a tela no modo texto. Estes modos correspondem ao SCREEN2 e SCREEN0 do Basic, respectivamente.

A segunda é a procedure PLOT(X,Y), que coloca um ponto na tela de acordo com as coordenadas indicadas por (X,Y).

A cor é definida do seguinte modo: os primeiros 4 bits correspondem à cor dos pixels 0 e os últimos 4 bits correspondem à cor dos pixels 1, ou seja, 15 (7h) para os pontos acesos e 0 (0h) para os pontos apagados num conjunto de 8 pontos.

PAULO FRAGOSO DE ARAÚJO FILHO é estudante de Engenharia Eletrotécnica da UFTE e Técnico formado pela ETFPE. Programa em Assembler, Basic e Pascal.

• Procedure TELA

```

program grafico;
var
  valpontox, valpontoy, xmax, xmin,
  ymax, ymin, xcalc, ycalc: real;
  ytela, xtela: integer;
  key: char;

function fx(x: real): real;
begin
  fx:=xxx;
end;

procedure tela(modo: char);
var
  tela: byte absolute $F705;
begin
  case modo of
    'g': tela:=2;
    't': tela:=0;
  else
    tela:=0;
  end;
  inline ($DB/$A8/$F5/$E6/$FC/$D3/
  $A8/$3A/$05/$F7/$CD/$4F/
  $08/$F1/$D3/$A8/$C9);
end;
    
```

• Procedure PLOT

```

procedure plot(x,y: integer);
var
  xpos: integer absolute $F700;
  ypos: integer absolute $F702;
  cor: byte absolute $F704;
begin
  if (x)=0) and (y)=0) and
  (x<256) and (y<192) then
  begin
    xpos:=x; ypos:=y; cor:=$F0;
    inline ($DB/$A8/$F5/$E6/$FC/
    $D3/$A8/$ED/$4B/$00/
    $F7/$ED/$5B/$02/$F7/
    $CD/$11/$01/$2A/$2A/
    $F9/$CD/$50/$00/$CD/
    $4A/$00/$21/$2C/$F9/
    $B6/$77/$2A/$2A/$F9/
    $CD/$53/$00/$3A/$2C/
    $F9/$CD/$4D/$00/$11/
    $00/$20/$19/$3A/$04/
    $F7/$CD/$4D/$00/$F1/
    $D3/$A8/$C9);
  end;
end;

begin
  clrscr;
  write('xmax='); readln(xmax);
  write('xmin='); readln(xmin);
  write('ymax='); readln(ymax);
  write('ymin='); readln(ymin);
  valpontox:=(xmax-xmin)/254;
  valpontoy:=(ymax-ymin)/190;
  tela('g');
  ytela:=190+round(ymin/valpontoy);
  for xtela:=0 to 254 do plot(xtela, ytela);
  xtela:=round(-xmin/valpontox);
  for ytela:=0 to 190 do plot(xtela, ytela);
  for xtela:=0 to 254 do
  begin
    xcalc:=xtela*valpontox+xmin;
    ycalc:=fx(xcalc);
    ytela:=190-round((ycalc-ymin)/valpontoy);
    plot(xtela, ytela);
  end;
  read(kbd, key);
  tela('t');
end.
    
```

A Vitrine de Sucessos Editoriais



CLIPPER 5.0

Antonio Geraldo da Rocha Vidal

Ref.: 01 - Vol. 1 CR\$ 45.900,00
 Ref.: 02 - Vol. 2 CR\$ 45.900,00
 Ref.: 03 - Vol. 3 CR\$ 45.900,00
 (inclui disquete)

CLIPPER COM GRÁFICOS

SoftCAD Informática — 200p.

Ref.: 04 — CR\$ 30.200,00

PC TOOLS DELUXE 6.0

Maria Célia A. Grillo — 300p

Ref.: 05 — CR\$ 32.100,00



XENIX 1-2-3

Cecília Zica de Castro Loures

Ref.: 09 — CR\$ 39.800,00

GERÊNCIA ESTRATÉGICA DA TECNOLOGIA DA INFORMAÇÃO

Aguinaldo Aragon Fernandes / Murilo

Maia Alves — 240p.

Ref.: 10 — CR\$ 38.900,00

UNIX — PROGRAMAÇÃO SHELL

Lowell Jay Arthur — 260p.

Ref.: 11 — CR\$ 35.700,00



WINDOWS — PROGRAMAÇÃO ORIENTADA PARA OBJETOS

Ernest R. Tello — 380p.

Ref.: 15 — CR\$ 45.000,00

CRIMES ESPETACULARES DE COMPUTAÇÃO

Buck BloomBecker — 132p.

Ref.: 16 — CR\$ 34.300,00

MULHERES NA COMPUTAÇÃO

Judith Morris — 132p.

Ref.: 17 — CR\$ 22.800,00

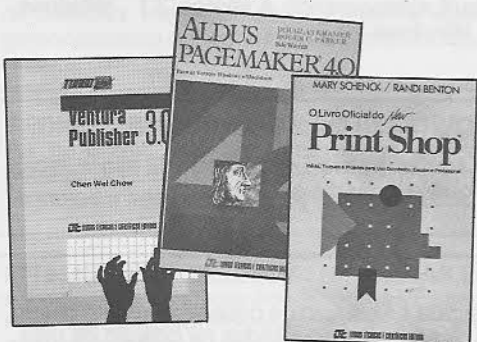

VENTURA PUBLISHER 3.0

Chen Wei Chow — 210p.

Ref.: 06 — CR\$ 24.800,00

ALDUS PAGEMAKER 4.0

Douglas Kramer / Roger Parker — 470p.

Ref.: 07 — CR\$ 51.500,00

NEW PRINT SHOP

Mary Schenck / Randi Benton

Ref.: 08 — CR\$ 42.200,00



EDITORAÇÃO ELETRÔNICA COM WORDPERFECT 5.0 & 5.1

Roger C. Parker — 300p.

Ref.: 12 — CR\$ 37.700,00

MS WORD 5.0

Pamela Beason — 452p.

Ref.: 13 — CR\$ 38.100,00

APRENDA VOCÊ MESMO... WINDOWS 3.0

Al Stevens — 450 p.

Ref.: 14 — CR\$ 45.900,00

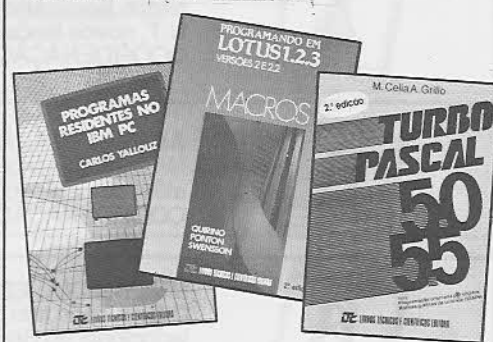

PROGRAMAS RESIDENTES NO IBM PC

Carlos Yallouz — 150p.

Ref.: 18 — CR\$ 29.700,00. (inclui disquete)

PROGRAMANDO EM LOTUS 1-2-3: MACROS

Quirino Ponton Swensson — 280p.

Ref.: 19 — CR\$ 28.100,00

TURBO PASCAL 5.0 & 5.5

Maria Célia A. Grillo — 416p.

Ref.: 20 — CR\$ 44.200,00

LT LIVROS TÉCNICOS E CIENTÍFICOS EDITORA

SIM! Desejo adquirir os livros abaixo relacionados. Para isso, estou enviando em anexo cheque nominal à LTC Editora, no valor correspondente ao total do pedido.

Quant.	Ref.	Preço

Quant.	Ref.	Preço

Nome: _____

_____ Fone: _____

Empresa: _____

C.G.C./C.P.F.: _____ Inscr. Est.: _____

Endereço: _____

CEP: _____ Cidade: _____ Estado: _____

Data: ____/____/____

Assinatura

Total do Pedido: Cr\$ _____

Remeta seu pedido para: Rua Washington Luiz, 09 — Gr. 403 — RJ — Cep 20230

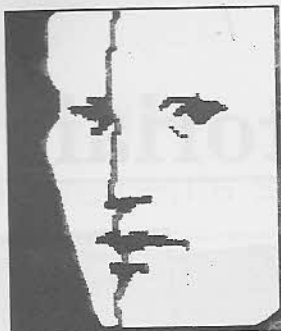

FENASOFT'92

6º Congresso Internacional
da Tecnologia do Software,
Telemática e Informação
Parque Anhembi - São Paulo

21 a 24 de Julho

SEMINÁRIOS

1

NEUROCOMPUTAÇÃO - A TECNOLOGIA BASEADA EM REDES NEURAIS ARTIFICIAIS

Redes Neurais é uma tecnologia emergente no campo da Inteligência Artificial que simula mecanismos de aprendizagem e funcionamento do cérebro humano.
COORDENAÇÃO: SIA-SMI INTELIGÊNCIA ARTIFICIAL

2

INFORMÁTICA NA MEDICINA

Este Seminário visa apresentar aos profissionais da área da saúde, mecanismos de aperfeiçoamento nas atividades desenvolvidas a partir do uso da informática.
COORDENAÇÃO: KERNEL INFORMÁTICA

3

RIGHTSIZING

Este seminário tem por objetivo apresentar mecanismos para dimensionamento e definição de software e hardware para atender as necessidades de processamento de informação da sua empresa.
COORDENAÇÃO: CONSIST CONSULTORIA, SISTEMAS E REPRESENTAÇÕES LTDA.

4

WINDOWS

Neste Seminário sobre Windows e suas soluções a Microsoft estará apresentando a versão 3.1, Windows N.T, novos lançamentos e tendências de uso de multimídia e Pen Windows.
COORDENAÇÃO: MICROSOFT INFORMÁTICA LTDA.

5

ADMINISTRAÇÃO EFICIENTE NA PEQUENA E MÉDIA EMPRESA

Neste Seminário serão apresentados mecanismos de organização administrativa, a utilização da informática, além de perspectivas e tendências futuras de administração de pequena e média empresa.
COORDENAÇÃO: SIX/TIL - INFORMÁTICA LTDA.

6

MULTIMÍDIA: ESTADO DA ARTE E IMPLEMENTAÇÃO

O Seminário tem como objetivos a demonstração de uma visão integrada ao estágio de desenvolvimento desta tecnologia no Brasil, O Estado da Arte nos países desenvolvidos e os aspectos envolvidos na criação de uma aplicação em multimídia.
COORDENAÇÃO: AXION TECNOLOGIA

7

OPEN SYSTEMS: TECNOLOGIA E APLICAÇÕES PARA UNIX

Este Seminário de Unix tem como objetivos a identificação da importância e o papel dos sistemas abertos, interfaces gráficas, tendências do mercado, além de mecanismos de integração com ambiente DOS e Windows.
COORDENAÇÃO: SCO-THE SANTA CRUZ OPERATION INC.

8

INTELIGÊNCIA ARTIFICIAL: SISTEMAS BASEADOS EM CONHECIMENTOS

Neste Seminário serão apresentados os conceitos básicos de inteligência artificial, sistemas baseados em regras, técnicas de aquisição de conhecimento, seleção de aplicações, estratégias empresariais e os cenários do mercado mundial.
COORDENAÇÃO: SPECTRUM ENGENHARIA LTDA.

9

PUBLISHING: A INDÚSTRIA DA EDITORAÇÃO ELETRÔNICA

Neste Seminário serão abordados os aspectos específicos do uso do Desktop Publishing em cada um dos principais ramos da aplicação, metodologia necessária ao sucesso da implantação, tendências mundiais e soluções disponíveis.
COORDENAÇÃO: MULTISOLUÇÕES INFORMÁTICA LTDA.

10

REDES

Neste Seminário serão abordados redes locais e de larga distância, integração e gerência de redes e o futuro neste segmento. Além de experiências de sucesso de grandes usuários.
COORDENAÇÃO: DIGITAL EQUIPMENT DO BRASIL

11

ADMINISTRAÇÃO DE RECURSOS HUMANOS DE INFORMÁTICA

Este Seminário tem por objetivo mostrar aos participantes oriundos da área de Recursos Humanos e de Informática os conceitos e mecanismo apropriados para o planejamento e treinamento empresarial em informática.
COORDENAÇÃO: COMPUCENTER LTDA.

Os Seminários irão ocorrer nos quatro dias do evento sempre na parte da manhã, com duração integral de 12 horas divididos numa carga diária de 3 horas. Foram escolhidos de acordo com as principais áreas de interesse dos congressistas e a conjuntura do atual setor de informática. As Palestras Nacionais e Internacionais com duração de 1 hora e 30 minutos cada, ocorrerão nos quatro dias na parte da tarde e acompanhadas de Painéis, Workshops e Eventos Especiais.

PALESTRAS

MULTIMÍDIA

Neste assunto estamos associando as palestras que envolvem multimídia, tratamento de imagens, publishing e computação gráfica. Os eventos selecionados estarão tratando das plataformas de trabalho, tendências e a integração no desenvolvimento dos processos de hardware, software e ferramentas adequadas ao mercado brasileiro

1

REDES/CONNECTIVIDADE

Na área de Redes e Conectividade a preocupação foi a apresentação de soluções disponíveis ao mercado brasileiro, metodologias e caminhos futuros no uso e integração de Redes e Computadores, além da alternativa de viabilização de conectividade após a abertura de mercado.

2

AUTOMAÇÃO

Com relação a Automação, foram selecionadas palestras nas áreas industrial, bancária, comercial e administrativa. Serão apresentados temas relativos a plataformas de hardware e software utilizados, ferramentas, tecnologias disponíveis e casos práticos.

3

GERÊNCIA E ADMINISTRAÇÃO

Neste assunto foram relacionadas as palestras relativas a identificação de tendências mundiais, metodologias de trabalho, mecanismos de fomento, legislação de informática, tecnologias emergentes e processos de gerenciamento de tecnologia e profissionais de informática.

4

TECNOLOGIA APLICADA AO DESENVOLVIMENTO

As palestras relacionadas neste assunto estão identificadas com as tecnologias aplicadas ao desenvolvimento de Software. Foram agrupados temas relativos a metodologias, ferramentas, linguagens, produtos e apresentação de casos práticos.

5

INTELIGÊNCIA ARTIFICIAL/SISTEMAS ESPECIALISTAS

As palestras relativas aos Sistemas Especialistas e Inteligência Artificial têm como objetivo, relacionar metodologias utilizadas, tecnologias disponíveis, ferramentas em uso, soluções e casos práticos.

6

UNIX/SISTEMAS ABERTOS

Com relação aos Sistemas Abertos foram selecionadas palestras que indicarão tendências futuras, alternativas tecnológicas disponíveis, metodologias aplicadas e soluções identificadas.

7

WINDOWS

O crescimento e a difusão acelerada do Windows acompanhada da realização do Salão "ALL WINDOWS" na Fenasoftware, serão completados com palestras que vão avaliar tendências, comparar tecnologias, apresentar soluções, novas versões e lançamentos de produtos relacionados.

8

FICHA DE INSCRIÇÃO

NOME:

EMPRESA:

ENDEREÇO COMERCIAL:

CIDADE:

UF:

CEP:

FONE:

DESEJO RECEBER INFORMAÇÕES SOBRE A FENASOFT
 DESEJO RECEBER VISITA DE REPRESENTANTE COMERCIAL

COLOQUE ABAIXO O Nº DO SEMINÁRIO ESCOLHIDO

INSCRIÇÃO US\$ 500,00

Descontos especiais

Pagto. Desconto Preço

29/05 20% US\$ 400
 30/06 10% US\$ 450

- Além disso, você ganha os anais do congresso e a cópia do FÁCIL 6.0 D
 - Envie sua inscrição, juntamente com um cheque nominal para FENASOFT Feiras Comerciais Ltda., Depto. de Congressos. Rua Hungria, 674 - Jardim Paulistano - 01455 - São Paulo - SP.
 PABX (011)815-4011-Fax:(011)212-0381
 Tels.:(011)814-4119/815-8574/815-1368

Você está convidado a adquirir o programa mais desejado do ano.

CONVERSOR DE IDIOMAS



Felatudo
1.5

150.000 palavras em português ⇔ inglês
20.000 palavras para espanhol • francês • italiano • alemão

Com ele, a tarefa de traduzir ficou infinitamente fácil.

Preço de lançamento: Cr\$ 230.000,00

Os 1500 clientes da versão anterior já podem pedir atualização, pagando somente 30%.

Não se esqueça:

A PAC também tem programas específicos para Advogados, Médicos, Juizes, Imobiliárias, Postos de Gasolina, Casas de Materiais de Construção e Ferragens, Controle de Estoque com Fluxo de Caixa, Mala Direta e muito mais, fornecidos, opcionalmente, com seus códigos-fonte, por preços tão baixos, que até desanimam desenvolver!

Contate nossos representantes

Brasília - DF
Laptop Informática
Tel. (061) 226.0877

Campinas - SP
Exciton Ind. Elet. Ltda.
Tel. (0192) 419.766

Criciúma - SC
Miranda Assessoria
Tel. (0484) 333.711

Fortaleza - CE
Telemicro Informática
Tel. (085) 252.1514

Macapá - AP
Macapá Informática
(096) 231.5416

Marília - SP
Macvetti Com. Ltda.
Tel. (0144) 33.1116

Recife - PE
Datageo Informática
(081) 228.2211

Salvador - BA
Soft Shop Com. e Serv.
Tel. (071) 359.4984



Programas Alternativos para Computador

Rua Dr. Bormann, 51 gr. 804 - Niterói - RJ - CEP 24020

(021) 717-3021

Micro: IBM PC / XT

Memória: 512 Kbytes

Vídeo: CGA

Linguagem: Clipper

Requisitos: Winchester

Um DOS falso

□ Maurílio Resende Ferrari Alves

Existe atualmente no mercado um significativo número de programas com uma função em comum: a segurança de um sistema de processamento de dados, ameaçado não só pelos irritantes vírus como também pelo acesso de pessoas não autorizadas ou qualificadas. Certamente poderíamos recomendar alguns dos avançados sistemas disponíveis nesta área, programas que utilizam até mesmo placas acopladas ao micro para monitorar o 'boot', porém o seu preço torna-se proibitivo ao usuário comum.

O modelo aqui apresentado está longe de ser ambicioso. Sua intenção é exatamente a de não parecer um dispositivo de segurança e sim aparentar micro com problemas. Um sistema aparentemente vazio ou danificado é um interessante recurso para desviar o interesse do invasor, ao contrário de programas com senhas expressas contidos no winchester que, além de chamarem a atenção, são facilmente burlados com um simples disco com DOS na unidade A.

Ao ser carregado, o programa apresentará o conhecido 'prompt' do drive C. Seu objetivo é emitir mensagens de erro ou conduta similares ao DOS, sem, no entanto, fazer absolutamente nada de concreto. Ao ser digitada a senha conhecida pelo usuário, o programa será encerrado retornando ao verdadeiro sistema operacional.

DADOS TÉCNICOS

O programa foi desenvolvido em Clipper, na versão 5.0., porém poderá ser também compilado pela antiga versão Summer'87 com poucas alterações importantes (como a troca da dupla igualdade por SET EXACT).

A senha de encerramento poderá ser alterada de acordo com o interesse do usuário, desde que seja mantida em letras maiúsculas na estrutura. É aconselhável que se acresça o comando DOSFALSO no seu autoexec.bat, a fim de que o programa seja carregado toda vez que for ligado o micro.

Para compilá-lo, digite a seqüência:

```
C> CLIPPER DOSFALSO
C> SET RTLINKCMD=/POSITIONAL
C> RTLINK DOSFALSO,.,CLIPPER+EXTEND
```

MAURÍLIO RESENDE FERRARI ALVES é técnico em Processamento de Dados e Eletrônica. Atualmente cursa Engenharia Elétrica no INATEL em Sta. Rita do Sapucaí-MG. Programa em Clipper, dBase IV, Cobol, C e Turbo Basic

• Listagem 1

```
/*
Programa : DOSFALSO.PRG
Função  : Proteção do Sistema
Autor   : MAURÍLIO Resende FERRARI Alves
Contatos : (032)-421-1842 Cataguases MG
          (032)-213-6246 Juiz de Fora MG
*/

SET SCOREBOARD OFF
SET CANCEL(.F.)
CLEAR

SENHA = "MICRO SISTEMAS"

DO WHILE .T.

    SET CURSOR ON
    ACCEPT "C:\> " TO ENTRADA
    SET CURSOR OFF

    IF SENHA == UPPER(ENTRADA)
        ? "Acesso Garantido!"
        ? "Fim do Programa DOSFALSO"
        RETURN
    ENDIF

    IF !EMPTY(ENTRADA)
        IF UPPER(ENTRADA) == "CLS"
            CLEAR
        ELSE
            INKEY(0.5) && Provoca Atraso

            IF UPPER(ENTRADA) = "DIR"
                ?
                ? "Volume in drive C has no label!"
                ? "Directory of C:\>"
                ?
                ? "File not found"
                ?
            ELSE
                ? "Bad command or file name"
                ?
            ENDIF
        ENDIF
    ENDIF
ENDIF
ENDDO
```

Veja como converter valores com facilidade

PC

Micro: IBM PC / XT

Memória: 512 Kbytes

Vídeo: CGA

Linguagem: Turbo Basic

Requisitos: Nenhum

Medidas inglesas não são problema

□ Sergio Morilo Rodrigues

Este programa CONV.BAS está escrito em Turbo Basic versão 1.1 mas rodará sem problemas no MS QUICKBASIC. Serve para fazer conversões de valores do sistema de medidas inglês para o brasileiro. O programa, após compilado, ocupa cerca de 35 Kb de memória, utiliza o vídeo CGA ou qualquer outro e não precisa de nenhum hardware extra para funcionar. Dentro do programa, existem três sub-rotinas que podem auxiliar qualquer programador em Turbo Basic ou QBasic.

A sub-rotina MOLDURA faz uma moldura na tela. Para isto é necessário apenas indicar a linha e a coluna iniciais, sua altura e sua largura. O formato é o seguinte:

CALL MOLDURA (LINHA, COLUNA, LARGURA, ALTURA)

A moldura terá largura indicada mais duas colunas. Do modo que está apresentada agora, a moldura sairá desta forma:

Pra modificar, basta mudar os caracteres, basta os caracteres na própria rotina.

A sub-rotina APAGA, serve para apagar qualquer parte da tela, sendo mais indicada para apagar a moldura desenhada anteriormente. A sintaxe para apagar é a mesma da moldura.

A sub-rotina MENU é utilizada para fazer um menu de barras. para funcionar, você deverá primeiramente dar os nomes às variáveis da rotina:

OP\$(i) deverá conter os itens do menu;

O% deverá conter o número da opção que primeiro ficará iluminada (destacada);

• Programa: CONV.BAS

```

; C O N V E R S A O
;
; Sérgio Morilo Rodrigues
; Araraquara - SP
; Setembro/1991
;
; Turbo - Basic

inicio:
cls:dim c(17),e$(17),m$(17),op$(18)
for n=1 to 17
  read c(n)
next n
for n=1 to 17
  read e$(n),m$(n)
  op$(n)=e$(n)+space$(16-len(e$(n)))+ " "+chr$(26)+ " "+m$(n)+space$(13-len(m$(n)))
next n
op$(18)="Final do Programa"+space$(15)
c/=3:l/=2:o/=1:op/=18
call moldura(1,1,78,20):color 15,5:call moldura(15,48,23,1)
locate 16,50:print " C o n v e r s o e s "
color 1,1:locate 16,73:print "■":locate 17,73:print "■"
locate 18,51:print string$(24,"■")
locate 21,61:color 5,0:print "Sérgio M. Rodrigues"
do
  color 15,4:call menu(2,2,34,18,o%)
  if o%=18 then o%=0
  if o%(>0) then gosub conv
loop until o%=0
color 15,0:cls
end

; *****
; * CONVERSAO *
; *****

conv:
do
  color 15,1:call moldura(3,38,40,9)
  locate 4,40:print "De ":"color 3,1:locate 5,50:print e$(o%):color 1
5,1
  locate 7,40:print "Para ":"color 3,1:locate 8,50:print m$(o%):color
15,1
  locate 11,40:line input "Valor : " v$
  v=val(v$):if v=0 and v$="" then call apaga(3,38,40,9):return
loop until v$=""
r=v*c(o%):if o%=17 then r=(v-32)*5/9
call moldura(3,38,40,9)
locate 5,40:print using "#,###,###.###";v;color 3,1
print " ";e$(o%)=" ":color 15,1
locate 8,40:print using "#,###,###.###";r;color 3,1
print " ";m$(o%)=" ":color 15,1
if e$(o%)="Fahrenheit" then locate 5,53:print "°":locate 8,53:print

```

OP% deverá conter o número de opções existentes no menu.

A sintaxe da sub-rotina é a seguinte:

```
DO
CALL MENU (LINHA, COLUNA, LARGURA, ALTURA, O%)
IF O% = <fim> THEN O% = 0
IF O% <> 0 THEN GOSUB <sub-rotina1>, <sub-rotina2>, ...
LOOP UNTIL O% <> 0
CLS
END
```

A largura deverá ser o tamanho de maior opção. < fim > representa o número da opção para finalizar o programa. Se for pressionada a tecla < ESC > o programa também parará.

A rotina OPCA0 acompanha o SUBMENU.

SERGIO MORILO RODRIGUES fez vários cursos na área de Informática e programa em Turbo Basic, Pascal e Clipper.

NA CRISE, PUBLICIDADE PODE DEFINIR A DIFERENÇA ENTRE VOCÊ E O CONCORRENTE

Escolha certo!
MICRO SISTEMAS tem
11 anos de
credibilidade e sucesso.
É aqui que o usuário busca a
informação do que há de
melhor
e mais seguro no mercado.

*Anuncie na revista de
informática
com maior circulação
nacional.*

**Solicite
um representante
ou ligue:
Rio:
(021)232-0653**

**Micro
Sistemas**

```
"o"
locate 11,40:print "Pressione [Return]";:color 31,1:print " _":color
15,1
do
x$=input$(1)
loop until x$=chr$(13) or x$=chr$(27)
goto conv

' *****
' * DADOS PARA AS CONVERSOES *
' *****

data 2.54,30.48,.3048,.9144,1.609,4.929,14.788,.2366,.4732,.9463
data 3.785,35.24,8.809,28.3495,.4536,.9072,.6214
data "Polegadas","Centímetros","Pés","Centímetros","Pés","Metros","Ja
rdas"
data "Metros","Milhas","Quilometros","Colheres de Chá"
data "Cent. Cúbicos","Colheres de Sopa","Cent. Cúbicos","Copos","Litr
os"
data "Pintas","Litros","Quartos","Litros","Galões","Litros","Alqueire
s"
data "Litros","Pecks","Litros","Onças","Gramas","Libras","Quilogramas"
data "Tons","Toneladas","Fahrenheit","Celsius"

' *****
' * SUB'S MOLDURA, MENU E APAGA *
' *****

sub moldura(li%,co%,la%,al%)
locate li%,co%:print " ";string$(la%,"=");";"
for x%=1 to al%
locate li%+x%,co%:print " |";space$(la%);" |"
next x%
locate li%+al%+1,co%:print " |";string$(la%,"=");";"
end sub

sub menu(li%,co%,la%,al%,o%)
color 15,4
call moldura(li%,co%,la%,al%)
do
gosub opcao
do
a$=inkey$
loop until a$=""
if a$=chr$(0)+chr$(72) or a$=chr$(0)+chr$(75) then o%=o%-1
if a$=chr$(0)+chr$(80) or a$=chr$(0)+chr$(77) then o%=o%+1
if o%=0 then o%=al%
if o%>al% then o%=1
if a$=chr$(27) then o%=0
loop until a$=chr$(13) or a$=chr$(27)
end sub

opcao:
for x%=1 to op%
locate li%+x%,co%+1;if x%=o% then color 0,15 else color 15,4
print op$(x%)
next x%:color 15,4
return

sub apaga(li%,co%,la%,al%)
color 15,0
for x%=0 to al%+1
locate li%+x%,co%:print space$(la%+2)
next x%
end sub
```



```

ASM
PUSH DS
CLD
LES DI,@Result
MOV AH,0
MOV AL,4
STOSB
MOV DX,$01
MOV AL,'P'
CALL @3
MOV DX,$02
MOV AL,'I'
CALL @3
MOV DX,$04
MOV AL,'S'
CALL @3
MOV DX,$20
MOV AL,'M'
CALL @3
JMP @5

@3: MOV BX,A
AND BX,DX
CMP BX,0
JNE @4
MOV AL,' '

@4: STOSB
RET

@5: POP DS
END;

( XXXX Use a funcao abaixo se nao tiver
Turbo Pascal 6.0 XXXX

Function Atributo ( A : Word ) : String;
Var S : String[20];
begin
S:=' ';
If (A And $01 = $01) then SC1:='P';
If (A And $02 = $02) then SC2:='I';
If (A And $04 = $04) then SC3:='S';
If (A And $20 = $20) then SC4:='M';
Atributo:=S;
end;

XXXX )

Function Ajusta ( Velho, Novo : Word ) : Word;
Const Atr : Array [1..4] of Word =
(Hidden,ReadOnly,SysFile,Archive);
Ch : Array [1..4] of Char =
('I','P','S','M');
Var Temp : Word;
X : Byte;
begin
Temp:=Velho;
For X:=1 to 4 do
begin
If ((Velho And Atr[X])=0)And((Novo And Atr[X])>0) then
Inc(Temp,Atr[X]);
If ((Velho And Atr[X])>0)And((Novo And Atr[X])=0) then
If Pos('-',Ch[X],Pars)>0 then Dec(Temp,Atr[X]);
end;
Ajusta:=Temp;
end;

Function NomeS ( S : String ) : String;
Var X : Byte;
begin
For X:=1 to Length(S) do SC[X]:=UpCase(SC[X]);
While Length(S)>12 do S:=S+' ';
NomeS:=S;
end;

Function Existe ( N : String ) : Boolean;
begin
FindFirst(N,SysFile+ReadOnly+Hidden+Archive,SR);
Existe:=(DosError=0);
end;

begin
If ParamCount=0 then
begin
WriteLn('ATTRIB 1.0 - CVSoft Informatica Ltda - 1991');
WriteLn;
WriteLn('Formato: ATTRIB (arq(S)) (atr)...');

```

Prezado leitor

A revista Micro Sistemas está dando um banho de descontos neste trimestre: você assina a revista por uma ano - 12 edições - e só paga 10.

Além disso, você estará concorrendo a uma impressora padrão EPSON, se o seu pedido de assinatura chegar até o dia 30 de junho de 1992.

Então, o que você está esperando para entrar nessa onda?

Para participar do concurso, recorte este anúncio e anexe um cheque nominal à ATI Editora S/A, no valor de Cr\$93.000,00. Envie para Rua Washington Luiz, 9 - gr 403 - Rio de Janeiro - CEP 20230.

Informe ainda seu nome completo, endereço e CEP.

COMPLETE SUA COLEÇÃO DE MICRO SISTEMAS

Veja como é fácil colocar sua coleção em dia:

- você marca as edições que ainda não tem;
- recorta este anúncio e calcula o valor total do pedido (cada MS custa só Cr\$ 7.900,00 que é o preço de capa da edição passada);
- anexa, um cheque nominal à ATI EDITORA S/A e envia para a Rua Washington Luiz, 9 gr 403 CEP 20230 - Rio de Janeiro - RJ

**NÃO ESQUEÇA DE MANDAR
SEU ENDEREÇO COMPLETO**

79	80	81	82
83	84	85	86
87	88	89	90
91	92	94	95
96	97	98	99
100	101	102	103
104	105	106	107
108	110	111	112
113	114	115	

```

WriteLn;
WriteLn('Onde atr: +I -I (invisivel;');
WriteLn('          +S -S (sistema);');
WriteLn('          +P -P (protegido);');
WriteLn('          +M -M (modificado).');
Halt(1);
end;
Pars:='';
Conta:=1;
Mudar:=False;
Novo:=0;
While Conta<=ParamCount do
begin
  Tmp:=ParamStr(Conta);
  While Pos(' ',Tmp)≠0 do Delete(Tmp,Pos(' ',Tmp),1);
  If (Tmp[1] in ['+', '-']) then
  begin
    If Conta=1 then Desc:='X.X';
    Case UpCase(Tmp[2]) of
      'I' : begin
              Mudar:=True;
              If Tmp[1]='+' then Novo:=Novo+Hidden;
              Pars:=Pars+Copy(Tmp,1,2);
            end;
      'P' : begin
              Mudar:=True;
              If Tmp[1]='+' then Novo:=Novo+ReadOnly;
              Pars:=Pars+Copy(Tmp,1,2);
            end;
      'S' : begin
              Mudar:=True;
              If Tmp[1]='+' then Novo:=Novo+SysFile;
              Pars:=Pars+Copy(Tmp,1,2);
            end;
      'M' : begin
              Mudar:=True;
              If Tmp[1]='+' then Novo:=Novo+Archive;
              Pars:=Pars+Copy(Tmp,1,2);
            end;
    else Erro('Parâmetro '+Tmp+' inv lido.');
```

APRENDA INFORMÁTICA SEM SAIR DE CASA

CURSO RÁPIDO, ECONÔMICO E EFICAZ

Sistema de Apostilas. Basta seguir os exercícios treinando diretamente em seu PC.

COMANDOS TRADUZIDOS PARA NOSSO IDIOMA

Opcional: Disquete 5 1/4" com Exercícios

Mande seu pedido para: R. Conde de Bomfim, n.º 422/418 - Tijuca - Rio
- CEP 20.520 A/C Ricardo Flores

Desejo receber os itens assinalados abaixo. Pagarei o valor correspondente ao total do pedido, mais as despesas de remessa, na agência de correio da minha cidade.

Preço	Apostila	Disco 5 1/4"
Lotus 123	39.000,00	12.000,00
dBase III Plus Interativo	39.000,00	12.000,00
dBase III Plus Programado	39.000,00	12.000,00
WordStar 5.0	39.000,00	12.000,00
Clipper 5.01 Básico	39.000,00	12.000,00

Total do pedido:

NOME:

ENDEREÇO:

CIDADE:

EST.:

CEP:

ASSINATURA:.....

Amplie seu Conhecimento

A EDITORA CIÊNCIA MODERNA OFERECE A VOCÊ

12 OPÇÕES QUE EXTRAIRÃO RESULTADOS MACROS DE SEUS MICROS

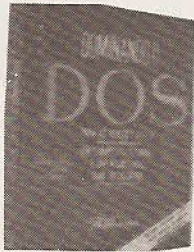

DOMINANDO O DOS –
Para as versões 3.3 e 4
Judd Robbins
Formato: 16x23cm/680 p.
ESGOTADO



PROGRAMAÇÃO EM TURBO C++
Ben Ezzel
Formato: 16x23/404 p.
Cr\$ 29.800,00

* Disquete de 5,1/4" DD para IBM PC e compatíveis contendo 32 programas deste livro. Cr\$ 20.000,00



DOMINANDO O DOS 5.0
Judd Robbins
Formato: 16x23cm/794 p.
Cr\$ 45.900,00



DOMINANDO O WORDSTAR 5.5
Greg Harvey
David J. Clark
Formato: 16x23cm/440 p.
Cr\$ 27.500,00



DOS 5.0 SEM MISTÉRIO
Carlos Henrique Mink
Formato: 14x21cm/164 p.
Cr\$ 17.900,00



FERRAMENTAS EM TURBO PASCAL
Frank Dutton
Formato: 16x23cm/412 p.
Cr\$ 28.900,00
* Disquete de 5,1/4" DD para IBM PC e compatíveis contendo 134 programas deste livro.
Cr\$ 20.500,00



PROGRAMAÇÃO GRÁFICA EM TURBO C++
Ben Ezzel
Formato: 16x23/618 p.
Cr\$ 32.000,00
* Disquete de 5,1/4" DD para IBM PC e compatíveis contendo 24 programas deste livro.
Cr\$ 20.000,00



BIBLIOTECAS EM TURBO PASCAL
Adonai Alvino Pessoa
Formato: 14x21cm/712 p.
Cr\$ 15.500,00
* Disquete de 5,1/4" DD para IBM PC e compatíveis contendo o programa deste livro.
Cr\$ 17.000,00



DOS 5.0 – DICAS E MACETES
Eduardo A. Barbosa
Formato: 14x21cm/236 p.
Cr\$ 20.900,00
: Os programas deste livro encontram-se disponíveis em um disquete de 5,1/4" DD ou 3,1/2" para toda linha IBM PC e compatíveis.
Cr\$ 20.000,00



GUIA DO PROGRAMADOR PARA AS PLACAS EGA E VGA
Richard F. Ferraro
Formato: 16x23cm/712 p.
Cr\$ 34.000,00
* Disquete de 5,1/4" DD para IBM PC e compatíveis contendo 80 programas deste livro.
Cr\$ 19.500,00

FAÇA JÁ O SEU PEDIDO!

EDITORA CIÊNCIA MODERNA

Desejo receber da EDITORA CIÊNCIA MODERNA o(s) livro(s):

OBS.: Os disquetes são opcionais

LIVROS	DISQUETES
<input type="checkbox"/> Dominando o DOS (ESGOTADO)	
<input type="checkbox"/> Ferramentas em Turbo Pascal (Cr\$ 28.900,00)	<input type="checkbox"/> Cr\$ 20.500,00
<input type="checkbox"/> Programação em Turbo C++ (Cr\$ 29.800,00)	<input type="checkbox"/> Cr\$ 20.000,00
<input type="checkbox"/> Programação Gráfica em Turbo C++ (Cr\$ 32.000,00)	<input type="checkbox"/> Cr\$ 20.000,00
<input type="checkbox"/> Guia do Prog. para as placas EGA e VGA (Cr\$ 34.000,00)	<input type="checkbox"/> Cr\$ 19.500,00
<input type="checkbox"/> Bibliotecas em Turbo Pascal (Cr\$ 15.500,00)	<input type="checkbox"/> Cr\$ 17.000,00
<input type="checkbox"/> Dominando a HP Laser Jet (Cr\$ 32.900,00)	
<input type="checkbox"/> Dominando o Wordstar 5.5 (Cr\$ 27.500,00)	
<input type="checkbox"/> Dominando o DOS 5.0 (Cr\$ 45.900,00)	
<input type="checkbox"/> DOS 5.0 Sem Mistério (Cr\$ 17.900,00)	
<input type="checkbox"/> DOS 5.0 – Dicas e Macetes (Cr\$ 20.900,00)	
<input type="checkbox"/> Word Perfect 5.1 (Cr\$ 16.500,00)	

Nome: _____

Endereço: _____

Cidade: _____

Estado: _____ Cep: _____

Envio anexo **Cheque Nominal** à EDITORA CIÊNCIA MODERNA, no valor correspondente do total do pedido: Cr\$ _____

Assinatura: _____

REMETA SEU PEDIDO: RUA WASHINGTON LUIZ, 9 - GR. 403 - RJ - CEP 20230

Micro: IBM PC / XT

Memória: 512 Kbytes

Vídeo: CGA

Linguagem: Turbo C

Requisitos: Nenhum

Um programa invisível

□ Roberto Silva Francisco

Este programa demonstra algumas funções da biblioteca de C que interagem com o DOS e têm por finalidade esconder um subdiretório do display ficando invisível ao comando DIR.

Pode-se criar um diretório hidden, mudar o atributo de um diretório existente, ou voltar ao modo normal.

Não afeta o acesso ao diretório, e não fica invisível aos utilitários Norton, Pctools, Xtree e outros.

Pode ser útil para esconder seus programas ou jogos no winchester de curiosos ou iniciantes.

ROBERTO SILVA FRANCISCO é Administrador de Empresas, Consultor de Microinformática e sócio-diretor do Banco de Informática, Comércio, Representações e Importação Ltda.

Listagem 1

```

/X Programa:  ESCONDIR.C           X/
/X MICROSOFT C 5.1                 X/
/X Compiler:  CL ESCONDIR.C SLIBCE.LIB X/

#include <dos.h>
#include <stdio.h>
main()
{
    static char diretorio[64]="\\";
    char drive,direto[62];
    unsigned quantos,unid,velho_atributo;
    printf("\n+-----+");

    printf("\n: ESCONDIR                by
    Roberto S. Francisco 1991  !");
    printf("\n+-----+");

    printf("\n: Cria      um Diretorio Escondido
    !");
    printf("\n: Esconde um Diretorio Existente
    !");
    printf("\n: Retorna um Diretorio Escondido para o M
    odo Normal      !");
    printf("\n:
    !");

```

```

printf("\n: Para Criar, Esconder ou Retornar um Dir
etorio Dentro de Outro,      !");
printf("\n: Digite o Nome do Diretorio Principal Se
guido de Duas Contrabarras  !");
printf("\n: ex.: DBASE\\\\\\\\\\\\CADASTRO\\\\\\\\\\\\CLIENTES
!");

printf("\n:
!");

printf("\n: Lembre-se: O Nome de um Diretorio So' P
ode Conter no Maximo Oito  !");
printf("\n: Caracteres, Sendo Opcional a Extensao C
om Ponto e Tres Caracteres !");
printf("\n: ex.: 12345678.123
!");

printf("\n+-----+
+-----+");
printf("\n: Digite a Letra do Drive Desejado ( A B C
D E ) ");
drive=toupper(getche());
if(drive!='A' && drive!='B' && drive!='C' && drive!
='D' && drive!='E')
{
    printf("\nUnidade invalida.");
    exit(0);
}
if(drive=='A') unid=1;
if(drive=='B') unid=2;
if(drive=='C') unid=3;
if(drive=='D') unid=4;
if(drive=='E') unid=5;
_dos_setdrive(unid,&quantos);
printf("\n: Digite somente o nome do diretorio: (ex.:
123) ");
scanf("%s",direto);
strcat(diretorio,direto);
printf("%s\n",diretorio);
if(chdir(diretorio)==0)
chdir("\\");
else
mkdir(diretorio);
_dos_getfileattr(diretorio,&velho_atributo);
if(velho_atributo==0x0010)
{
    _dos_setfileattr(diretorio,_A_HIDDEN);
    printf("\n: Diretorio %s Esta Agora Escondido !",dire
torio);
}
else
{
    _dos_setfileattr(diretorio,_A_NORMAL);
    printf("\n: Diretorio %s Esta Normal !",diretorio);
}
}
/X eof X/

```

CURSOS TÉCNICOS!

APRENDA TODOS OS SEGREDOS DA ELETRÔNICA E DA INFORMÁTICA

- ELETRÔNICA BÁSICA
- ELETRÔNICA DIGITAL
- ÁUDIO E RÁDIO
- TELEVISÃO PB/CORES
- PROGRAMAÇÃO BASIC
- PROGRAMAÇÃO COBOL
- ANÁLISE DE SISTEMAS
- MICROPROCESSADORES
- REFRIGERAÇÃO E AR CONDICIONADO
- ELETROTÉCNICA
- INSTALAÇÕES ELÉTRICAS
- SOFTWARE DE BASE

CURSOS POR CORRESPONDÊNCIA INTENSIVOS! DINÂMICOS!

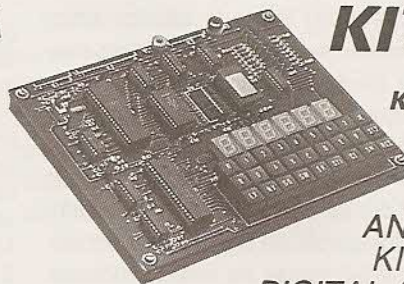

KITS EXCLUSIVOS!

KIT DE MICROCOMPUTADOR Z-80

E MAIS:

KIT DE TELEVISÃO • KIT DIGITAL ANALÓGICO • KIT DE RÁDIO AM-FM • KIT BÁSICO DE EXPERIÊNCIAS • KIT DIGITAL AVANÇADO • INJETOR DE SINAIS...

SOLICITE MAIORES INFORMAÇÕES SEM COMPROMISSO!

OCCIDENTAL SCHOOLS
CAIXA POSTAL 1663
01051 - SÃO PAULO - SP

MS 116

Desejo receber Gratuitamente, o catálogo ilustrado do Curso de

NOME.....

ENDEREÇO.....

BAIRRO.....

CIDADE.....

ESTADO..... CEP.....



OCCIDENTAL SCHOOLS
CURSOS TÉCNICOS ESPECIALIZADOS

Av. São João, 1588 - 2ª Sobreloja
01260 - São Paulo - SP
FONE: (011) 222-0061

AGNUS APRESENTA O MELHOR INVESTIMENTO DO MÊS PARA O SEU COMPUTADOR AMIGA OU MSX...

AMIGA

JOGOS

AGONY
ALCATRAZ
ALIEN WORLD
APACHE FLIGHT
ARIDYA
ARNIE
BIG RUN
BLACK KRIPT
BO J. BASEBALL
BRIDES OF DRACULA
CASTLES
CLIK CLAK
CORY
CRIME CITY
DELIVERANCE
DYLAN DOG
ELITE II
ELVIRA II RPG

F1 GRAND PRIX
FLIGHT SIMULATOR
GALAGA 92
GOLDEN CORN
HARLEQUIN
HAROLD HARD TRAND
HUGO II
INDY HEAT
MEGABALL
NEURONICS
ORK
OVERSPRINT
PAPERBOY II
PARAGLIDING
PARASOL STAR
PINBALL DREAMS
PROJECT-X
PSYBORG

RACE DRIVING
RISKY WOODS
SIMANT
SPACE GUN
SPECIAL FORCES
STORM MASTER
SUPER SKI II
THE QUEST OF
AGRAVEM
TOP WRESTLING
TREX WARRIOR
VIDEO KID
VROOM
e muito mais...

APLICATIVOS E DEMOS

AMAZING TUNES
AMOS 3D COLLECTION
AMOS COMPILER
AMOS CREATOR 1.3
ART DEPARTMENT PRO 2.1
BROADCAST TITLER 2
BT2 BACKGROUNDS
CALIGARI?
CREDIT TEXT
SCROLLER
DISKMASTER 3.2
DISTANT SUNS
ELECTRONIC MAKER
FINAL COPY
FINE PRINT
FOX BASE 2.0

GALILEO 2
HYPER BOOK
IMAGINE 2
IMAGINE 2 SURFACES
MACRO PAINT
MAGNETIC PAGES
MAXIPLAN 2.7
MC HAMMER DEMO
MEDIA SHOW
ODISSEY TOOLS
OPUS 3.41
PAGE RENDER
PAGE STREAM 2.2
PELIKAN PRESS
PIXEL 3D 2.0
POWER UTILITIES
SCALA NTSC

STAR TREK NEW G.
PICS
TK EMULATOR
TURBO PRINT PRO
VISTA PRO 2
WORK SHOP
X-COPY PRO 6.4

MANUAIS

BROADCAST TITLER • DELUXE MUSIC CONST. SET • DELUXE PAINT IV • IMAGINE • KINDWORDS • MAXIPLAN 2.7 • MI AMIGA FILE • PAGE STREAM 2 • TURBO SILVER • TV TEXT • VIDEOSCAPE 3D

HARDWARE & CIA

AMIGA 500 DELUXE (1MB, CLOCK, A520) • AMIGA 500 512KB • A520 TV MODULATOR (NTSC OU PAL-M) • SUPER-AGNUS (CHIP) • A501 (EXPANSÃO 1MB) • SUPRAMEM 2MB • DIGIVIEW • SAMPLER • MIDI • DRIVE 3 1/2 A1011 • DRIVE 5 1/4 • IMPRESSORA CITIZEN (COLOR) • FITAS P/IMPRESSORA CITIZEN • TRANSCODIF. TV PARA RGB • TRANSCODIF. A520 P/ PAL-M • ASSISTÊNCIA TÉCNICA • MANUTENÇÃO ESPECIALIZADA • DISQUETES 3 1/2 E 5 1/4

CATÁLOGO GRÁTIS PARA MSX OU AMIGA

PARA MAIORES INFORMAÇÕES, SOLICITE POR CARTA NOSSO CATÁLOGO COMPLETO E ATUALIZADO COM OS PREÇOS DE TODOS OS PRODUTOS ANUNCIADOS E MUITOS OUTROS, OU VISITE-NOS EM NOSSO SHOW-ROOM. FORNECEMOS QUALQUER INFORMAÇÃO PELO TEL. (021) 232-7136 DE 2ª A 6ª DAS 9:00 AS 17:00.

MSX

- JOGOS PARA 1.1, PLUS, DDPLUS, 2.0 E MEGARAM
- OS MELHORES JOGOS SELECIONADOS EM PACOTES ESPECIAIS

- APLICATIVOS DIVERSOS
- LINGUAGENS DE PROGRAMAÇÃO
- APLICATIVOS PROFISSIONAIS COM MANUAIS
- GRAVAÇÕES EM DISQUETES 5 1/4 E 3 1/2

PERIFÉRICOS PARA MSX

(TEMOS O MENOR PREÇO DO RIO. COMPROVE! E AINDA FACILITAMOS PAGAMENTOS)

DRIVE DDX 5 1/4 360KB (COMPLETO) • DRIVE DDX 5 1/4 720KB (COMPLETO) • DRIVE DDX 3 1/2 720KB (COMPLETO) • INTERFACE DDX PARA DRIVE • GABI-NETE/FONTE DDX PARA DRIVE • MEGARAM GAME DDX 256KB • MEGARAMDISK DDX 256KB • MEGARAM

DISK DDX 512KB • MEGARAMDISK DDX 768KB • IMPRESSORA EPSON 80 COL. • IMPRESSORA CITIZEN COLOR • KIT 2.0+ DDX (c/ ou sem instalação) • KIT 2.0 DDX (c/ ou sem instalação) • MODEM DDX • EXPANSOR DE SLOTS DDX

SOFTS PROFISSIONAIS PARA MSX (LANÇAMENTOS)

CONTROLE DE MALA DIRETA MSX

Mala Direta com múltiplos relatórios. Impressão de etiquetas em 1, 2 ou 3 carreiras utilizando o novo padrão de CEP dos Correios. Todo guiado por menus de barra, permite até 30.000 registros por disco. Procura/busca dados através de nome, número, endereço, telefone, etc...

CONTROLE DE VÍDEO CLUBE 2.3 MSX

Trabalha com até 4 tipos/classes de fitas com preços e prazos diferenciados; emite 14 tipos de relatórios (clientes, filmes e distribuidoras). Capacidade máxima para 4.000 clientes e 7.000 fitas. Funciona em 64 colunas em MSX1 ou 2 para qualquer drive.

Compatíveis com micros MSX 1.0, 1.1, Hotbit, Plus, DDPlus e 2.0.

Preço em disquete 5 1/4 360KB: Cr\$ 42.000,00 cada programa • Preço em disquete 3 1/2 720KB: Cr\$ 45.000,00 cada programa

Obs.: O preço dos programas acima tem validade até 15/06/92 e inclui o disquete, manual, despesas de correio, garantia de 1 ano e suporte técnico.

Pagamento: Cheque nominal cruzado à Agnus Informática, com um telefone de contato, ou compre diretamente em nosso endereço. Especifique o nome do soft e qual o tipo do disquete.

AGNUS INFORMÁTICA

TEL.: (021) 232-7136

RUA 7 DE SETEMBRO, 92 SALA 604 - CENTRO - RIO DE JANEIRO - RJ - CEP 20050

Não sendo o café solúvel, a tradição tem um significado abrangente - para muitos povos, a própria razão de viver. Pela semântica, representa o culto de um conhecimento tornado costume, passado e repetido por gerações através dos tempos.

Muitas tradições, ainda hoje cultuadas, datam seu início de séculos atrás.

Algumas delas no entanto, sem o conhecimento de sua origem e/ou justificativa, vêm sendo divulgadas por seus seguidores.

É neste ponto que desejo frisar como e porque sobrevivem as tradições e a transmissão de todo e qualquer conhecimento.

Uma descoberta, um novo saber, não terá vida e morrerá com seu criador se não for devida e amplamente divulgado.

A mais competente divulgação de que se tem notícia é a que mantém viva as tradições existentes. Infelizmente, no nosso ambiente científico, estamos começando a desenvolver a tradição de não divulgar. Estamos cultivando "NÃO DIVULGAR NADA".

Muitas universidades não conseguem trazer a público a sua produção. Um canal competente de divulgação torna-se necessário e imprescindível para conectar o meio acadêmico à realidade social e perpetuar o processo de ensino, pesquisa e aplicação, sem o qual pereceremos, cobertos de inutilidade científica.

Numa coluna anterior, abordei a questão do patrocínio e financiamento para projetos científicos, mas, é claro que todos esperam a promoção do produto final.

É imperativo que as universidades organizem, em primeiro lugar, a divulgação interna de toda sua produção, quer através de boletins, circulares, reuniões, debates, etc., conscientizando desde os diretores, chefes de departamento, pesquisadores, até os alunos e professores, da necessidade de se repassar o conhecimento e trocar experiências.

Em segundo lugar, organizar um veículo profissional e competente de divulgação externa, como um jornal ou revista, além de seminários e outros eventos.

Desse modo, teremos divulgação, promoveremos integração e, até quem sabe, criaremos tradição.

Profa Marinilza Bruno de Carvalho

INCUBADORA DE EMPRESAS

Do exterior diretamente para o Brasil, mais precisamente para a UFRJ, chega o conceito Incubadora - origem do projeto Incubadora.

Com inauguração prevista para o segundo semestre deste ano, a Incubadora de Empresas, da UFRJ - administrada pela COPPE e coordenada pela COPPETEC - tem o objetivo de sediar, física e administrativamente, pequenas empresas de base tecnológica. O projeto aposta numa boa idéia e na capacidade de seu criador.

Pelo prazo mínimo de três anos e máximo de cinco, alunos, ex-alunos e/ou professores, preferencialmente da Universidade, recebem instalações físicas, recursos materiais e humanos, orientação empresarial e toda a infra-estrutura necessária à implantação e desenvolvimento de uma empresa.

Sob a coordenação do professor Maurício Guedes Pereira, o projeto Incubadora destina-se a empresas de base tecnológica, que geram produtos ou processos nas áreas de Mecânica de Precisão, Informática e Microeletrônica.

Segundo o professor Ricardo Pereira, também colaborador do projeto, ao fim do prazo estimado, a empresa terá meios de se manter e evoluir sozinha, desvinculando-se da Incubadora, para dar espaço a uma outra que se inicia. Aquela que não criar independência, ao fim de cinco anos será extinta.

Para que tudo isso funcione, foi firmado um convênio com a Prefeitura do Rio de Janeiro, intermediado pela profa. Ângela Uller, em cerca de 500 mil dólares. Os cursos empresariais e específicos serão ministrados pela COPPEAD.

Nossa coluna sente-se estimulada em poder divulgar projetos desta natureza. Tomara que verdadeiras boas idéias sempre possam ser executadas.

ORIENTAÇÃO A OBJETO

Alheias à reserva de mercado, as novas tendências e metodologias estão chegando ao Desenvolvimento e Análise de Sistemas Computacionais.

A Análise Orientada a Objetos é uma nova técnica, já utilizada no exterior, e que agora chega ao País. Apresentada em trabalhos e palestras internacionais desde a Sucessu'88, começou a ser estudada e pesquisada por setores universitários. Segundo o professor Werther Jacques S. Vervloet, a Análise Orientada a Objeto é um novo paradigma de programação, calcada na metodologia procedural. Tem a característica de agrupar elementos de maneira diferente.

Orientação a Objeto é uma extensão do conceito de tipo abstrato. Possui a técnica do encapsulamento e reusabilidade de códigos.

Ao lado de mais três professores, todos da PUC - Otávio Coelho, Nelson Gorini e Sérgio Carvalho (orientador) - o prof. Werther, coordenador do compilador, formou uma equipe de pesquisa orientada a objeto e, juntos, produziram uma linguagem de programação chamada TOOL (ferramenta, em inglês).

Este software, desenvolvido durante três anos e meio, foi patrocinado pela SPA e será comercializado.

No caso das universidades, serão oferecidos convênios, desde que comprovados para uso acadêmico.

Apresentado no Condex de Chicago, em abril deste ano, o TOOL destaca como principal vantagem a facilidade de reutilização dos módulos, visto atender a todos os requisitos da programação modular. É totalmente estruturado e garante a integridade dos dados, treinamento fácil e documentação automática através de programas autodocumentáveis.

Com cerca de 35 mil linhas de programação C - rodando em ambiente gráfico Windows, com um compilador de 200 Kb, uma máquina virtual, um linker e uma biblioteca - a linguagem TOOL abre caminho de novas metodologias para os profissionais de informática, na análise e desenvolvimento de melhores e mais eficientes sistemas computacionais.

Esta seção é coordenada por:

MARINILZA BRUNO DE CARVALHO é matemática, com Mestrado em Engenharia de Sistemas. Vice-diretora do IME/UERJ, é também professora da Escola Técnica Ferreira Viana, pesquisadora do CNPq, além de consultora de Análise e Desenvolvimento de Sistemas e Treinamento e Seleção.

NOTA: As cartas para a Profa. Marinilza devem ser enviadas à Redação de MICRO SISTEMAS - Coluna UNIVERSIDADE.

ASSOCIE-SE À SUCESU-SP

Quem convive com informática sabe a importância de manter-se atualizado, informado e bem assessorado.

Como entidade representativa dos usuários de informática e telecomunicações, a SUCESU-SP está atenta a tudo isso. Com a realização de Feiras e Congressos, mantém você e sua empresa em dia com os principais lançamentos e com novas tecnologias. Através dos Grupos de Usuários, promove a troca de experiências e a discussão de soluções para problemas comuns na utilização de Hardware/Software de um mesmo fornecedor.

A fim de solucionar dúvidas de natureza jurídica ligadas à Informática e ao Código de Defesa do Consumidor, a SUCESU-SP oferece o serviço de orientação jurídica aos seus associados.

Se você ainda não é filiado à SUCESU-SP, veja ao lado como é fácil se associar.

PROPOSTA DE FILIAÇÃO

Para solicitar sua filiação, preencha a proposta abaixo e encaminhe à SUCESU-SP At. Conselho Diretor (R. Tabapuã, 627 - 1ª and. Itaim Bibi São Paulo-SP CEP 04533 ou pelo fax 853.8376). Após a aprovação, o Associado receberá todas as informações operacionais sobre a Entidade.

I - CLASSIFICAÇÃO DE ASSOCIADOS POR CATEGORIA

Categoria Usuário	Porte	Contribuição (Cr\$)
		Bimestral
Sócio Individual (Pessoa Física)	-	12.000
Sócio Titular 1 (Pessoa Jurídica)	até 10 Estações de Trabalho	60.000
Sócio Titular 2 (Pessoa Jurídica)	acima de 10 Estações de Trabalho	180.000

NOTA - Os valores acima referem-se ao bimestre de MARÇO e ABRIL/92. A correção bimestral será feita com base no IGP-M.

II - IDENTIFICAÇÃO DA EMPRESA OU PROFISSIONAL

() Pessoa Física; () Pessoa Jurídica, categoria: _____

Razão Social ou Nome: _____

CGC ou RG: _____ Fatur. Anual (Cr\$): _____

Endereço: _____

CEP: _____ Cidade: _____ UF: _____

Fone: () _____ Fax: () _____

Responsável: _____

Ass. _____ Data ___/___/___

Maiores informações - fone (011) 852.2144 - com Zuleide ou Bia

ASSISTÊNCIA TÉCNICA PERFEITA

**MANUTENÇÃO
REALIZADA POR
ENGENHEIROS
ESPECIALIZADOS
EM**

MICROS PC XT/AT
DRIVES
DISCO RÍGIDO
IMPRESSORAS
E MONITORES

CONSULTE
PARA CONTRATOS
DE MANUTENÇÃO



FORNECEMOS BACK-UP!



COMPROVE!!!

DEFEITOS EM MICROCOMPUTADORES:

Erros de lógica aleatórios,
perda de memória,
destruição do software,
falha de componentes...

UMA SOLUÇÃO PERFEITA:

MICROLÓGICA, o melhor caminho para
eliminar defeitos em microcomputadores
e periféricos.



MICROLÓGICA

Engenharia de Sistemas Ltda. Consultoria de Hardware

RUA CAMERINO, 128 - 11º ANDAR - CENTRO - RIO
(PRÓXIMO A EST. DO METRÔ PRES. VARGAS)

TEL.:(021)263-9925 • 263-9408

DICAS & TRUQUES

• Pintando a tela

PC e compatíveis

Preencher a tela com um determinado padrão é uma operação muito simples em Assembler. A rotina CINZA produz efeitos interessantes de apagamento, ou CLS, e pode ser usada em qualquer tipo de programa.

Ela funciona da seguinte forma: em primeiro lugar as linhas pares do vídeo são preenchidas com um determinado padrão. A seguir as linhas ímpares são também preenchidas.

Com isso podemos obter um apagamento tradicional, onde as duas instruções de carregamento do registrador AL são configuradas com o valor zero. O valor 255 em ambas produz uma tela "branca", ou invertida.

Tudo fica mais interessante quando os dois valores são definidos com 170, o que provoca um efeito cinza na tela. Alternando os valores 170 e 85, o efeito cinza torna-se mais acentuado.

Experimente outros valores e descubra os mais variados padrões.

Marcelo A. Galvão - MG

```
CINZA:
mov     ax,0b800h    ;Segmento de video
mov     es,ax
mov     di,0         ;Inicio da area de video
mov     cx,8000     ;Metade da tela
push   cx
mov     al,0        ;Padrao de desenho
call   CINZO       ;Faz uma metade
```

```
mov     di,2000h    ;Outra metade
pop     cx
mov     al,0        ;Padrao de desenho
CINZO:
cld
rep     stosb
ret
```

• Produzindo sons

PC e compatíveis

Os programadores que usam Assembler sabem como produzir sons no alto falante do PC, através do canal 2 do circuito integrado 8253. A rotina apresentada aqui faz exatamente a mesma coisa, porém ela foi construída de tal forma que o programador só precisa criar uma trilha de som, apontá-la com o registrador SI e executar a rotina.

Na trilha, os dados devem ser organizados da seguinte forma: frequência do som, duração, frequência do som, duração, etc. Para encerrar a trilha basta colocar um zero no lugar da frequência.

A geração do som é bem simples: como a frequência do clock de entrada do 8253 gira em torno de 1.193318 Mhz, para se produzir um som audível é necessário dividir esse valor, expresso em Hertz, pela frequência desejada, também em Hertz - que deve variar entre 20 Hz a 20 kHz.

As portas utilizadas são 61h, 42h e 43h. Lembre-se que os valores usados devem ser de dois bytes (0 a 65535). Na listagem apresentada encontra-se um beep comum. Experimente criar sons diversos, tais como disparo de lazer, sirene de ambulância, toque de telefone, etc.

João Alberto Gusmão - SP

BIBLIOTECA DE FUNÇÕES PARA O

CLIPPER®



- MOUSE
- TELA GRÁFICA
- TECLADO
- COMUNICAÇÃO VIA RS-232
- CALCULADORA ON-LINE
- CALENDÁRIO ON-LINE
- E MUITAS OUTRAS

SOLICITE DISCO DE DEMONSTRAÇÃO

Ligue fone (0499)44-0144
DIGITEC INFORMÁTICA LTDA
Cx. Postal 104-89700 - Concórdia - SC

```
TOCA:
mov     dx,[si+0]   ;Obtem a frequencia
cmp     dx,0       ;Retorna se for 0
jz      TOC1
mov     cx,[si+2]   ;Obtem a duracao
add     si,4
mov     al,0b6h    ;Prepara
out     43h,al
mov     al,dl
out     42h,al
mov     al,dh
out     42h,al
in     al,61h      ;Liga o som
or      al,3
out     61h,al

TOCO:
nop
loop   TOCO       ;Retardo
jmp    TOCA

TOC1:
in     al,61h     ;Desliga o som
and    al,0fch
out    61h,al
ret
```

;Exemplo de trilha

```
BEEP:
dw     1800,1000,500,500,0
```

CONHEÇA O MELHOR PACOTE ECONÔMICO DA TEMPORADA

Concorra a uma
impressora padrão
Epson...

É isso mesmo. O mais econômico pacote da temporada é uma assinatura anual da sua revista preferida de informática.

Veja só se não é uma vantagem e tanto: você paga 10 e leva 12 edições. Uma pechincha de dar água na boca. Não é só isso não. Atente para o fato de que MICRO SISTEMAS é a primeira revista brasileira de microcomputadores. São dez anos de liderança no mercado e muita história para contar.

A nossa maior tradição continua sendo nosso carro chefe: nas páginas da MICRO SISTEMAS você encontra sempre uma análise do mercado de informática. Além é claro, dos melhores programas e rotinas publicados em revista.

Não fique aí parado. Faça as contas e comprove. Depois é só preencher o cupon abaixo e entrar para o time dos usuários bem informados.

Nome:	
Endereço:	
Cep:	Cidade: UF:
Equipamento:	
Profissão:	Data nasc.:
Ass:	Data:
Estou enviando o cheque nº _____ nominal à ATI EDITORA SA, referente a uma assinatura anual (12 números) de MICRO SISTEMAS.	

DE
111.600,00
POR
93.000,00

ATI
Análise, Teleprocessamento e
Informática Editora S.A.
Rua Washington Luiz, 9 - gr 403
Rio de Janeiro - RJ - Cep: 20.230

ANO X - Nº 98 - Cr\$ 280,00

ESPECIAL:
UMA INTRODUÇÃO
ESTRUTURADA AO PASCAL

Micro Sistemas

A PRIMEIRA REVISTA BRASILEIRA DE MICROCOMPUTADORES

SOFTWARE
PESSOAL

CARTAS

PAINEL

Possui um Expert 1.1, gravador Sharp. Gostaria de me corresponder com usuários desta linha para trocar dicas macetes e informações sobre vários tipos de jogos.

Adriano Araújo Rosa
Caixa Postal 281
76450 - Minaçu - GO

Sou usuário da linha Apple (TK3000 Iie - Microdigital) e gostaria de me corresponder com outros usuários que queiram trocar softs, dúvidas e macetes para jogos. Tenho um acervo com mais de 70 discos.

Jardel Barreira Gomes
R. Lauro Maia, 1375
60055 - Fortaleza - CE

Possui um PC/AT 386-SX e gostaria de me corresponder com outros usuários a fim de trocar programas. Possui cerca de 450 títulos e por volta de 700 disquetes. Responderei a todas as cartas que me forem enviadas.

Alexandre B. Dias
R. Goiás, 1354/51
86020 - Londrina - PR

Possui um MSX Turbo R Panasonic A1ST e peço que usuários dessa linha entrem em contato para efetuarmos trocas de programas e informações técnicas. Responderei com a maior presteza a todas as cartas que receber.

Edison Antonio Pires de Moraes
R. Emilio Andrielli, 163
13610 - Leme - SP

Desejo manter correspondência para trocar informações, jogos, aplicativos e manuais. Posso um Expert 1.1 com drive 5 1/4". Responde-

rei a todas as cartas.

Juvenal Araújo
Caixa Postal 4727
20001 - Rio de Janeiro - RJ

Gostaria de me corresponder com pessoas que programem em IBM PC XT/AT e/ou HP 9000 série 200/300, para troca de programas e idéias, principalmente com quem gostaria de operar micro a micro.

Samuel Valle
R. Visconde de Santa Isabel, 219/701
20560 - Rio de Janeiro - RJ

Possui um TK85 (48 K) e estou procurando adquirir uma interface para impressora. Serviria, em último caso, uma das mini-impressoras especificamente fabricadas para o TK85 ou similares (desde que funcione corretamente).

Paolo Valdinucci
Alto da Bela Vista, 86 - Itapoan
41600 - Salvador - BA

Possui um drive externo 1011 original Commodore e pretendo trocá-lo por um Sampler ou uma expansão de memória Dram de 4 mega-novos. O valor do drive é maior que o de cada um dos equipamentos mencionados acima, mas troco um pelo outro. O drive é 0 km com manuais.

Gilmar de Oliveira
R. Dom João VI, 345
13450 - Santa Bárbara d'Oeste - SP

TK e ZX maníacos do País, uni-vos! Possui cerca de 1500 jogos para TK/ZX, dezenas de revistas importadas e milhares de pokes de games para trocar/vender.

Paulo Henrique Rodrigues
Caixa Postal 422
18010 - Sorocaba - SP

Sou usuário de um Amiga 500 há pouco tempo, mas já possui uma considerável lista de programas. Gostaria de trocar programas e informações sobre o mesmo.

Fernando Pressoto
Travessa São Pedro, 955
89990 - São Lourenço d'Oeste - SC

Vendo revistas Nibble de Set/89 a Jan/91 e Jul/91 a Jun/92 (transfiro assinatura); revistas Micro Sistemas números 27, 28, 29, 30, 35, 36, 40, 41, 44, 48, 59, 68, 69, 70, 71, 72, 79, 88, 94, 95 e 97; vários livros e enciclopédia Input, com 5 volumes.

João Cezar Tissot
Caixa Postal 31 - Banco do Brasil
89250 - Jaraguá do Sul - SC

Desejo contatar usuários de micros da linha Macintosh para troca de programas, aplicativos e para tirar dúvidas.

Roberto Fantinel
Caixa Postal 1217
59071 - Natal - RN

Gostaria de me corresponder com usuários que possuam um IBM PC/XT e/ou TK3000 e para troca de programas. Favor enviar lista de programas (com comentários), livros, etc.

Érico Alves de Sousa
Av. Madre Maria de Jesus, 100
38950 - Ibiá - MG

CLUBE DO USUÁRIO

Foi fundado na Bahia o KDESS Soft Clube. Para maiores informações, escreva-nos.

Klézio Darlain do Espírito Santo Silva
Av. Pres. Vargas, 695
45545 - Ubaitaba - BA

**Nem só de trabalho vive o seu PC...
Dê uma distração para o seu micro.
São mais de 500 títulos a sua espera**

DESTAQUE SOFTWARE CLUB

TUDO PARA PC XT/AT/IPS
021 - 262 - 3024

Av. treze de maio, 33 sala 2305 CEP. 20.031

**Senhas e manuais de vários jogos
solução de aventuras em português
revistas importadas para PC vários títulos**

livros sobre todos os assuntos programas de Domínio Público e Shareware e equipamentos em geral

NOVIDADES

Back to the future II (2)
Street Road II (4)
Mig 29 Sim Voo (2)
Air of the Be Hold (5)
Vampire (2)
Hard Nova Espacial (4)
Sky Hawk (2)
Battle of Napoleon (2)
California Games II (3)
Tartarugas Ninja II (8)
Wing Comander - VGA (6)
Altered Beast (2)
Falcon 3.0 (5)
Disco Cenários Sim City (8)

CARROS/MOTOS

Days of Thunder (2) P/WINC.
Test Drive I (1)
Test Drive II (2)
Vette (1)
Lombard Rally (2)
Indy 500 (2)
4 X 4 off Road (1)
Stunt Drive (4) P/Winch
Death Trach (2)
Super Hang On (1)
The Cycles (2)
Superbike (1)
Motocross (2)
Nascar Chall (5) P/Winch.

ESPORTES

Ski or Die (2)
Skate or Die (2)
Summer Edition (4)
Winter Edition (4)
California Games (1)
King's of Beach (2)
Electric Art Golf (1)
Final Assalt (1)
Pro Tennis Tour (3)
Rick Daves Soccer (2)
Rock Billiar (1)
Speed Ball (2)
Tennis PC (1)
Word Games (1)

LUTAS

Low Blow (3)
Take Down (2)
Bop Wrestle (1)
D. Dragon (2)
D. Dragon II (1)
Remegade (2)
Budokan (2)
Shinobi (2)
Last Ninja II (3)
Barbarian (1)
Operat Street (2)
Bad Dudes (2)
Street Fight (2)
Ninja (1)

SIMULADORES

Flight Intrud (3)
Stalke Aces (4)
LHX Attack (2)
A. 10 Tank K. (4)
Falcon (1)
F. 16 Pilot C. (3)
Blue Angel (2)
Blue Max (5)
Battle Halks (2)
Flight Sim. 4.0 (2)
Heavy Metal (1)
Abrams Tank (2)
Heat Wave (2)
Silence Serv. II (4)

AÇÃO

007 Licence Kill (1)
Axe of Rage (2)
Golden Axe (2) p/Winc
Livestone (1)
Narco Police (2)
Paper Boy (1)
Rick Dangerous (1)
Robocop (4)
Tartarugas Ninja (4)
After Burner (2)
Congo Bongo (1)
Finish Freddy (5)
Prince of Persia (2)
Hostage (1)

PROMOÇÃO ESPECIAL/CATÁLOGO ELETRÔNICO

Enviando 3 (três) disquetes de 5 1/4 (ou valor equivalente) mais o valor das despesas postais para encomenda registrada, voce receberá o nosso catálogo eletrônico, com mais duas gravações de sua livre escolha (qualquer jogo da revista). Esta promoção é válida até 30 dias após o início de circulação deste número. Ou se preferir venha nos visitar. Muitas promoções o aguardam.

Gravação 5 1/4 DD Cr\$ 3.500,00 Gravação 3 1/2 DD Cr\$ 8.000,00
Gravação 5 1/4 HD Cr\$ 9.000,00 Gravação 3 1/2 HD Cr\$ 10.000,00
Encomendas registradas Cr\$ 7.000,00 Sedex normal à cobrar Cr\$ 15.000,00

Envie cheque nominal para: SELU'S INFORMÁTICA LTDA.
Av. treze de maio, 33 sala 2305 - CEP 20 031 - RJ.

CARTAS

Se você possui um PC/XT/AT e deseja trocar programas (domínio público) e dicas, associe-se ao nosso clube. Não temos fins lucrativos.

Pedro Itiro Akai

R. São Serafim, 1A

03638 - São Paulo - SP

Foi fundado em Goioerê, PR, o Printer Club, sem fins lucrativos que visa ao integramento de todos os "gamemaniacos" da linha PC e compatíveis.

O clube possui uma vasta lista de programas, jogos e utilitários; possui também um microcomputador PC XT, com winchester de 30 Mb, clock de 14 Mhz, mouse, joystick, impressora 80 colunas, dois drives de 5 1/4", placa gráfica VGA Color e monitor colorido.

Para ficar sócio basta mandar carta contendo endereço e lista de programas.

Printer Club

R. Campo Mourão, 330

87360 - Goioerê - PR

PROCURA-SE O AUTOR

Venho solicitar, se possível, alguns esclarecimentos sobre o programa "Sistema de Orçamento Doméstico" editado na MS 96, escrito por Benedito José Barreto Fonseca Jr. Transcrevi o programa para o meu micro PC/XT e constatei algumas irregularidades de funcionamento do programa, como segue abaixo:

1 - Na criação do arquivo Receita, quando do Processando, ele continua gravando repetidamente os campos solicitados (deixei gravando para ver o que aconteceria, e repetiu até terminar o espaço do disco); no arquivo Despesas funciona normalmente.

2 - Após colocar as opções solicitadas, as opções (1)Inserir dados e (2)Ver/corrigir dados, o micro informa que "Este orçamento ainda não foi processado".

3 - Na opção (0)Retroceder, não retrocede.

4 - Há mais algumas funções que não estão funcionando.

Pergunto:

Há possibilidade de o autor informar as correções a serem feitas no programa?

Após ter feito várias modificações no programa, não consegui achar onde ocorrem as falhas que o mesmo apresenta, se no arquivo ORCA1, no ORCAINI, no CORCAINS, ou no ORCACOR, pois a cada instante ocorre uma anomalia e não cheguei ao final do programa satisfatoriamente.

Foi feita também checagem de todo o programa digitado para verificar se não havia erro de digitação, mas estava conforme a revista.

Aparecido Dionísio do Nascimento

R. 3 número 19

15460 - Vila de Furnas - Icem - SP

Tenho um micro, versão 1.1 MSX Expert Plus da Gradiente. Entusiasmei-me pelo "Programa

Gerenciador de Combinações", publicado na MS 107, página 46, do autor Gelson Heindrickson. Digitei, como mandam as instruções, mas não roda totalmente e sim apenas a primeira parte. Gostaria de saber o que fazer para que esse programa possa ser executado totalmente.

Sebastião Borges da Silva

R. Vilaça, 587

12210 - São José dos Campos - SP

Digitei as duas listagens do "Programa Gerenciador de Combinações", e salvei, por enquanto, com o SAVE, pois a segunda listagem a ser salva com BLOAD "PGC.BIN" não consegui salvar.

Acho que está faltando alguma coisa, já que todas as vezes que tento dá SYNTAX ERROR, por isso gostaria de entrar em contato com Gelson Heindrickson para sanar minhas dúvidas. A matéria foi editada na MS 107, páginas números 46 a 50 e só não consegui salvar a listagem 2.

Ubirajara Nascimento

HIGS 704, Bloco L, Casa 4

70331 - Brasília - DF

COLABORAÇÕES:

- Os textos dos artigos devem ser feitos em linguagem clara e acessível.

- Todas as colaborações devem vir acompanhadas de disquetes de 5 1/4" contendo o trabalho (textos, listagens e objetos). ATENÇÃO: os textos contidos nos disquetes deverão estar em formato MS WORD.

Chelli Informática

Tel:(011) 268- 8437

Software para IBM-PC:

SHAREWARE, E DOMÍNIO PÚBLICO:

PEÇA CATALOGO
GRATIS

COLLAGE Editor de desenhos e slides, podendo ser grav.
CHIWRITER Editor de textos.
COMPASS Ótimo soft para automação de escritório.
PICTURE LABEL Imprime etiquetas com shapes do news.
COOPER GRAPHICS São 18 discos, c/ coleção completa de desenhos p/ o print master.
CD MASTER Cadastro de CD's, feito no computador.
EXPRESS CHECK Programa para controle de cheques.
FAMILY HISTORY Arvore genealógica.
MAXCAT Cadastro de programas.

FLIGHT PLAN SYSTEM Faça seu plano de voo.
DENTAL PATIENT Para dentistas cadastrarem seus pacientes.
MANAGINE YOUR FOOD Controle de dietas com valores nutritivos dos alimentos.
ANSEASYS Planilha tipo lotus com 256x1024.
BANNER Faz faixas de mil maneiras.
MAGBASE Classificador de reportagens.
DECISION ANALYSES SYSTEM Ajuda a você tomar decisões.

E temos mais de 250 títulos de jogos

DESCONTOS ESPECIAIS
10 % ACIMA DE 11 DISCOS
25 % ACIMA DE 25 DISCOS

LIGUE E COMPROVE NOSSOS PREÇOS SÃO OS MELHORES. E DAMOS GARANTIA.

PESQUISA MS

SUA OPINIÃO VALE DUAS ASSINATURAS

Agora são duas assinaturas anuais da primeira revista brasileira de informática.
 Você dá a sua opinião e concorre automaticamente.
 Apresentamos a contagem de pontos em duas colunas: a primeira com a soma dos pontos da rodada e a segunda com o total acumulado até esta edição. No final do ano, teremos os campeões da preferência dos leitores.
 Participe e boa sorte.

Processador de texto:

WordStar	640 / 1090 pontos
MS Word	260 / 540 pontos
Carta Certa	140 / 260 pontos
Fácil	110 / 190 pontos
Word Perfect	80 / 170 pontos
Redator PC	20 / 120 pontos
SideQuick	30 / 50 pontos
Chiwriter	0 / 30 pontos
Write	20 / 30 pontos
Unitexto	0 / 20 pontos
Pro Write	0 / 20 pontos
Intex	0 / 10 pontos

Planilha:

Lotus 1-2-3	840 / 1710 pontos
Quattro	210 / 380 pontos
Supercalc	160 / 250 pontos
Excel	60 / 100 pontos
Works	10 / 20 pontos
Calctec	0 / 10 pontos
VP Planer	0 / 10 pontos
Plan	0 / 10 pontos
PC Calc	0 / 10 pontos

Melhor disquete:

Maxell	190	Basf	20
Verbatim	130	Sony	20
Nashua	70	Polaroid	20
Kao	50	Memorex	10
3M	40	Dysan	10

Linguagem:

Pascal	180 / 560 pontos
Basic	270 / 510 pontos
C	200 / 450 pontos
Assembler	40 / 70 pontos
Cobol	20 / 30 pontos
Fortran	0 / 10 pontos

Ling. p/banco de dados:

Clipper	710 / 1370 pontos
dBase	560 / 1040 pontos
Foxpro	10 / 30 pontos
Paradox	20 / 30 pontos
Dataflex	10 / 20 pontos

Utilitário:

PC Tools	690 / 1230 pontos
Norton Utilities	360 / 770 pontos
Xtree	90 / 180 pontos
Pkzip	20 / 60 pontos
Foxy tools	20 / 30 pontos
Vírus scan	20 / 30 pontos
Banner	0 / 10 pontos

Pior disquete:

Nashua	220	Super Data	20
Verbatim	80	Vat	10
Precision	70	ABC Systems	10
Kao	40	Memorex	10
Dysan	40	Tech	10

Sistema Operacional:

MS DOS	1290 / 2300 pontos
DR DOS	40 / 40 pontos
SISNE	40 / 40 pontos
UNIX	10 / 20 pontos
SUN OS	0 / 10 pontos
WINDOWS	10 / 10 pontos

Jogo:

Prince of Pérsia	260 / 500 pontos
Chess	110 / 190 pontos
Tetris	70 / 180 pontos
F-19	90 / 140 pontos
Grand Prix	100 / 140 pontos
Sim City	80 / 120 pontos
Blockout	50 / 70 pontos
Battle Chess	20 / 60 pontos
Indiana Jones	10 / 50 pontos
Indianápolis	20 / 50 pontos
Chessmaster	50 / 50 pontos
Golden Ax	10 / 40 pontos
Double Dragon	30 / 40 pontos
Soko-Ban	20 / 30 pontos
4x4 Off Road	10 / 20 pontos
Wing Commander	10 / 20 pontos
Street Road	10 / 20 pontos
Guerra no Golfo	20 / 20 pontos
Conquest of Camelot	0 / 10 pontos
Cycles	0 / 10 pontos
Cyrus	0 / 10 pontos
Brainchild	0 / 10 pontos
Sim Earth	0 / 10 pontos
Mah Iorg	0 / 10 pontos
Nihil	0 / 10 pontos
Falcon	0 / 10 pontos
Stunts	0 / 10 pontos
Popolous	0 / 10 pontos
Ancient art of war	0 / 10 pontos
Top Gun	10 / 10 pontos
Robocop	10 / 10 pontos
Shinobi	10 / 10 pontos
Space Quest	10 / 10 pontos
Angra-I	10 / 10 pontos
3 Patetas	10 / 10 pontos
King's Quest	10 / 10 pontos

COMO PARTICIPAR:

Responda as questões de acordo com sua preferência. No caso de usar mais de um programa de mesma classe, escolha apenas aquele que julga ser o mais adequado para o seu uso. Não importa a origem do software. Escreva de forma clara e legível o nome do programa e seu produtor ou softhouse. Remeta para ATI Editora S/A - Seção Pesquisa - Rua Washington Luiz, 9 gr 403 - Rio de Janeiro - RJ - CEP 20230.

NOME: _____

ENDEREÇO: _____

CIDADE: _____ UF: _____

CEP: _____ EQUIPAMENTO: _____

Processador de texto: _____

Planilha: _____

Linguagem de programação: _____

Ling. p/banco de dados: _____

Utilitário: _____

Sistema Operacional: _____

Jogo: _____

Outro: _____

ASSINATURA MS: Mariângela Nieves - Vazante -MG

MOUSE: Renato Vilela de Magalhães - Brasília - DF

DISQUETE:

Melhor marca: _____

Pior marca: _____

DDX

O MSX DO FUTURO

A Diferença está no produto

KIT PARA DRIVE DDX

Composto de gabinete metálico, fonte de alimentação, interface DDX, cabo para dois 'drives', manual e sistema operacional (DOS).

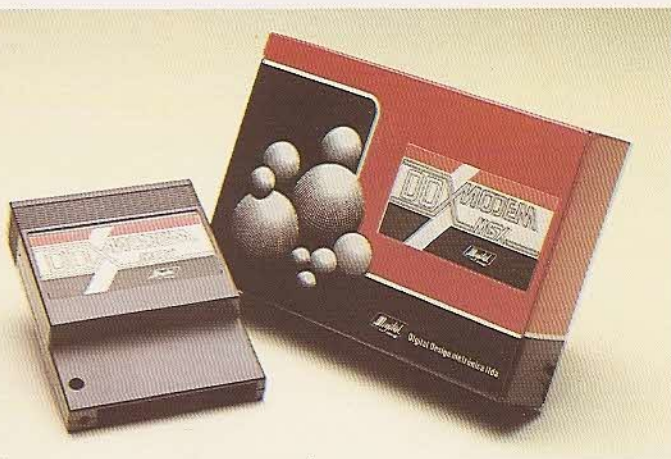
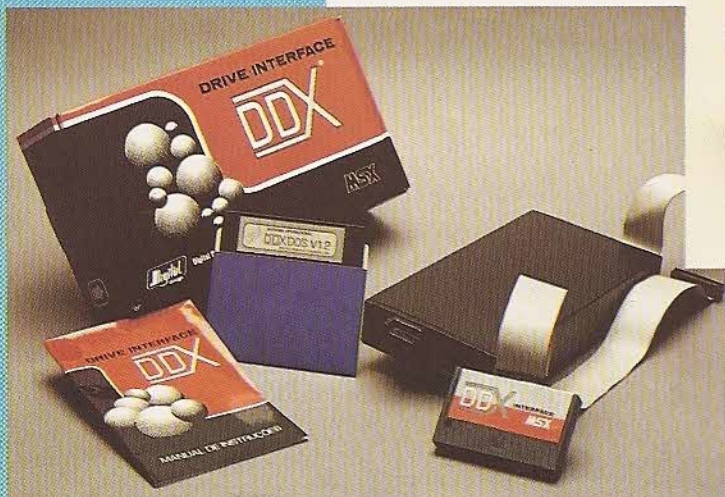

▲ DDX MODEM PARA MICROS MSX

Transmite e recebe em 1200/75, 300/300, 1200/1200, BELL e CCITT. Discagem automática pelo teclado do microcomputador. Monitoração de linha, rediscagem automática no caso de ocupado, atendimento automático. Contém software embutido para terminal genérico, vídeo texto (MSX 1 e MSX 2). Homologado pela TELESF.

CONHEÇA OS MAIS RECENTES LANÇAMENTOS

KIT DDX PLUS 1.1

Este Kit faz com que o usuário escolha entre o modo "PLUS" e "1.1", fazendo seu micro ficar compatível com todos os jogos e utilitários do mercado. No modo Plus, o micro possui mais 64K de Ram, totalizando 128K.

KIT DDX MSX 2.0

O Kit MSX 2 faz com que o micro, entre outras vantagens, tenha maior resolução, maior velocidade de manipulação de gráficos, um relógio real com bateria para quando o micro estiver desligado, 80 colunas programáveis, 128K de Ram de vídeo, 256 cores simultâneas, etc.



EXPANSOR DE SLOTS DDX

Este aparelho expande cada "SLOT" do micro MSX em 4 "SLOTS" independentes, possibilitando ao usuário utilizar até 8 "SLOTS" simultaneamente, ao invés de 2 originalmente.



MEGA RAM DISK

Esta placa é uma expansão de memória com o sistema operacional DDX DOS residente e é apresentada em 3 modelos diferentes: DDX 256, 512 e 768 Kbytes. Portanto, ela funciona como se fosse uma drive normal para o computador.

Para quem gosta somente de jogos, é recomendável a Mega Game DDX 256 Kbytes sem o DDX DOS residente.

WORD OF GAMES

Rua Campos Sales, 1440 CEP. 16.700 -
GUARARAPES - SP - FONE: (0186) 61-1302

Os melhores programas para uso pessoal, sem sair de sua casa

topline

Editor de fontes Assembler. Facilita a elaboração de rotinas e a digitação de programas publicados em revistas.

Utilitário

ANGRA I

O mais incrível adventure escrito em português. Você deverá desativar o computador que controla o reator nuclear da usina de Angra dos Reis. Toda a região corre um grande perigo com a iminência de uma explosão e somente seus conhecimentos de programação poderão salvar milhares de vidas.

Adventure gráfico

Sistema EDITOR

Você pode criar fantásticos adventures de texto com este editor. Fácil de usar e com recursos que dispensam conhecimentos sobre linguagens de programação.

Aplicativo

Guerra no Golfo

Jogo de estratégia sobre o recente conflito no Golfo Pérsico. Seu objetivo é destruir as bases móveis de mísseis SCUDs.

Jogo de estratégia

MS

O MSPC foi criado para facilitar o uso dos programas e rotinas publicados da MICRO SISTEMAS. Além disso, ele conta com um cadastro de livros técnicos, índice de MS, etc.

Serviço

CONHEÇA TAMBÉM:

AMAZÔNIA O mais famoso adventure de texto nacional. Seu objetivo é escapar dos perigos da selva amazônica.

SERRA PELADA Torne-se milionário garimpendo em Serra Pelada. Uma aventura divertida mas cheia de perigos.

PRO KIT compac Organize melhor seu espaço em discos compactando arquivos e programas.

MSPC listagens Uma coletânea com as listagens dos principais programas publicados em MICRO SISTEMAS, da edição 97 até a 106.

**SOLICITE LISTA DE PREÇOS
para micros PC XT/AT e MSX**

PRO KIT

Caixa Postal 108.046 - CEP 24120 - Niterói - RJ